

Ⓚ	Originalbedienungsanleitung	Teil 1	I/1	Teil 2	II/1
Ⓒ	Original operating manual	Part 1	I/2	Part 2	II/4
Ⓕ	Notice d'utilisation d'origine	Partie 1	I/3	Partie 2	II/7
Ⓔ	Manual de instrucciones original	Parte 1	I/4	Parte 2	II/10
Ⓒ	Originele gebruiksaanwijzing	Deel 1	I/5	Deel 2	II/13
Ⓐ	Oryginalna instrukcja eksploatacji	Części 1	I/6	Części 2	II/16
Ⓕ	Eredeti kezelési utasítás	1. rész	I/7	2. rész	II/19
Ⓒ	Originál návodu k obsluze	Část 1	I/8	Část 2	II/22
Ⓐ	Originálny návod na obsluhu	Časť 1	I/9	Časť 2	II/25
Ⓐ	Оригинал Руководство по эксплуатации	Часть 1	I/10	Часть 2	II/28

KTP 310 ALU

D 040 138

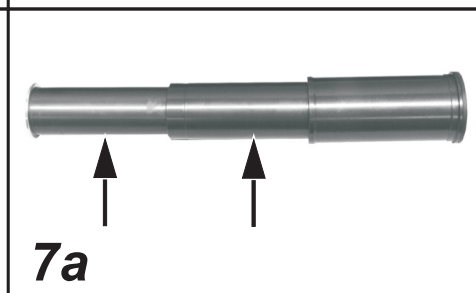

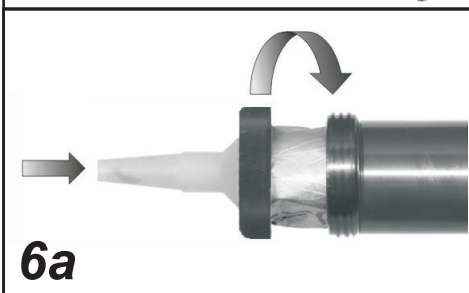
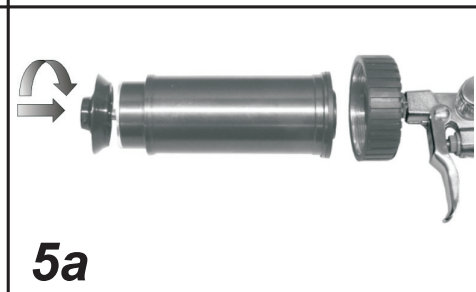
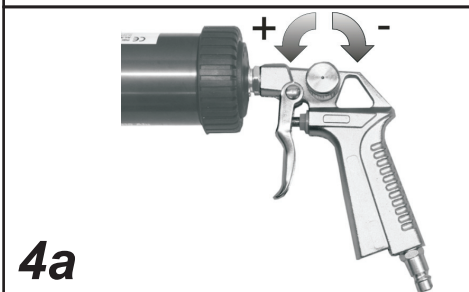
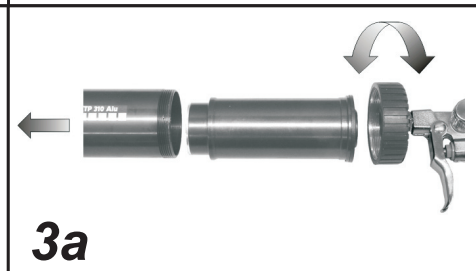
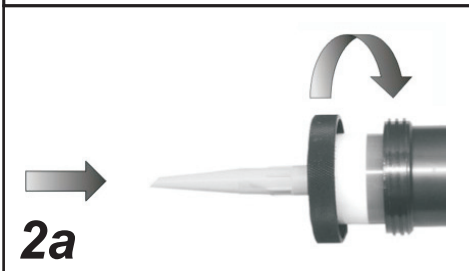
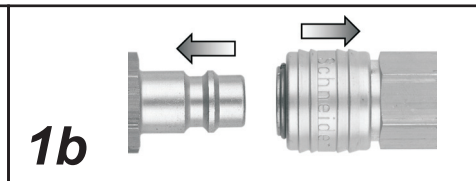
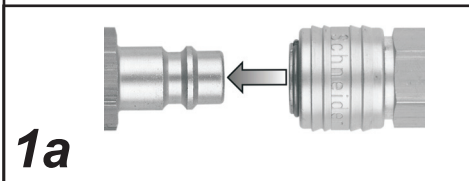
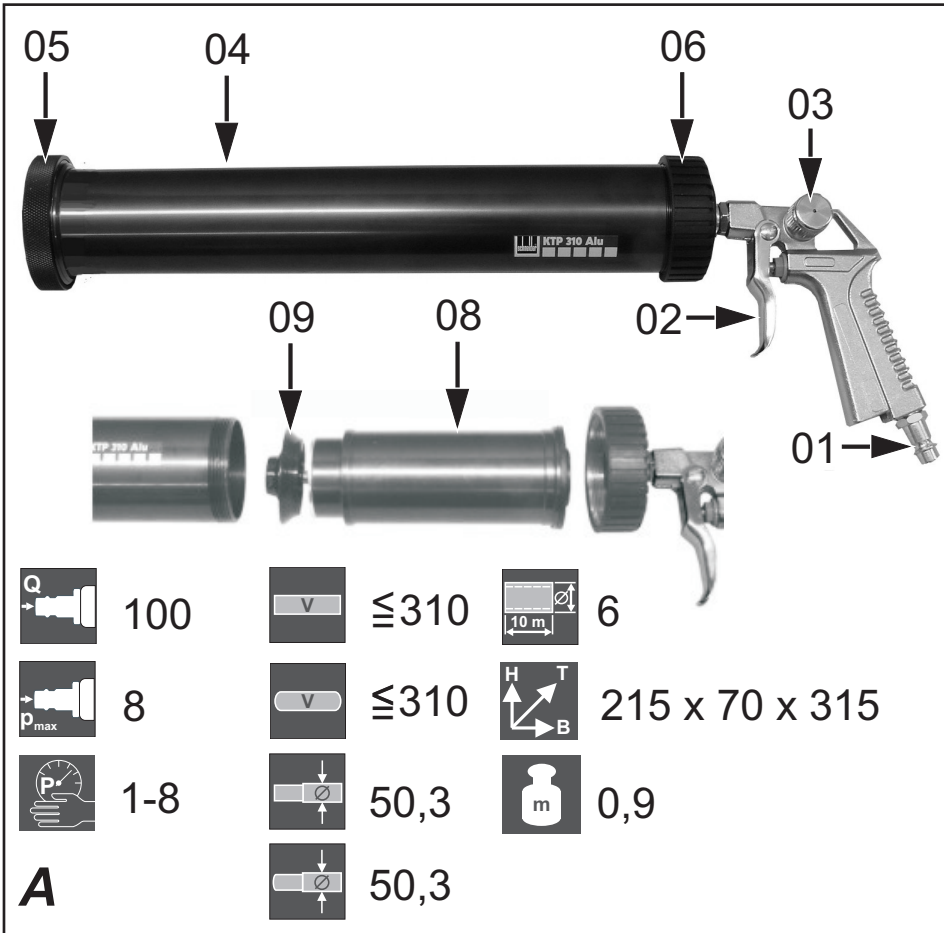

Inhaltsverzeichnis - Teil 1

1.1	Lieferumfang.....	1
1.2	Bestimmungsgemäße Verwendung	1
1.3	Technische Daten.....	1
1.4	Symbole und ihre Bedeutung.....	1
1.5	Aufbau	1
1.6	Inbetriebnahme	1

1.1 Lieferumfang

- Kartuschenpistole
- Bedienungsanleitung

1.2 Bestimmungsgemäße Verwendung

Die druckluftbetriebene Kartuschenpistole eignet sich zum Abdichten von Fugen; zum Beispiel bei Glas, Keramik, Holz, Metall, Mauerwerk und im Sanitärbereich mit handelsüblichen:

- Kunststoffkartuschen,
- Aluminiumkartuschen und
- Silikonpuppen



mit 310 ml Volumen.



Jede andere Verwendung ist zweckentfremdet.

1.3 Technische Daten

siehe Bild A

1.4 Symbole und ihre Bedeutung

	Luftverbrauch [l/min]
	Maximal zulässiger Druck [bar]
	Arbeitsdruck [bar]
	Kartuschengröße [ml]
	Puppengröße [ml]
	Aufnahme Kartusche Durchmesser [mm]
	Aufnahme Puppe Durchmesser [mm]
	Empfohlener Schlauchdurchmesser (innen) bei L= 10 m [mm]

	Abmessungen: Höhe x Tiefe x Breite [mm]
	Gewicht [kg]

1.5 Aufbau

- 01 Stecknippel
- 02 Abzugshebel
- 03 Luftregulierung
- 04 Kartuschengehäuse
- 05 Überwurfmutter
- 06 Überwurfmutter
- 08 Teleskopkolben
- 09 Vorsatz für Silikonpuppen

1.6 Inbetriebnahme

Achtung: Gerät drucklos machen!

Einsatz mit Kartuschen:

1. Überwurfmutter (Pos. 05) abschrauben (Bild 2).
2. Kartusche am Gewindezapfen abschneiden.
3. Gewindespitze aufschrauben.
4. Ohne Vorsatz (Pos. 09) betreiben.
5. Kartusche in Gehäuse (Pos. 04) einführen (Bild 2).
6. Überwurfmutter (Pos. 05) festschrauben (Bild 2).

Einsatz mit Silikonpuppen:

1. Gehäuse (Pos. 04) von der Überwurfmutter (Pos. 06) abschrauben (Bild 3).
2. Teleskopkolben (Pos. 08) entnehmen und Vorsatz (Pos. 09) auf den vorderen Kolben montieren (Bild 5).
3. In umgekehrter Reihenfolge zusammensetzen.
4. Überwurfmutter (Pos. 05) abschrauben (Bild 2).
5. Silikonpuppe in Gehäuse einsetzen.
6. Silikonpuppe vorne aufschneiden.
7. In Überwurfmutter (Pos. 05) Düse einsetzen.
8. Überwurfmutter (Pos. 05) festschrauben (Bild 6).

Table of contents - Part 1

1.1	Scope of delivery	2
1.2	Conventional use	2
1.3	Technical data	2
1.4	Symbols and their meaning	2
1.5	Components.....	2
1.6	Commissioning	2

1.1 Scope of delivery

- Cartridge gun
- Instruction manual

1.2 Conventional use

The compressed air-operated Cartridge gun is suitable for sealing joints; for example in glass, ceramics, wood, metal, masonry and plumbing with commercially available:

- plastic cartridges,
- Aluminium cartridges and
- silicone puppets









with volume of 310 ml.



Any other type of use is considered contrary to the intended use.

1.3 Technical data

see Figure A

1.4 Symbols and their meaning

	Air consumption [l/min]
	Max. permissible pressure [bar]
	Working pressure [bar]
	Cartridge size [ml]
	Puppet size [ml]
	Support cartridge diameter [mm]
	Support puppet diameter [mm]
	Recommended hose diameter (inner) at L= 10 m [mm]

	Overall dimensions: width x depth x height [mm]
	Weight [kg]

1.5 Components

- 01 Plug nipple
- 02 Trigger lever
- 03 Air regulation
- 04 Cartridge housing
- 05 Union nut
- 06 Union nut
- 08 Telescope piston
- 09 Attachment for silicon puppets

1.6 Commissioning

Caution: Depressurise the unit!

Use with cartridges:

1. Unscrew the union nut (item 05) (Figure 2).
2. Cut off the cartridge at the threaded stem.
3. Screw on the threaded tip.
4. Operate without attachment (item 09).
5. Guide the cartridge into the housing (item 04) (Figure 2).
6. Screw the union nut (item 05) tightly (Figure 2).

Use with silicon puppets:

1. Unscrew the housing (item 04) from the union nut (item 06) (Figure 3).
2. Remove the telescope piston (item 08) and install the attachment (item 09) on the front piston (Figure 5).
3. Assemble in reverse order.
4. Unscrew the union nut (item 05) (Figure 2).
5. Insert the silicon puppet into the housing.
6. Cut the silicone puppet open at the front.
7. Inset the nozzle into the union nut (item 05).
8. Screw the union nut (item 05) tightly (Figure 6).

Table des matières - partie 1

1.1	Éléments fournis.....	3
1.2	Consignes d'utilisation	3
1.3	Caractéristiques techniques.....	3
1.4	Les pictogrammes et leur signification.....	3
1.5	Structure	3
1.6	Mise en service.....	3

1.1 Éléments fournis

- Pistolet à cartouches
- Mode d'emploi

1.2 Consignes d'utilisation

Le pistolet à cartouches pneumatique sert à étanchéifier les joints, notamment sur les pièces en verre, en céramique, en bois, en métal,

la maçonnerie et les sanitaires, à l'aide des produits suivants du commerce :

- cartouches en plastique,
- cartouches en aluminium et
- poches de silicone









avec une capacité de 310 ml.



Toute autre utilisation est détournée de sa destination première.

1.3 Caractéristiques techniques

cf. fig. A

1.4 Les pictogrammes et leur signification

	Consommation d'air [l/min]
	Pression maximale admissible [bar]
	Pression de service [bars]
	Taille des cartouches [ml]
	Taille des poches [ml]
	Logement de cartouches (diamètre) [mm]
	Logement de poches (diamètre) [mm]
	Diamètre (intérieur) de tuyau souple recommandé pour L = 10 m [mm]

	Dimensions : hauteur x profondeur x largeur [mm]
	Poids [kg]

1.5 Structure

- 01 Raccord à enficher
- 02 Gâchette
- 03 Réglage d'air
- 04 Cylindre à cartouche
- 05 Ecrou chapeau
- 06 Ecrou chapeau
- 08 Piston télescopique
- 09 Adaptateur pour poches de silicone

1.6 Mise en service

Attention : Mettez l'appareil hors pression !.

Utilisation avec cartouches :

1. Dévisser l'écrou chapeau (rep. 05) (fig. 2).
2. Couper l'embout fileté de la cartouche.
3. Visser la douille.
4. Ne pas mettre l'adaptateur (rep. 09).
5. Introduire la cartouche dans le cylindre (rep. 04) (fig. 2).
6. Visser l'écrou chapeau (rep. 05) à fond (fig. 2).

Utilisation avec poches de silicone :

1. Dévisser le cylindre (rep. 04) de l'écrou-chapeau (rep. 06) (fig. 3).
2. Retirer le piston télescopique (rep. 08) et placer l'adaptateur (rep. 09) à l'avant du piston (fig. 5).
3. Procéder au montage dans l'ordre inverse.
4. Dévisser l'écrou chapeau (rep. 05) (fig. 2).
5. Insérer la poche de silicone dans le cylindre.
6. Couper l'avant de la poche de silicone.
7. Insérer la buse dans l'écrou chapeau (rep. 05).
8. Visser l'écrou chapeau (rep. 05) à fond (fig. 6).

Índice - Parte 1

1.1	Suministro	4
1.2	Uso previsto	4
1.3	Datos técnicos	4
1.4	Los símbolos y su significado	4
1.5	Composición	4
1.6	Puesta en servicio	4

1.1 Suministro

- Pistola de cartuchos
- Manual de instrucciones

1.2 Uso previsto

La Pistola de cartuchos accionada por aire comprimido

es apta para obturar juntas en, p. ej., vidrio, cerámica, madera y metal,

en mampostería y equipos sanitarios con:









- Cartuchos de plástico,
- Cartuchos de aluminio y
- Paquetes de silicona convencionales con un volumen de 310 ml.



Cualquier otro uso se considera inadecuado.

1.3 Datos técnicos

véase la fig. A

1.4 Los símbolos y su significado

	Consumo de aire [l/min]
	Máx. presión admisible [bar]
	Presión de trabajo [bar]
	Tamaño de cartucho [ml]
	Tamaño de paquete [ml]
	Alojamiento del cartucho (diámetro) [mm]
	Alojamiento del paquete (diámetro) [mm]
	Diámetro (interior) de manguera recomendado para L= 10 m [mm]

	Dimensiones: alto x profundidad x ancho [mm]
	Peso [kg]

1.5 Composición

- 01 Boquilla insertable
- 02 Gatillo
- 03 Regulación de aire
- 04 Carcasa de cartucho
- 05 Tuerca de racor
- 06 Tuerca de racor
- 08 Émbolo telescópico
- 09 Adaptador para paquetes de silicona

1.6 Puesta en servicio

Atención: idespresurizar el aparato!

Uso con cartuchos:

1. Desenroscar la tuerca de racor (pos. 05) (fig. 2).
2. Cortar el vástago roscado del cartucho.
3. Enroscar la rosca por la punta
4. Utilizar sin adaptador (pos. 09).
5. Introducir el cartucho en la carcasa (pos. 04) (fig. 2).
6. Enroscar la tuerca de racor (pos. 05) (fig. 2).

Uso con paquetes de silicona:

1. Desenroscar la carcasa (pos. 04) de la tuerca de racor (pos. 06) (fig. 3).
2. Extraer el émbolo telescópico (pos. 08) y montar el adaptador (pos. 09) en el émbolo delantero (fig. 5).
3. Montar siguiendo el orden inverso.
4. Desenroscar la tuerca de racor (pos. 05) (fig. 2).
5. Insertar el paquete de silicona en la carcasa.
6. Cortar el paquete de silicona por delante.
7. Colocar la boquilla en la tuerca de racor (pos. 05).
8. Enroscar la tuerca de racor (pos. 05) (fig. 6).

Inhoudsopgave - deel 1

1.1	Leveringsomvang.....	5
1.2	Toepassing conform de bepalingen.....	5
1.3	Technische gegevens.....	5
1.4	Symbolen en hun betekenis.....	5
1.5	Opbouw.....	5
1.6	Inbedrijfname	5

1.1 Leveringsomvang

- Cartridgepistool
- Gebruiksaanwijzing

1.2 Toepassing conform de bepalingen

Het met perslucht aangedreven cartridgepistool

is geschikt voor het afdichten van voegen; bijvoorbeeld bij glas, keramiek, hout, metaal,

metselwerk en op het gebied van het sanitair met

in de handel gebruikelijke:







- kunststof cartridges,
 - aluminium cartridges en
 - siliconenpatronen
- met 310 ml inhoud.



Ieder ander gebruik is oneigenlijk.

1.3 Technische gegevens

zie afbeelding A

1.4 Symbolen en hun betekenis

	Luchtverbruik [l/min]
	Max. toelaatbare druk [bar]
	Werkdruk [bar]
	Cartridgegrootte [ml]
	Patroongrootte [ml]
	Opname cartridge (diameter) [mm]
	Opname patroon (diameter) [mm]

	Aanbevolen slangdoorsnede (binnen) bij L= 10 m [mm]
	Afmetingen: hoogte x diepte x breedte [mm]
	Gewicht [kg]

1.5 Opbouw

- 01 Steeknippel
- 02 Aftaphendel
- 03 Luchtregeling
- 04 Cartridgebehuizing
- 05 Wartelmoer
- 06 Wartelmoer
- 08 Telescoopzuiger
- 09 Voorzetstuk voor siliconenpatronen

1.6 Inbedrijfname

Let op: apparaat drukloos maken!

Gebruik met cartridges:

1. Wartelmoer (pos. 05) afschroeven (afbeelding 2).
2. Cartridge bij draadstift afsnijden.
3. Draadtop opschroeven.
4. Zonder voorzetstuk (pos. 09) bedienen.
5. Cartridge in behuizing (pos. 04) voeren (afbeelding 2).
6. Wartelmoer (pos. 05) vastschroeven (afbeelding 2).

Gebruik met siliconenpatronen:

1. Behuizing (pos. 04) van de wartelmoer (pos. 06) afschroeven (afbeelding 3).
2. Telescoopzuiger (pos. 08) uitnemen en voorzetstuk (pos. 09) op de voorste zuiger monteren (afbeelding 5).
3. In omgekeerde volgorde monteren.
4. Wartelmoer (pos. 05) afschroeven (afbeelding 2).
5. Siliconenpatroon in behuizing plaatsen.
6. Siliconenpatroon aan voorzijde opensnijden.
7. In wartelmoer (pos. 05) sproeier plaatsen.
8. Wartelmoer (pos. 05) vastschroeven (afbeelding 6).

Spis treści - części 1

1.1	Zakres dostawy	6
1.2	Użytkowanie zgodne z przeznaczeniem	6
1.3	Dane techniczne	6
1.4	Symbole i ich znaczenie	6
1.5	Konstrukcja.....	6
1.6	Uruchamianie	6

1.1 Zakres dostawy

- Wyciskacz pneumatyczny do mas
- Instrukcja obsługi

1.2 Użytkowanie zgodne z przeznaczeniem

Napędzany sprężonym powietrzem
Wyciskacz pneumatyczny do mas

nadaje się do uszczelniania spoin; na przykład w przypadku szkła, ceramiki, drewna, metalu,

muru i sanitariatów za pomocą dostępnych w sprzedaży:

- Naboje z tworzywa sztucznego,
- Naboje aluminiowe i
- Wkłady silikonowe







o pojemności 310 ml.



Każde inne zastosowanie jest niezgodne z przeznaczeniem.

1.3 Dane techniczne

patrz rys. A

1.4 Symbole i ich znaczenie

	Zużycie powietrza [l/min]
	Maks. dopuszczalne ciśnienie [bar]
	Ciśnienie robocze [bar]
	Rozmiar naboju [ml]
	Rozmiar wkładu [ml]
	Mocowanie naboju (średnica) [mm]
	Mocowanie wkładu (średnica) [mm]

	Zalecana średnica przewodu (wewnętrzna) przy L= 10 m [mm]
	Wymiary: wys. x głęb. x szer. [mm]
	Ciężar [kg]

1.5 Konstrukcja

- 01 Złączka wtykowa
- 02 Dźwignia spustowa
- 03 Regulacja powietrza
- 04 Obudowa naboju
- 05 Nakrętka kołpakowa
- 06 Nakrętka kołpakowa
- 08 Tłok teleskopowy
- 09 Nasadka dla wkładów silikonowych

1.6 Uruchamianie

Uwaga: Urządzenie pozbawione ciśnienia!

Użycie nabojów:

1. Odkręcić nakrętkę kołpakową (poz. 05) (rys. 2).
2. Odciąć nabój przy czopie gwintowanym.
3. Przykręcić końcówkę gwintowaną.
4. Stosować bez nasadki (poz. 09).
5. Wprowadzić nabój do obudowy (poz. 04) (rys. 2).
6. Przykręcić nakrętkę kołpakową (poz. 05) (rys. 2).

Użycie wkładów silikonowych:

1. Odkręcić obudowę (poz. 04) od nakrętki kołpakowej (poz. 06) (rys. 3).
2. Wyjąć tłok teleskopowy (poz. 08) i zamontować nasadkę (poz. 09) do przedniego tłoka (rys. 5).
3. Złożenie należy wykonać w odwrotnej kolejności.
4. Odkręcić nakrętkę kołpakową (poz. 05) (rys. 2).
5. Włożyć wkład silikonowy do obudowy.
6. Naciąć wkład silikonowy z przodu.
7. Włożyć dyszę w nakrętkę kołpakową (poz. 05).
8. Przykręcić nakrętkę kołpakową (poz. 05) (rys. 6).

Tartalom – 1. rész

1.1	A szállítmány részei.....	7
1.2	Rendeltetés szerinti használat.....	7
1.3	Műszaki adatok.....	7
1.4	A szimbólumok, és jelentésük.....	7
1.5	Felépítés.....	7
1.6	Üzembe helyezés	7

1.1 A szállítmány részei

- Patronos pisztoly
- Kezelési utasítás

1.2 Rendeltetés szerinti használat

A sűrített levegős patronos pisztoly fűgák tömítésére szolgál üveg, kerámia, fa, fém és

falazat esetén, illetve csempézett felületnél a kereskedelmi forgalomban kapható:

- műanyag patronok,
- alumíniumpatronok és
- szilikonrudak







felhasználásával 310 ml térfogatig.



Minden más felhasználás a rendeltetéstől eltérő.

1.3 Műszaki adatok

lásd kép A

1.4 A szimbólumok, és jelentésük

	Levegőszükséglet [liter/perc]
	Maximális megengedett nyomás [bar]
	Munkanyomás [bar]
	Patronméret [ml]
	Rúdméret [ml]
	Patronbefogó átmérője [mm]
	Rúdbefogó átmérője [mm]

	Ajánlott tömlőátmérő (belső) 10 m hossz-nál [mm]
	Méretetek: magasság x mélység x szélesség [mm]
	Tömeg [kg]

1.5 Felépítés

- 01 Gyorscsatlakozó ellendarab
- 02 Indítóbilleentyű(ravasz)
- 03 Levegőszabályozás
- 04 Patronhüvely
- 05 Hollandianya
- 06 Hollandianya
- 08 Kihúzható dugattyú
- 09 Előtét szilikonrúdhoz

1.6 Üzembe helyezés

Figyelem: A készüléket nyomásmentesítse!

Használat patronnal:

1. Csavarja le a hollandianyát (2. kép, Pos. 05).
2. A patronot nyomja rá a menetes csapra.
3. Csavarja fel a hegyet.
4. Előtét (Pos. 09) nélkül használja.
5. Vezesse be a patronot a hüvelybe (2. kép, Pos. 04).
6. Húzza meg szorosra a hollandianyát (2. kép, Pos. 05).

Használat szilikonrúddal:

1. Csavarja le a hüvelyt (3. kép, Pos. 04) a hollandianyáról (Pos. 06).
2. Vegye ki a teleszkópos dugattyút (5. kép, Pos. 08), és szerelje rá az előtétet (Pos. 09) az elülső dugattyúra.
3. Szerelje össze fordított sorrendben.
4. Csavarja le a hollandianyát (2. kép, Pos. 05).
5. Helyezze be a szilikonrudat a hüvelybe.
6. A szilikonrudat előlről vágja fel.
7. Tegye be a kinyomófejet a hollandianyába (Pos. 05).
8. Húzza meg szorosra a hollandianyát (6. kép, Pos. 05).

Obsah - Část 1

1.1	Obsah dodávky	8
1.2	Řádné použití	8
1.3	Technická data.....	8
1.4	Symbole a jejich význam	8
1.5	Stavba	8
1.6	Uvedení do provozu.....	8

1.1 Obsah dodávky

- Pistole na kartuše
- Návod k obsluze

1.2 Řádné použití

Pneumatická pistole na kartuše hodí se na vytmelování spár; například u skla, keramiky, dřeva, kovu, zdiva a v sanitární oblasti s běžnými:

- plastovými kartušemi,
 - hliníkovými kartušemi
 - a silikonovými svitky
- o objemu 310 ml.



Jiné použití je nevhodné.

1.3 Technická data

viz obr. A

1.4 Symbole a jejich význam

	Spotřeba vzduchu [l/min]
	Maximální provozní tlak [bar]
	Pracovní tlak [bar]
	Velikost kartuše [ml]
	Velikost svitku [ml]
	Průměr upínky kartuše [mm]
	Průměr upínky svitku [mm]
	Doporučený průměr hadice (vnitřní) při L= 10 m [mm]

	Rozměry: výška x hloubka x šířka [mm]
	Hmotnost [kg]

1.5 Stavba

- 01 Vsuvka
- 02 Ovládací páčka
- 03 Regulace vzduchu
- 04 tělo kartuše
- 05 převlečná matice
- 06 převlečná matice
- 08 teleskopický píst
- 09 adaptér na silikonové svitky

1.6 Uvedení do provozu

Pozor: Vypusťte tlak z přístroje!

Použití s kartuší:

1. Odšroubujte převlečnou matici (poz. 05) (obrázek 2).
2. Kartuši uřízněte na závitovém čepu.
3. Zachyťte vrchol závitů.
4. Provozujte bez adaptéru (poz. 09).
5. Kartuši zasuňte do krytu (poz. 04) (obrázek 2).
6. Utáhněte převlečnou matici (poz. 05) (obrázek 2).

Použití se silikonovými svitky:

1. Odšroubujte kryt (poz. 04) od převlečné matice (poz. 06) (obrázek 3).
2. Odstraňte teleskopický píst (poz. 08) a na přední píst namontujte adaptér (poz. 09) (obrázek 5).
3. Sestavujte opačným postupem.
4. Odšroubujte převlečnou matici (poz. 05) (obrázek 2).
5. Silikonový svitek zasuňte do krytu.
6. Silikonový svitek vpředu prořízněte.
7. Do převlečné matice (poz. 05) zasuňte trysku.
8. Utáhněte převlečnou matici (poz. 05) (obrázek 6).

Obsah - časť 1

1.1	Rozsah dodávky.....	9
1.2	Využitie podľa predpisov	9
1.3	Technické dáta	9
1.4	Symbyoly a ich význam.....	9
1.5	Zloženie	9
1.6	Uvedenie do prevádzky.....	9

1.1 Rozsah dodávky

- Pištoľ na kartuše
- Návod na obsluhu

1.2 Využitie podľa predpisov

Pneumatická pištoľ na kartuše

vhodná na utesňovanie medzier; napríklad pri skle, keramike, dreve, kovocho,

murive a v sanitárnej oblasti pomocou

bežne dostupných:

- plastových kartuší,
- hliníkových kartuší a
- silikónových zvitkov







s objemom 310 ml.



Každé iné využitie je využitím na iné účely.

1.3 Technické dáta

viď obrázok A

1.4 Symboly a ich význam

	Spotreba vzduchu [l/min]
	Maximálne prípustný tlak [bar]
	Pracovný tlak [bar]
	Veľkosť kartuše [ml]
	Veľkosť zvitku [ml]
	Priemer uchytenia kartuše [mm]
	Priemer uchytenia zvitku [mm]
	Odporúčany priemer hadice (vnútorný) pri L= 10 m [mm]

	Rozmery: výška x hĺbka x šírka [mm]
	Váha [kg]

1.5 Zloženie

- 01 Vsuvka
- 02 Spúšť
- 03 Regulácia vzduchu
- 04 Skriňa kartuše
- 05 Prevlečná matica
- 06 Prevlečná matica
- 08 Teleskopický piest
- 09 Adaptér na silikónové zvitky

1.6 Uvedenie do prevádzky

Pozor: Urobiť prístroj beztlakovým!

Použitie s kartušami:

1. Odskrutkujte prevlečnú maticu (poz. 05) (obr. 2).
2. Kartušu odrežte na závitovej koncovke.
3. Naskrutkujte hrot so závitom.
4. Pracujte bez adaptéra (poz. 09).
5. Kartušu zasuňte do skrine (poz. 04) (obr. 2).
6. Prevlečnú maticu (poz. 05) pevne utiahnite (obr. 2).

Použitie so silikónovými zvitkami:

1. Skriňu (poz. 04) odskrutkujte z prevlečnej matice (poz. 06) (obr. 3).
2. Odoberte teleskopický piest (poz. 08) a adaptér (poz. 09) namontujte na predný piest (obr. 5).
3. Montáž v opačnom poradí.
4. Odskrutkujte prevlečnú maticu (poz. 05) (obr. 2).
5. Silikónový zvitok vložte do skrine.
6. Silikónový zvitok vpredu rozrežte.
7. Do prevlečnej matice (poz. 05) vložte dýzu.
8. Prevlečnú maticu (poz. 05) pevne utiahnite (obr. 6).

Оглавление Часть 1

1.1	Комплект поставки.....	10
1.2	Использование по назначению..	10
1.3	Технические характеристики	10
1.4	Предупреждающие знаки и их значение.....	10
1.5	Конструкция.....	10
1.6	Ввод в эксплуатацию	10

1.1 Комплект поставки

- Пистолет со сменным баллоном
- Руководство по эксплуатации

1.2 Использование по назначению

Пистолет со сменным баллоном с пневматическим приводом

подходит для уплотнения швов, например, при работе со стеклом, керамикой, деревом, металлом, кирпичной кладкой и сантехническими приборами, с использованием стандартных:





- Пластмассовые сменные баллоны,
 - Алюминиевые сменные баллоны и
 - силиконовых стержней
- объёмом 310 мл.



Использование в любых других целях является использованием не по назначению.

1.3 Технические характеристики

см. рис. А

1.4 Предупреждающие знаки и их значение

	Расход воздуха [л/мин]
	Максимально допустимо Давление [бар]
	Рабочее давление [бар]
	Размер сменного баллона [мл]
	Размер стержня [мл]
	Крепление сменного баллона (диаметр) [мм]
	Крепление стержня (диаметр) [мм]

	Рекомендуемый диаметр шланга (внутренний) при L = 10 м [мм]
	Размеры: Высота x Глубина x Ширина [мм]
	Масса [кг]

1.5 Конструкция

- 01 Вставной ниппель
- 02 Спусковой рычаг
- 03 Регулятор подачи воздуха
- 04 Корпус сменного баллона
- 05 Накидная гайка
- 06 Накидная гайка
- 08 Телескопический поршень
- 09 Насадка для силиконовых стержней

1.6 Ввод в эксплуатацию

Внимание: Сбросьте давление в устройстве!

Работа со сменными баллонами:

1. Отверните накидную гайку (поз. 05) (рис. 2).
2. Разрежьте сменный баллон у резьбовой шейки.
3. Наверните резьбовой наконечник.
4. Не используйте насадку (поз. 09).
5. Вставьте сменный баллон в корпус (поз. 04) (рис. 2).
6. Затяните накидную гайку (поз. 05) (рис. 2).

Работа с силиконовыми стержнями:

1. Отверните накидную гайку (поз. 06) от корпуса (поз. 04) (рис. 3).
2. Извлеките телескопический поршень (поз. 08) и наденьте насадку (поз. 09) на передний поршень (рис. 5).
3. Сборка производится в обратной последовательности.
4. Отверните накидную гайку (поз. 05) (рис. 2).
5. Вставьте силиконовый стержень в корпус.
6. Сделайте надрез на переднем конце силиконового стержня.
7. Вставьте сопло в накидную гайку (поз. 05).
8. Затяните накидную гайку (поз. 05) (рис. 6).

Inhaltsverzeichnis - Teil 2

2.1	Allgemeine Hinweise.....	1
2.2	Symbole und ihre Bedeutung.....	1
2.3	Sicherheitshinweise.....	1
2.4	Inbetriebnahme.....	2
2.5	Wartung.....	2
2.6	Außerbetriebnahme.....	2
2.7	Gewährleistung.....	2
2.8	Störungsbehebung.....	3

2.1 Allgemeine Hinweise

Sicherheitshinweise beachten!

Bedienungsanleitung Teil 1 und 2 lesen!

Technische Änderungen vorbehalten. Abbildungen (am Anfang der Bedienungsanleitung) können vom Original abweichen.

Verwendbare Energie: Ausschließlich gereinigte, kondensat- und ölfreie Druckluft.

Empfehlung: Aufgeführte Reparatur- und Wartungsarbeiten bei unseren Servicepartnern durchführen lassen (siehe letzte Seite).

2.2 Symbole und ihre Bedeutung

	Bedienungsanleitung lesen
	Warnung vor Gefahren
	Augenschutz tragen!
	Atemschutzmaske tragen!
	Gerät ölen!
	Explosionsgefahr!
	Stolperfalle!
	Serviceadressen

2.3 Sicherheitshinweise



GEFAHR

Explosionsgefahr!

- ▶ Nicht in explosionsgefährdeten Bereichen arbeiten!
- ▶ Maximalen Druck beachten!
- ▶ Nur Energie Druckluft verwenden.



WARNUNG

Peitschender Druckluftschlauch beim Öffnen der Schnellkupplung!

- ▶ Druckluftschlauch festhalten!



WARNUNG

Silikonkartusche oder Silikonpuppe kann herausschießen.

- ▶ Nur mit Überwurfring arbeiten!



WARNUNG

Gefahrstoffe können bei Verarbeitung freigesetzt werden.

- ▶ Räume gut belüften!
- ▶ Gegebenenfalls Atemschutzmaske tragen!



WARNUNG

Aufwirbeln von Staub, Flüssigkeiten, Schmutzpartikeln während des Betriebes.

- ▶ Schutzbrille tragen!



VORSICHT

Stolperfalle! Druckluftschläuche, die über den Boden geführt werden

- ▶ vermeiden bzw. beachten!



- Schützen Sie sich, andere Personen, Tiere, Sachgegenstände und Ihre Umwelt durch jeweils notwendige Schutzmaßnahmen, Einweisung in die Geräte und Vorkehrungen um Gesundheits-, Sach-, Wert-, Umweltschäden oder Unfallgefahren zu vermeiden.
- Ausgeruht, konzentriert, den sachgerechten Betrieb sicherstellen.
- Reparaturen dürfen nur von Schneider Druckluft GmbH, oder deren zulässigen Servicepartnern durchgeführt werden.
- **Verboten:** Manipulationen; Zweckentfremdungen; Notreparaturen; andere Energiequellen; Sicherheitseinrichtungen

entfernen oder beschädigen; Verwenden bei Undichtigkeiten oder Betriebsstörungen; keine Originalersatzteile; angegebene zulässigen Arbeitsdruck (max. + 10%) überschreiten; ohne Schutzausrüstung arbeiten; Gerät unter Druck transportieren, warten, reparieren, unbeaufsichtigt lassen; andere / falsche Schmierstoffe verwenden; rauchen; offenes Feuer; Aufkleber entfernen.

- **Verboten:** explosions-, feuergefährliche Reinigungsmittel verwenden; falsche Entsorgung von Restmaterialien / Reinigungsmitteln.

2.4 Inbetriebnahme

Vor Inbetriebnahme:

1. Sichtprüfung vornehmen.
2. Nicht unter 5° C anwenden.



 **Einsatz mit Kartuschen oder mit Silikonpuppen siehe Bedienungsanleitung Teil 1.**

Druckluftanschluss:

1. Filterdruckminderer vorschalten.
2. Schnellkupplung des Druckluftschlauches auf den Stecknippel (Pos. 01) drücken (Bild 1a).

Betrieb:

1. Luftregulierung (Pos. 03) durch Rechtsdrehung schließen (Bild 4).
2. Abzugshebel (Pos. 02) betätigen und Luftregulierung (Pos. 03) für Austrittsgeschwindigkeit des Silikons einstellen.
3. Abzugshebel (Pos. 02) loslassen. Silikon wird automatisch druckentlastet.
4. Wenn vorhanden: drehbares Gehäuse (Pos. 04) kann während des Arbeitens von Hand gedreht und der Richtungsänderung der Silikonschnur angepasst werden.

Nach dem Einsatz:

1. Schnellkupplung vom Stecknippel (Pos. 01) trennen (Bild 1b).
2. Gehäuse (Pos. 04) sofort reinigen.
3. Wenn vorhanden : Gummikolben (Pos. 07), Teleskopkolben (Pos. 08) reinigen, Sicherungskette auf festen Sitz kontrollieren.

2.5 Wartung

Nur bei Geräten mit Abzugshebel (Pos. 02). Vermeidung Schwergängigkeit, Undichtigkeit: Ventilstift und Drehpunkt des Abzugshebels (Pos. 02) im drucklosen Zustand schmieren.

Ventilstift leicht ölen.



- Wenn vorhanden Teleskopkolben (Pos. 08) in ausgezogenem Zustand außen einfetten (siehe Bild 7).

2.6 Außerbetriebnahme

Lagerung: Gereinigt, trocken, staubfrei, nicht unter 5° C.

Entsorgung: Verpackung / Gerät nach den geltenden gesetzlichen Vorschriften entsorgen.

2.7 Gewährleistung

Grundlage: komplettes Gerät im Originalzustand / Kaufbeleg.

Für Material- und Fertigungsfehler gelten die gesetzlichen Bestimmungen.

Ausgeschlossen sind: Verschleiß- / Verbrauchsteile; unsachgemäßer Gebrauch; Überlastung / falscher Druck; Manipulation / Zweckentfremdung; mangelnde / falsche / keine Wartung oder Schmierung; Stoß / Schlag; Staub- / Schmutzanfall; nicht zulässige / falsche Arbeitsweise; falsche Energie; nicht / ungenügend aufbereitete Druckluft; Nichtbeachten der Bedienungsanleitungen; falsche Verarbeitungs- / Arbeitsmittel.

2.8 Störungsbehebung

	Störung	Ursache	Behebung
A	Es fließt kein oder nicht genügend Material	Silikonspitze verstopft	▶ Reinigen
		Luftregulierung falsch eingestellt	▶ Korrektur Luftregulierung vornehmen*
		Falscher Arbeitsdruck	▶ Korrektur vornehmen*
		Kompressorleistung zu klein	▶ Geeignete Leistungsgröße verwenden*
		Zu kleiner Schlauchdurchmesser	▶ Richtigen Schlauchdurchmesser* verwenden
B	Lufteinschüsse beim Silikonantrag	Kartuschenboden defekt	▶ Kartusche ersetzen
C	Luftaustritt an vorderer Überwurfmutter	Rückseitige Dichtung zur Kartuschenabdichtung verschmutzt	▶ Reinigen / ersetzen

*Zur Fehlerbehebung: Informationen aus Kapitel "Technische Daten" Bedienungsanleitung Teil 1 entnehmen!

Wenden Sie sich im Bedarfsfall an unsere Service-Mitarbeiter, siehe letzte Seite.

Table of contents - Part 2

2.1	General information	4
2.2	Symbols and their meaning	4
2.3	Safety instructions	4
2.4	Commissioning	5
2.5	Maintenance.....	5
2.6	Decommissioning.....	5
2.7	Warranty	5
2.8	Troubleshooting	6

2.1 General information

Observe the safety instructions!

Read the Instruction Manual Part 1 and 2!

Subject to technical modifications. Figures (at the start of the Instruction Manual) may vary from the original.

Usable energy: only cleaned compressed air that is free of condensate and oil.

Recommendation: have our service partners perform any repair and maintenance work (see last page).

2.2 Symbols and their meaning

	Read the Instruction Manual
	Warning against dangers
	Wear eye protection!
	Wear a respirator mask!
	Oil the device!
	Explosion hazard!
	Tripping hazard!
	Service addresses

2.3 Safety instructions



DANGER

Explosion hazard!

- ▶ Do not work in potentially explosive areas!
- ▶ Observe maximum pressure!
- ▶ Use compressed air for energy only.



WARNING

Uncontrolled movement of compressed air hose when quick-action coupling is opened!

- ▶ Hold the compressed air hose tightly!



WARNING

Silicone cartridge or silicone puppet can shoot out.

- ▶ Work with union ring only!



WARNING

Hazardous substances can be released during processing.

- ▶ Ventilate rooms well!
- ▶ Wear a respirator mask if necessary!



WARNING

Dispersion of dust, fluids, dirt particles during operation.

- ▶ Wear safety glasses!



CAUTION

Dangerous obstacle! Air hoses laid on the ground.

- ▶ Avoid or pay close attention.

①

- Protect yourself and other persons, animals, property, and the environment by taking the necessary protective measures and being trained in use of the devices to prevent harm to your health, property damage, financial loss, environmental harm or risk of accident.
- Be calm and focused and ensure proper operation.
- Repairs may be carried out only by Schneider Druckluft GmbH or its approved service partners.
- **Prohibited:** manipulation, inappropriate use, temporary repairs, use of other energy sources, removal or use of damaged safety equipment, operating a leaking or

malfunctioning system, use of non-original spare parts, exceeding the permitted working pressure specified (max. + 10%), working without protective equipment, transporting / maintaining / repairing or leaving a pressurised machine unattended, using other / unsuitable lubricants, smoking, naked flames, removing stickers.

- **Prohibited:** Using explosive or flammable cleaning agents; disposing of leftover materials / cleaning agents incorrectly.

2.4 Commissioning

Before start-up:

1. Carry out a visual inspection.
2. Do not use below 5° C.

①



For use with cartridges or silicone puppets, see Instruction manual Part 1.

Compressed air connection:

1. Connect a filter pressure reducer upstream of the filter.
2. Press the quick-action coupling of the air hose onto the plug nipple (item 01) (Figure 1a).

Operation:

1. Close the air regulation (item 03) by turning it towards the right (Figure 4).
2. Press the trigger lever (item 02) and adjust the air regulation (item 03) for the discharge speed of the silicone.
3. Release the trigger lever (item 02). Silicone is depressurised automatically.
4. If present: rotating housing (item 04) can be rotated manually during work and adapted to the direction change of the silicone string.

After use:

1. Disconnect the quick-action coupling from the plug nipple (item 01) (Figure 1b).

2. Clean the housing (item 04) immediately.
3. If present: clean the rubber piston (item 07), telescope piston (item 08), check the safety chain for secure fit.

2.5 Maintenance

Only for devices with a trigger lever (item 02).

Prevent stiffness, leaks: lubricate the valve pin and pivot point on the trigger lever (item 02) when the device is depressurised.

Apply a light coat of oil to the valve pin.



- ▶ If present, lubricate the outside of the telescope piston (item 08) while it is pulled out (see Figure 7).

2.6 Decommissioning

Storage: Clean, dry, free from dust, above 5° C.

Disposal: Dispose of packaging / machine according to valid statutory regulations.

2.7 Warranty

Basic principle: complete unit in original condition / proof of purchase.

Material and production defects are covered by statutory provisions.

Excluded warranty claims: Wear or expendable parts, improper use, overloading / incorrect pressure, manipulation / inappropriate use, inadequate / incorrect / lack of maintenance or lubrication, bumps / impacts, dust / dirt accumulation, unauthorised / incorrect working procedures, incorrect power supply, impure / insufficiently filtered compressed air, failure to read the instruction manual, incorrect operating resources / materials.

2.8 Troubleshooting

	Problem	Cause	Remedy
A	No material flow or insufficient material flow	Silicone tip clogged	▶ Cleaning
		Air regulation adjusted incorrectly	▶ Correct air regulation*
		Incorrect working pressure	▶ Make correction*
		Compressor output too small	▶ Use suitable output capacity*
		Hose diameter too small	▶ Use correct hose diameter*
B	Air pockets during silicone application	Cartridge bottom defective	▶ Replace cartridge
C	Air escaping at front union nut	Rear side seal for cartridge sealing dirty	▶ Clean / replace

*For troubleshooting: refer to the information in the "Technical data" chapter in part 1 of the instruction manual!

If necessary, contact our service staff, see last page.

Table des matière - Partie 2

2.1	Généralités	7
2.2	Les pictogrammes et leur signification.....	7
2.3	Consignes de sécurité.....	7
2.4	Mise en service.....	8
2.5	Entretien	8
2.6	Mise hors service	8
2.7	Garantie	8
2.8	Elimination des dérangements	9

2.1 Généralités

Respecter les consignes de sécurité !

Lire les parties 1 et 2 du mode d'emploi !

Sous réserve de modifications techniques. Les illustrations (au début du mode d'emploi) peuvent différer du produit original.

Énergie compatible : air comprimé propre, exempt d'huile et de condensats uniquement.

Recommandation : faire exécuter les travaux de réparation et de maintenance indiqués auprès de nos partenaires SAV (voir dernière page).

2.2 Les pictogrammes et leur signification

	Lire la notice d'utilisation
	Avertissement de dangers
	Porter des lunettes de protection !
	Porter un masque de protection !
	Lubrifier l'appareil !
	Risque d'explosion !
	Risque de trébuchement !
	Adresses SAV

2.3 Consignes de sécurité



DANGER

Risque d'explosion !

- ▶ Ne pas utiliser dans des atmosphères explosibles!
- ▶ Respecter la pression maximale!
- ▶ Utiliser uniquement de l'air comprimé.



AVERTISSEMENT

Le tuyau à air comprimé fouette lors de l'ouverture du raccord pompier !

- ▶ Maintenir le tuyau à air comprimé !



AVERTISSEMENT

Risque d'éjection de la cartouche ou de la poche de silicone.

- ▶ Systématiquement mettre la bague de sécurité !



AVERTISSEMENT

Risque d'émanation de substances dangereuses en cours d'intervention.

- ▶ Veiller à une bonne ventilation !
- ▶ Le cas échéant, porter un masque !



AVERTISSEMENT

Risque de tourbillonnement de poussières, liquides et impuretés en cours d'intervention.

- ▶ Porter des lunettes de protection !



ATTENTION

Risque de trébuchement ! Les tuyaux à air comprimé qui jonchent le sol sont dangereux.

- ▶ Éviter de les laisser par terre ou faire attention.



- Protégez-vous ainsi que les autres personnes, les animaux, les objets et votre environnement en prenant des mesures de protection, en vous faisant expliquer le

fonctionnement des appareils et en prenant les dispositions nécessaires pour éviter les atteintes à la santé, les dommages matériels, les pertes de valeur, les dommages causés à l'environnement ou les risques d'accident.

- Reposé et concentré, assurer le fonctionnement en bonne et due forme.
- Les réparations peuvent seulement être effectuées par Schneider Druckluft GmbH ou ses partenaires fiables homologués.
- **Sont interdits** : les manipulations ; les usages détournés ; les réparations de fortune ; les autres sources d'énergie ; le retrait ou la détérioration des dispositifs de sécurité ; toute utilisation en présence d'une fuite ou d'un dysfonctionnement ; l'emploi de pièces de rechange autres que celles d'origine ; le dépassement de la pression de service admissible prescrite (+ 10 % max.) ; le travail sans équipement de protection ; le transport, la maintenance, la réparation, le fonctionnement sans surveillance de l'appareil lorsqu'il est sous pression ; l'utilisation d'autres lubrifiants non adaptés ; les cigarettes ; les flammes nues ; le retrait des adhésifs.
- **Sont interdits** : l'utilisation de détergents inflammables ou explosifs ; l'élimination non conforme des résidus/détergents.

2.4 Mise en service

Avant la mise en service:

1. Procéder à un contrôle visuel.
2. Ne pas utiliser l'appareil en dessous de 5 °C.



 **Utilisation de cartouches ou de poches de silicone : se reporter au mode d'emploi, partie 1.**

Raccordement en air comprimé :

1. Prévoir un manodétendeur de filtre en amont.
2. Presser le raccord rapide du tuyau à air comprimé sur le raccord à enficher (rep. 01) (fig. 1a).

Utilisation :

1. Fermer le réglage d'air (rep. 03) en le tournant dans le sens horaire (fig. 4).
2. Actionner la gâchette (rep. 02) et ajuster la vitesse de sortie du silicone en jouant sur le réglage d'air (rep. 03).

3. Relâcher la gâchette (rep. 02). Le silicone ne subit plus de poussée.
4. Le cas échéant : le cylindre orientable (rep. 04) permet d'adapter le sens du cordon de silicone en cours de pose si besoin. Il suffit de le tourner à la main.

Après utilisation :

1. Débrancher le raccord rapide du raccord à enficher (rep. 01) (fig. 1b).
2. Nettoyer immédiatement le cylindre (rep. 04).
3. Le cas échéant : nettoyer le piston de caoutchouc (rep. 07), le piston télescopique (rep. 08) et s'assurer que la chaîne de sécurité est correctement fixée.

2.5 Entretien

Appareils avec gâchette uniquement (pos. 02).

Prévention du grippage et des fuites : lubrifier la tige de soupape et l'axe de rotation de la gâchette (pos. 02) en l'absence de pression.

Lubrifier légèrement la tige de soupape.



- ▶ Le cas échéant, déployer le piston télescopique (rep. 08) et lubrifier la partie extérieure (cf. fig. 7).

2.6 Mise hors service

Stockage : endroit propre, sec, non poussiéreux, de température supérieure à 5° C.

Élimination : éliminer l'emballage/l'appareil conformément aux directives en vigueur.

2.7 Garantie

Condition de base : appareil dans son état d'origine/preuve d'achat.

Pour tous les défauts matériels et vices de fabrication, les dispositions légales entrent en vigueur.

Sont exclus: les pièces d'usure et autres consommables; les utilisations non conformes; les surcharges/erreurs de pression; les manipulations/usages détournés; les dommages dus à une maintenance/une lubrification insuffisante/incorrecte; les chocs/impacts; les dommages dus à la poussière/l'encrassement; les procédures non conformes; les énergies non conformes; les défauts/l'absence de conditionnement de l'air comprimé; le non-respect des modes d'emploi; les outils/produits inadéquats.

2.8 Elimination des dérangements

	Dysfonctionnement	Cause	Correction
A	Débit de produit inexistant ou insuffisant	Buse de silicone obstruée	► Nettoyer
		Ajustement inadéquat du réglage d'air	► Rectifier le réglage d'air* .
		Pression de service incorrecte	► Rectifier* .
		Performances du compresseur insuffisantes	► Utiliser un système de puissance adaptée* .
		Diamètre du tuyau souple insuffisant	► Sélectionner un tuyau souple de diamètre adapté* .
B	Bulles d'air dans le silicone	Fond de la cartouche défectueux	► Changer de cartouche.
C	Fuite d'air au niveau de l'écrou chapeau avant	Joint arrière de la cartouche encrassé	► Nettoyer/remplacer.

*En présence d'un dysfonctionnement : se reporter aux informations du chapitre « Caractéristiques techniques » du mode d'emploi, partie 1 !

Contactez le cas échéant nos techniciens SAV, dont les coordonnées figurent à la dernière page.

Índice - Parte 2

2.1	Indicaciones generales.....	10
2.2	Los símbolos y su significado	10
2.3	Indicaciones de seguridad	10
2.4	Puesta en servicio	11
2.5	Mantenimiento.....	11
2.6	Puesta fuera de servicio	11
2.7	Garantía	11
2.8	Solución de fallos	12

2.1 Indicaciones generales

Deben observarse las indicaciones de seguridad.

Véase el manual de instrucciones, partes 1 y 2.

Reservado el derecho a introducir modificaciones técnicas. Las figuras (del principio del manual de instrucciones) pueden ser diferentes a las del original.

Energía utilizable: únicamente aire comprimido limpio, sin condensación ni aceite.

Recomendación: encargue los trabajos de reparación y mantenimiento indicados a uno de nuestros concesionarios de servicio asociados (véase la última página).

2.2 Los símbolos y su significado

	Leer el manual de instrucciones
	Advertencia sobre peligros
	¡Utilizar protección para los ojos!
	¡Utilizar mascarilla!
	¡Lubricar el aparato con aceite!!
	¡Peligro de explosión!
	¡Peligro de tropiezo!
	Direcciones de servicio

2.3 Indicaciones de seguridad



PELIGRO

¡Peligro de explosión!

- ▶ ¡No trabajar en zonas con riesgo de explosión!
- ▶ Respetar la presión máxima.
- ▶ Utilizar solo la energía del aire comprimido.



ADVERTENCIA

La manguera puede salir disparada al abrir el acoplamiento rápido.

- ▶ Sujetar con firmeza la manguera de aire comprimido.



ADVERTENCIA

El cartucho de silicona o el paquete de silicona puede expulsar silicona.

- ▶ ¡Trabajar solo con anillo retén!



ADVERTENCIA

Se pueden desprender elementos tóxicos.

- ▶ ¡Ventilar bien la zona!
- ▶ En caso necesario, utilizar una mascarilla.



ADVERTENCIA

Durante el funcionamiento puede haber polvo, fluidos o partículas de suciedad en movimiento por el aire.

- ▶ ¡Utilizar gafas protectoras!



ATENCIÓN

¡Peligro de tropiezo! Mangueras de aire comprimido que están tendidas sobre el suelo.

- ▶ Evitarlas o proceder con cuidado.

①

- Proteja su propia integridad así como al resto de personas, los animales, los materiales y al medio ambiente adoptando las

medidas de protección y precaución necesarias, la instrucción sobre los aparatos y la prevención sanitaria con objeto de evitar daños a la salud, daños materiales, daños medioambientales y posibles accidentes.

- Trabajar descansado y concentrado para asegurar un funcionamiento correcto.
- Las reparaciones sólo pueden ser realizadas por Schneider Druckluft GmbH o empresas colaboradoras.
- **Prohibido:** manipulaciones; finalidades distintas; reparaciones de emergencia; otras fuentes de energía; eliminar dispositivos de seguridad o dañarlos; uso en caso de falta de estanqueidad o anomalías en el funcionamiento; usar piezas no originales; sobrepasar la presión de trabajo (máx. +10 %) admisible indicada; trabajar sin equipo de protección; transportar, mantener, reparar o dejar sin vigilancia el aparato bajo presión; utilizar otros lubricantes no permitidos; fumar; fuego abierto; retirar las etiquetas adhesivas.
- **Prohibido:** utilizar productos de limpieza explosivos o inflamables; eliminar incorrectamente los restos de material/productos de limpieza.

2.4 Puesta en servicio

Antes de la puesta en servicio:

1. Efectuar un examen visual.
2. No utilizar por debajo de los 5 °C.



Uso con cartuchos o con paquetes de silicona, véase el manual de instrucciones, parte 1.

Conexión neumática:

1. Instalar un reductor de la presión del filtro.
2. Presionar el acoplamiento rápido de la manguera de aire comprimido sobre la boquilla insertable (pos. 01) (fig. 1a).

Funcionamiento:

1. Cerrar la regulación de aire (pos. 03) con un giro a la derecha (fig. 4).
2. Accionar el gatillo (pos. 02) y ajustar la regulación de aire (pos. 03) para la velocidad de salida de la silicona.
3. Soltar el gatillo (pos. 02). La silicona se descarga a presión automáticamente.
4. Si está provista: la carcasa giratoria (pos. 04) puede girarse manualmente

durante el trabajo y adaptarse al cambio de sentido del hilo de silicona.

Después del uso:

1. Desconectar el acoplamiento rápido de la boquilla insertable (pos. 01) (fig. 1b).
2. Limpiar inmediatamente la carcasa (pos. 04).
3. Si están provistos : limpiar el émbolo de goma (pos. 07) y el émbolo telescópico (pos. 08), y comprobar que la cadena de seguridad esté bien fijada.

2.5 Mantenimiento

Solo aparatos con gatillo (pos. 02).

Para evitar que los mecanismos se endurezcan o que se produzcan fugas, lubricar la clavija de válvula y el punto de giro del gatillo (pos. 02) estando sin presión.

Lubricar ligeramente la clavija de válvula



con aceite.

- ▶ Si está provisto el émbolo telescópico, lubricarlo por fuera (pos. 08) cuando se encuentre en estado desplegado (véase la fig. 7).

2.6 Puesta fuera de servicio

Almacenamiento: limpio, seco, sin polvo, nunca a una temperatura inferior a 5 °C.

Eliminación: eliminar el embalaje / aparato de acuerdo con las normativas vigentes.

2.7 Garantía

Fundamento: aparato completo en estado original / comprobante de compra.

Sobre los fallos de material y de fabricación se aplican las disposiciones legales.

Quedan excluidos de la garantía: piezas de desgaste y consumibles; uso inadecuado; sobrecarga / presión inadecuada; manipulación / uso distinto a la finalidad; mantenimiento o lubricación deficientes / erróneos / inexistentes; impacto / golpe; acumulación de polvo / suciedad; modo de trabajar no permitido/erróneo; energía inadecuada; aire comprimido no tratado / no suficientemente tratado; no respetar el manual de instrucciones; medios de aplicación / trabajo erróneos.

2.8 Solución de fallos

	Fallo	Causa	Solución
A	Sale poca sustancia o no sale nada.	Punta de silicona obstruida	► Limpiar
		Regulación de aire ajustada incorrectamente	► Ajustar la regulación de aire correctamente*
		Presión de trabajo incorrecta	► Corregir*
		Potencia del compresor insuficiente	► Utilizar la capacidad adecuada del compresor*
		Diámetro de manguera demasiado pequeño	► Utilizar el diámetro de manguera correcto*
B	Inyecciones de aire durante la proyección de silicona	Base del cartucho defectuosa	► Sustituir el cartucho
C	Salida de aire en la tuerca de racor delantera	Junta trasera para la obturación de los cartuchos sucia	► Limpiar/sustituir

*Para solucionar averías: consultar el capítulo "Datos técnicos" del manual de instrucciones, parte 1.

En caso necesario, póngase en contacto con nuestro servicio de atención al cliente.

Inhoudsopgave - deel 2

2.1	Algemene aanwijzingen	13
2.2	Symbolen en hun betekenis.....	13
2.3	Veiligheidsaanwijzingen	13
2.4	Inbedrijfname	14
2.5	Onderhoud.....	14
2.6	Buitenbedrijfstelling	14
2.7	Garantie	14
2.8	Verhelpen van een storing.....	15

2.1 Algemene aanwijzingen

Veiligheidsaanwijzingen in acht nemen!

Gebruiksaanwijzing deel 1 en 2 lezen!

Technische wijzigingen voorbehouden. Afbeeldingen (in het begin van de gebruiksaanwijzing) kunnen afwijken van het origineel.

Bruikbare energie: uitsluitend gereinigde condensaat- en olievrije perslucht.

Aanbeveling: Laat de vermelde reparatie- en onderhoudswerkzaamheden bij onze servicepartners uitvoeren (zie laatste pagina).

2.2 Symbolen en hun betekenis

	Gebruiksaanwijzing doorlezen
	Waarschuwing voor gevaren
	Oogbescherming dragen!
	Stofmasker dragen!
	Apparaat oliën!
	Explosiegevaar!
	Risico van struikelen!
	Serviceadressen

2.3 Veiligheidsaanwijzingen



GEVAAR

Explosiegevaar!

- ▶ Niet in explosieve gebieden werken!
- ▶ Maximale druk in acht nemen!
- ▶ Als energie alleen perslucht gebruiken.



WAARSCHUWING

Zwiepende persluchtslang bij het openen van de snelkoppeling!

- ▶ Persluchtslang vasthouden!



WAARSCHUWING

Siliconencartridge of siliconenpatroon kan naar buiten schieten.

- ▶ Alleen met borgring werken!



WAARSCHUWING

Gevaarlijke stoffen kunnen bij verwerking vrijkomen.

- ▶ Ruimte goed ventileren!
- ▶ Indien nodig stofmasker dragen!



WAARSCHUWING

Opstuiven van stof, vloeistof en vuildeeltjes tijdens het bedrijf.

- ▶ Veiligheidsbril dragen!



VOORZICHTIG

Risico van struikelen! Persluchtslangen die over de bodem geleid worden.

- ▶ Voorkomen resp. in acht nemen.



- Bescherm uzelf, andere personen, dieren, objecten en uw omgeving door de noodzakelijke beschermende maatregelen te nemen en instructie te geven over de apparaten en voorzorgsmaatregelen, ten einde gezondheidsschade, materiële schade, waardeschade, schade aan het milieu of ongevallen te vermijden.
- Uitgerust, geconcentreerd, vakkundig gebruik garanderen.
- Reparaties mogen alleen door Schneider Druckluft GmbH of diens toegelaten servicepartners worden uitgevoerd.
- **Verboden:** manipulaties; oneigenlijk gebruik; noodreparaties; andere energiebronnen; veiligheidsinrichtingen

vewijderen of beschadigen; gebruiken bij lekken of bedrijfsstoringen; geen originele onderdelen; opgegeven toelaatbare werkdruk (max. + 10%) overschrijden; werken zonder beschermende uitrusting; apparaat onder druk transporteren, onderhoudswerkzaamheden, reparaties uitvoeren, zonder toezicht laten; andere / verkeerde smeermiddelen gebruiken; roken; open vuur; stickers verwijderen.

- **Verboden:** het gebruik van explosie- en vuurgevaarlijke reinigingsmiddelen; onjuiste afvalverwerking van restmateriaal / reinigingsmiddelen.

2.4 Inbedrijfname

Voor inbedrijfstelling:

1. Visuele controle uitvoeren.
2. Niet onder 5° C gebruiken.



 **Voor gebruik met cartridges of siliconenpatronen zie de gebruiksaanwijzing deel 1.**

Persluchtaansluiting:

1. Filterdrukvermindering voorschakelen.
2. Snelkoppeling van de persluchtslang op de steeknippel (pos. 01) drukken (afbeelding 1a).

Werking:

1. Luchtregeling (pos. 03) sluiten door naar rechts te draaien (afbeelding 4).
2. Aftaphendel (Pos. 02) indrukken en luchtregeling (pos. 03) voor uittredesnelheid van het silicone instellen.
3. Aftaphendel (pos. 02) loslaten. De siliconendruk wordt automatisch weggenomen.
4. Wanneer aanwezig: draaibare behuizing (pos. 04) kan tijdens het werk met de hand gedraaid en aan de richtingverandering van het siliconensnoer aangepast worden.

Na gebruik:

1. Snelkoppeling van de steeknippel (pos. 01) halen (afbeelding 1b).
2. Behuizing (pos. 04) direct reinigen.
3. Wanneer aanwezig: rubberzuiger (pos. 07), telescoopzuiger (pos. 08) reinigen, veiligheidsketting op goede bevestiging controleren.

2.5 Onderhoud

Alleen bij apparaten met bedieningshendel (pos. 02).

Ter voorkoming van stroefheid, ondichtheid: Ventielstift en draaipunt van de bedieningshendel (pos. 02) in drukloze toestand smeren.

Ventielstift licht oliën.



- Wanneer aanwezig, telescoopzuiger (pos. 08) in uitgetrokken toestand buiten invetten (zie afbeelding 7).

2.6 Buitenbedrijfstelling

Opslag: gereinigd, droog, stofvrij, niet onder 5° C.

Afvalverwerking: verpakking / apparaat volgens de geldende wettelijke voorschriften afvoeren.

2.7 Garantie

Basis: gehele apparaat in originele toestand / aankoopbon.

Voor materiaal- en fabricagefouten zijn de wettelijke voorwaarden van kracht.

Uitgesloten zijn: slijt- / verbruiksdelen; ondeskundig gebruik; overbelasting / verkeerde druk; manipulaties / oneigenlijk gebruik; gebrekkig / verkeerd / geen onderhoud of gebrekkige / verkeerde / geen smering; stoot / slag; stof- / vuilaanslag; niet toelaatbare / verkeerde werkwijze; verkeerde energie; niet / onvoldoende gezuiverde perslucht; het niet nakomen van de gebruiksaanwijzingen; verkeerde verwerkings- / werkmiddelen.

2.8 Verhelpen van een storing

	Storing	Oorzaak	Verhelpen
A	Er stroomt geen of niet voldoende materiaal	Siliconenpunt verstopt	► Reinigen
		Luchtregeling verkeerd ingesteld	► Correctie luchtregeling uitvoeren*
		Verkeerde werkdruk	► Correctie uitvoeren*
		Compressorvermogen te klein	► Passende vermogensmaat gebruiken*
		Te kleine slangdiameter	► Juiste slangdiameter* gebruiken
B	Luchtbellen bij het aanbrengen van silicone	Cartridgebodem defect	► Cartridge vervangen
C	Luchtlekkage bij voorste wartelmoer	Afdichting aan achterzijde naar cartridge-afdichting vuil	► Reinigen / vervangen

*Voor foutoplossing: zie de informatie in het hoofdstuk "Technische gegevens" gebruiksaanwijzing deel 1!

Neem indien nodig contact op met onze service-medewerkers, zie laatste pagina.

Spis treści - części 2

2.1	Wskazówki ogólne.....	16
2.2	Symbole i ich znaczenie	16
2.3	Wskazówki bezpieczeństwa	16
2.4	Uruchamianie	17
2.5	Konserwacja.....	17
2.6	Wyłączanie z eksploatacji	17
2.7	Gwarancja	17
2.8	Usuwanie usterek.....	18

2.1 Wskazówki ogólne

Należy przestrzegać wskazówek dotyczących bezpieczeństwa!

Przeczytać 1 i 2 część instrukcji obsługi!

Możliwość zmian technicznych zastrzeżona. Rysunku (zamieszczone na początku instrukcji obsługi) mogą odbiegać od oryginału.

Stosowana energia: Wyłącznie oczyszczone sprężone powietrze, które nie zawiera kondensatu ani oleju.

Zalecenie: wskazane prace naprawcze i konserwacyjne należy wykonać u naszych partnerów serwisowych (patrz ostatnia strona).

2.2 Symbole i ich znaczenie

	Należy przeczytać instrukcję obsługi
	Ostrzeżenie przed niebezpieczeństwami
	Nosić okulary ochronne!
	Należy nosić maskę przeciwgazową!
	Urządzenie należy naoliwić!
	Niebezpieczeństwo wybuchu!
	Potknięcie!
	Adresy serwisów

2.3 Wskazówki bezpieczeństwa



NIEBEZPIECZEŃSTWO

Niebezpieczeństwo wybuchu!

- ▶ Nie wolno pracować w strefach zagrożenia wybuchem!
- ▶ Należy przestrzegać maksymalnego ciśnienia!
- ▶ Należy stosować wyłącznie energię sprężonego powietrza.



OSTRZEŻENIE

Możliwość uderzenia przez wąż sprężonego powietrza w przypadku otwarcia szybkozłacza!

- ▶ Przytrzymać wąż sprężonego powietrza!



OSTRZEŻENIE

Nabój silikonowy lub wkład silikonowy mogą wystrzelić.

- ▶ Pracę należy wykonywać wyłącznie przy użyciu pierścienia złączkowego!



OSTRZEŻENIE

Podczas przetwarzania mogą być uwalniane substancje niebezpieczne.

- ▶ Pomieszczenia należy dobrze wentylować!
- ▶ W razie potrzeby należy nosić maskę przeciwgazową!



OSTRZEŻENIE

Wzbijanie się pyłu, cieczy, cząstek zanieczyszczeń podczas pracy.

- ▶ Należy nosić okulary ochronne!



PRZESTROGA

Potknięcie! Przewody sprężonego powietrza, przeprowadzane nad podłogą.

- ▶ Unikać lub zwracać uwagę.

①

- Chronić siebie, inne osoby, zwierzęta, przedmioty oraz otoczenie za pomocą

wymaganych środków ochronnych, instrukcji dotyczących urządzeń, sposobów postępowania, mających na celu uniknięcie zagrożeń dla zdrowia, szkód rzeczowych, wartościowych, degradacji środowiska naturalnego oraz wypadków.

- Aby zapewnić prawidłową eksploatację, należy być wypoczętym i skoncentrowanym.
- Naprawy mogą wykonywać wyłącznie pracownicy firmy Schneider Druckluft GmbH lub jej partnerzy serwisowi.
- **Zabronione są:** manipulacje; użytkowanie niezgodne z przeznaczeniem; awaryjne naprawy; stosowanie innych źródeł energii; usuwanie lub uszkodzanie urządzeń zabezpieczających; praca w przypadku stwierdzenia nieszczelności lub usterek działania; stosowanie nieoryginalnych części zamiennych; przekraczanie dozwolonego ciśnienia roboczego (maks. + 10%); praca bez wyposażenia ochronnego; transportowanie, konserwacja, naprawa urządzenia pod ciśnieniem, pozostawianie bez nadzoru; stosowanie innych/nieprawidłowych smarów; palenie; otwarty ogień; usuwanie naklejek.
- **Zakaz:** stosowania substancji wybuchowych, łatwopalnych środków czyszczących; nieprawidłowego usuwania resztek materiałów / środków czyszczących.

2.4 Uruchamianie

Przed uruchomieniem:

1. Przeprowadzić kontrolę wzrokową.
2. Nie stosować w temperaturze poniżej 5° C.

①



Stosowanie z nabojami lub wkładami silikonowymi patrz Instrukcja obsługi część 1.

Przyczę sprężonego powietrza:

1. Podczy reduktor ciśnienia z filtrem.
2. Nasunąć szybkozłączkę przewodu sprężonego powietrza na złączkę wtykową (poz. 01) (rys. 1a).

Praca:

1. Zamknąć regulację powietrza (poz. 03) poprzez obrót w prawą stronę (rys. 4).
2. Przesunąć dźwignię spustową (poz. 02) i ustawić regulację powietrza (poz. 03) dla

uzyskania prędkości wylotowej silikonu.

3. Zwolnić dźwignię spustową (poz. 02). Silikon zostaje automatycznie odprężony.
4. Jeśli dostępna: obrotową obudowę (poz. 04) można obracać ręcznie podczas pracy i poprzez zmianę kierunku dopasować sznur silikonowy.

Po użyciu:

1. Odłączyć szybkozłączkę od złączki wtykowej (poz. 01) (rys. 1b).
2. Natychmiast oczyścić obudowę (poz. 04).
3. Jeśli dostępne : Oczyścić tłok gumowy (poz. 07), tłok teleskopowy (Pos. 08), sprawdzić łańcuch zabezpieczający pod względem zamocowania.

2.5 Konserwacja

Tylko w przypadku urządzeń z dźwignią spustową (poz. 02).

Unikanie oporów, nieszczelności: nasmarować kołek zaworu oraz obszar w punkcie obrotu dźwigni spustowej (poz. 02) w stanie bezciśnieniowym.

Lekko naoliwić kołek zaworu.



- ▶ Jeśli dostępny: Nasmarować z zewnątrz tłok teleskopowy (poz. 08) w stanie wyciągniętym (patrz rys. 7).

2.6 Wyłączanie z eksploatacji

Skadowanie: tylko w suchych i bezpyowych pomieszczeniach, w temp. powyżej 5°C.

Utylizacja: zarówno urządzenie jak i opakowanie należy utylizować zgodnie z obowiązującymi przepisami.

2.7 Gwarancja

Podstawa: kompletne urządzenie w oryginalnym stanie/dowód zakupu.

W przypadku usterek materiałowych i produkcyjnych obowiązują postanowienia ustawowe.

Wykluczenia: czci cierające się i zużywające się; nieprawidłowe użytkowanie; uszkodzenia wskutek przecięcia/nieprawidłowego ciśnienia; modyfikacje/użytkowanie niezgodne z przeznaczeniem; niedostateczna/nieprawidłowa/zaniechana konserwacja lub smarowanie; uszkodzenia spowodowane pyłem/uderzeniami/zanieczyszczeniem; niedopuszczalny/nieprawidłowy sposób

pracy; zastosowanie nieprawidłowego rda zasilania; nieprzygotowanie/niedostateczne przygotowanie powietrza spronego;

nieprzestrzeganie informacji zawartych w instrukcji obsugi; zastosowanie nieprawidowych rodków eksploatacyjnych.

2.8 Usuwanie usterek

	Usterka	Przyczyna	Sposb usuwania
A	Nie wypywa wcale lub niewystarczajca ilo materiau	Zatkanie wyjcia silikonu	► Czyszczenie
		Nieprawidowe ustawienie regulacji powietrza	► Przeprowadzi korekt regulacji powietrza*
		Nieprawidowe cinienie robocze	► Przeprowadzi korekt*
		Zbyt maa wydajno sprarki	► Zastosowa odpowiedni wielko*
		Zbyt maa rednica przewodu	► Zastosowa prawidow rednic przewodu*
B	Pcherzyki powietrza przy nanoszeniu silikonu	Uszkodzenie dna naboju	► Wymiana naboju
C	Wydostawanie si powietrza przy przedniej nakrtce kopakowej	Zanieczyszczenie tynego uszczelnienia naboju	► Czyszczenie / wymiana

*W celu usunicia usterki: Informacje w rozdziale "Dane techniczne" instrukcji obsugi cz 1!

W razie potrzeby mona zwrci si do pracowników serwisu producenta, patrz ostatnia strona.

Tartalom – 2. rész

2.1	Általános tudnivalók	19
2.2	A szimbólumok, és jelentésük.....	19
2.3	Biztonsági ismeretek	19
2.4	Üzembe helyezés	20
2.5	Karbantartás	20
2.6	Üzemen kívül helyezés	20
2.7	Garancia	20
2.8	Üzemzavarok elhárítása	21

2.1 Általános tudnivalók

A biztonsági előírásokat tartsa be!

Olvassa el a Kezelési Utasítás 1. és 2. részét is!

A műszaki adatokban történő változtatások jogát fenntartjuk. A képek (a Kezelési utasítás elején) a valóságtól eltérőek lehetnek.

Felhasználható energiafajta: kizárólag tiszta, kondenzátum-ill.olajmentes sűrítettlevegő.

Javaslat: a felsorolt javítási és karbantartási munkálatokkal szervizpartnereinket bízva meg (lásd az utolsó oldalon).

2.2 A szimbólumok, és jelentésük

	Kezelési útmutatót elolvasni
	Figyelmeztetés veszélyekre!
	Védőszemüveg használandó!
	Légzőmaszk használandó!
	A készüléket olajozni!
	Robbanásveszély!
	Botlásveszély!
	Szervizcím

2.3 Biztonsági ismeretek



VESZÉLY

Robbanásveszély!

- ▶ Ne dolgozzon robbanásveszélyes környezetben!
- ▶ Figyelni a max.nyomásra!
- ▶ Csak sűrített levegőt szabad használni.



FIGYELMEZTETÉS

Kicsapódó sűrítettlevegő tömlő a gyorscsatlakozó nyitásánál!

- ▶ Sűrített-levegő tömlőt erősen tartani!



FIGYELMEZTETÉS

A szilikonpatron vagy -pumpa kilőhet.

- ▶ Csak hollandianyát használva dolgozzon!



FIGYELMEZTETÉS

A feldolgozás során veszélyes anyagok szabadulhatnak fel.

- ▶ A helyiség szellőzése megfelelő kell legyen!
- ▶ Szükség esetén viseljen védőálcot!



FIGYELMEZTETÉS

Üzem közben por, folyadék és szennyezőanyag kavarodhatnak fel.

- ▶ Védőszemüveg viselése kötelező!



VIGYÁZAT

**Botlásveszély!
Tömlők a földön**

- ▶ Figyelni rá ill. elkerülni!



- Védje önmagát, más személyeket, állatokat, tárgyakat és a környezetet az alkalmazott, szükséges védőeszközökkel, a készülékekbe való betekintéssel egészségkárosodások, tárgyi-, érték-,

környezeti károk illetve balesetek megelőzésére.

- Kipihelve, jó koncentrációval a szakszerű működtetést biztosítani.
- A javítások csak a Schneider Légtechnika Kft, vagy kiképzett szervízpartnerei által végezhetőek el.
- **Tilos:** Változtatások végrehajtása; Más célra történő átalakítás; Gyorsjavítások; más energiaforrás használata; A biztonsági berendezés eltávolítása ill.rongálása; A szerszám használata tömítetlenség ill. üzemzavar esetén; nem eredeti alkatrészek használata; a megengedett max.nyomás (max. + 10%) túllépése; munkát végezni védőeszközök nélkül ; A készüléket nyomás alatt szállítani, karbantartani, javítani, felügyelet nélkül hagyni; más/nem alkalmas kenőanyagot használni; dohányozni; nyílt láng használata; Matricát eltávolítani.
- **Tilos:** robbanás-, tűzveszélyes oldószert használni; a maradékanyagok,oldószerek helytelen kezelése.

2.4 Üzembe helyezés

Beüzemelés előtt:

1. Szemrevételezéssel ellenőrizze.
2. Ne használja +5 C alatt.

①

 **Használat patronnal vagy szilikonrúddal: lásd a használati útmutató 1. részében.**

Levegőcsatlakozás:

1. Szűrő-nyomáscsökkentőt beiktatni.
2. A tömlő gyorscsatlakozóját a szerszám ellendarabjára (Pos. 01) csatlakoztatjuk(Kép 1a).

Üzemeltetés:

1. Jobbra forgatva zárja el a levegőszabályzót (4. kép, Pos. 03).
2. Húzza be a ravaszt (Pos. 02), és állítsa be a szilikon kilépési sebességének beállítására szolgáló levegőszabályzót (Pos. 03).
3. Engedje el a ravaszt (Pos. 02). A szilikonra ható nyomás automatikusan megszűnik.
4. Amennyiben megtalálható, a forgatható hüvelyt (Pos. 04) munkavégzés közben

kézzel elforgathatja, és a szilikoncsík irányváltásához hozzáigazíthatja.

Használat után:

1. Gyorscsatlakozót a szerszám ellendarabjáról lehúzzuk (Pos. 01) (Kép 1b).
2. A hüvelyt (Pos. 04) azonnal tisztítsa meg.
3. Amennyiben megtalálható, tisztítsa meg a gumi dugattyút (Pos. 07) és a teleszkópos dugattyút (Pos. 08), majd ellenőrizze a biztosítólánc rögzítését.

2.5 Karbantartás

Indítóbilleentyűvel (Pos. 02)rendelkező készülékeknél.

A nehézség, tömítetlenség megelőzésére: a szelepstiftet és az indítóbilleentyű forgáspontját nyomásmentes állapotban megszírozzuk (Pos. 02) .

A szelepstiftet enyhén olajozza be.



- ▶ Amennyiben megtalálható, a kihúzható dugattyút (Pos. 08) kihúzott állapotban kívülről zsírozzon meg (lásd a 7. képen).

2.6 Üzemen kívül helyezés

Tárolás: Megtisztítva, száraz, pormentes helyen , 5° C felett.

Megsemmisítés: A csomagolást / készüléket az érvényes törvényielőírások szerint kell megsemmisíteni.

2.7 Garancia

Alap: komplett berendezés original állapotban / számla.

Anyag ill. gyártási hibák esetén érvényesek a helyi normák.

Kizárva: kopásnak / természetes elhasználódásnak kitett alkatrészek; szakszerűtlen használat; túlterhelés ; manipuláció / idegenkezű beavatkozás; hiányos / hibás / elmaradt karbantartás vagy kenés; erős por / szennyező terhelés; nem megengedett / hibás üzemeltetés; hibás energiaforrás; nem / kevésbé előkészített sűrítettlevegő; A kezelési utasítás figyelmen kívül hagyása; hibás feldolgozó / munkaeszközök.

2.8 Üzemzavarok elhárítása

	Hiba	Ok	Elhárítás
A	Az anyag nem vagy nem megfelelő mennyiségben folyik ki	A szilikonyomóhegy eldugult	▶ Tisztítsa meg
		Levegőszabályozás hibás beállított	▶ Levegőszabályozás módosítása elvégezni*
		Nem megfelelő a munkanyomás	▶ Korrigálja a nyomást*
		A kompresszor teljesítménye túl kicsi	▶ Alkalmazzon megfelelő teljesítményszintet*
		Túl kicsi a tömlőátmérő	▶ Az előírt tömlőátmérőt* alkalmazni
B	Levegőbuborékok a felvitt szilikonban	A patron felülete hibás	▶ Cserélje ki a patron
C	Levegőkiáramlás az elülső hollandianyánál	A patron tömítőbetétjénél a hátoldali tömítés elszennyeződött	▶ Tisztítsa meg / cserélje ki

*A hibaelhárításhoz: információk a "Műszaki adatok" fejezetből a Kezelési Utasítás 1.részében!

Szükség esetén forduljon bizalommal Szervíz-munkatársunhoz, lásd utolsó oldal.

Obsah - Část 2

2.1	Všeobecné pokyny	22
2.2	Symboly a jejich význam	22
2.3	Bezpečnostní pokyny	22
2.4	Uvedení do provozu.....	23
2.5	Údržba	23
2.6	Vyřazení z provozu.....	23
2.7	Záruční podmínky	23
2.8	Hledání závad.....	24

2.1 Všeobecné pokyny

Dbejte bezpečnostních pokynů!

Čtete část 1 a 2 návodu k obsluze!

Technické změny vyhrazeny. Vyobrazení (na začátku návodu k použití) se mohou odlišovat od originálu.

Potřebná kvalita vzduchu: pouze vyčištěný, bez kondenzátu a bez olejové mlhy.

Doporučení: Opravy a údržbové práce si nechte provést našimi servisními partnery (viz poslední strana).

2.2 Symboly a jejich význam

	Čtete návod k obsluze
	Varování před nebezpečím
	Noste ochranné brýle!
	Noste dýchací masku!
	Nutné mazání přístroje!
	Nebezpečí výbuchu!
	Nebezpečí zakopnutí!
	Servisní místa

2.3 Bezpečnostní pokyny

NEBEZPEČÍ

Nebezpečí výbuchu!

- ▶ Nepracujte v prostředí, kde hrozí nebezpečí výbuchu!
- ▶ Nepřekračujte maximální provozní tlak!
- ▶ Používejte pouze stl. vzduch.



VAROVÁNÍ

Při otevření rychlospojky hrozí nebezpečí švihnutí hadic!

- ▶ Držte pevně vzduchovou hadici!



VAROVÁNÍ

.Silikonová kartuše nebo silikonový svitek může vystřelit ven.

- ▶ Pracujte jen s převlečným kroužkem!



VAROVÁNÍ

Při zpracování se mohou uvolňovat nebezpečné látky.

- ▶ Prostor dobře větrejte!
- ▶ Případně použijte respirační ochrannou masku!



VAROVÁNÍ

Za provozu víření prachu, kapalin, mechanických nečistot.

- ▶ Noste ochranné brýle!



POZOR

**Nebezpečí zakopnutí!
Hadice, které vedou přes podlahu**

- ▶ odstranit, resp. dávat na ně pozor!

①

- Chraňte sebe, jiné osoby, zvířata, věci a životní prostředí vhodnými preventivními opatřeními tak, abyste předešli škodám na zdraví, věcech či životním prostředí a zamezili nebezpečí úrazu.
- Pracujte odpočatí, koncentrovaní a řádně poučení.
- Opravy smí provádět pouze kvalifikovaný personál firmy Schneider Bohemia nebo její servisní partneři.
- **Je zakázáno:** používání k jiným účelům, než ke kterým je přístroj určen; provádět nouzové opravy; používání jiných zdrojů energie; odstraňovat nebo poškozovat bezpečnostní zařízení; používání při netěsnostech nebo poruchách zařízení;

používat jiné než originální náhradní díly; překračovat max. provozní tlak (max. + 10%); pracovat bez ochranných pomůcek; zařízení pod tlakem transportovat, provádět údržbu, opravovat, ponechat bez dozoru; používat jiná / špatná mazadla; kouřit; používat v blízkosti otevřeného ohně; odstraňovat nálepky.

- **Je zakázáno:** používat vznětlivé čisticí prostředky; nesprávná likvidace zbytkových materiálů / čisticích prostředků.

2.4 Uvedení do provozu

Před uvedením do provozu:

1. Provedte vizuální kontrolu.
2. Nepoužívejte pod 5° C.



 **Použití s kartušemi nebo se silikonovými svítky, viz provozní návod, část 1.**

Připojení ke stl. vzduchu:

1. Připojte redukční ventil s filtrem.
2. Zatlačte rychlospojku hadice se stl. vzduchem na vsuvku (poz. 01) (obr. 1a).

Provoz:

1. Vzduchová regulace (poz. 03) se zavírá otočením doprava (obrázek 4).
2. Stiskněte spoušť (poz. 02) a vzduchovou regulací (poz. 03) nastavte vhodnou výstupní rychlost silikonu.
3. Spoušť (poz. 02) uvolněte. Silikon se automaticky odtlakuje.
4. Je-li ve výbavě: otočný kryt (poz. 04) lze během práce ručně natočit a přizpůsobit tak změně směru silikonového proužku.

Po použití:

1. Rychlospojku vytáhněte ze vsuvky (poz. 01) (obr. 1b).
2. Kryt (poz. 04) okamžitě vyčistěte.
3. Je-li ve výbavě: vyčistěte pryžový píst (poz. 07), teleskopický píst (poz. 08);

zkontrolujte pevné usazení zajišťovacího řetězu.

2.5 Údržba

Jen u přístrojů s ovládací páčkou (poz. 02). Proti poškození, netěsnostem: Mažte ventilový kolík a otočný čep ovládací páčky (poz. 02) v odzdušněném stavu.

Lehce namažte ventilový kolík.



- Je-li ve výbavě: vysunutý teleskopický píst (poz. 08) zevně nakonzervujte (viz obrázek 7).

2.6 Vyřazení z provozu

Uskladnění přístroje: vyčištěný, suchý, zbavený prachu, ne pod 5° C.

Likvidace: Obaly / přístroj likvidujte podle platných předpisů.

2.7 Záruční podmínky

Podklad pro uplatnění reklamace: kompletní přístroj v původním stavu / doklad o koupi.

Schneider Bohemia poskytuje podle zákona záruku na chyby materiálu a výrobní chyby: dle údaje uvedeného v záručním listě.

Ze záruky jsou vyloučeny: Spotřební (opotřebitelné) díly; škody vzniklé nesprávným používáním; škody způsobené přetížením zařízení; škody vzniklé špatnou manipulací; škody vzniklé nedostatečnou / špatnou / žádnou údržbou nebo mazáním; škody vzniklé nárazy; škody vyvolané velkou prašností; škody způsobené nevhodným zacházením; škody způsobené použitím špatného zdroje energie; škody vzniklé neupraveným / málo upraveným stl. vzduchem; škody způsobené nedbáním návodu k obsluze; škody způsobené používáním nevhodných pracovních prostředků.

2.8 Hledání závad

	Závada	Příčina	Odstranění
A	nevytlačuje se žádný materiál, nebo se jej nevytlačuje dost	silikonová špička je ucpaná	▶ vyčistěte
		Regulace vzduchu je špatně nastavená	▶ Regulaci vzduchu nastavte správně*
		nesprávný pracovní tlak	▶ proveďte korekci*
		Výkon kompresoru příliš malý	▶ Použijte kompresor o vhodném výkonu*
		Průměr hadice je příliš malý	▶ Použijte vhodný průměr hadice*
B	vzduchové bubliny při nanášení silikonu	poškozené dno kartuše	▶ vyměňte kartuši
C	unikání vzduchu na přední převlečné matici	znečistěné rubové těsnění kartuše	▶ vyčistěte / vyměňte

*Při odstraňování závad vycházejte z informací v kapitole "Technická data" v Části 1 návodu k obsluze!

V případě potřeby se obraťte na jakékoli servisní místo společnosti Schneider, viz poslední strana.

Obsah - časť 2

2.1	Všeobecné pokyny	25
2.2	Symboly a ich význam.....	25
2.3	Bezpečnostné pokyny	25
2.4	Uvedenie do prevádzky.....	26
2.5	Údržba	26
2.6	Uvedenie mimo prevádzky	26
2.7	Záruka	26
2.8	Odstránenie poruchy	27

2.1 Všeobecné pokyny

Dodržiavať bezpečnostné pokyny!









Čítať návod na obsluhu časť 1 a 2!

Technické zmeny vyhradené. Obrázky (na začiatku návodu na obsluhu) sa môžu od originálu odlišovať.

Využitelná energia: Výlučne čistý stlačený vzduch bez kondenzátu a oleja.

Odporúčanie: Uvedené opravné a údržbové práce nechať zrealizovať u našich servisných partnerov (viď poslednú stranu).

2.2 Symboly a ich význam

	Čítať návod na obsluhu
	Upozornenie pred nebezpečenstvom
	Noste ochranu na oči!
	Noste respirátor!
	Prístroj namazať!
	Nebezpečenstvo výbuchu!
	Zakopnutie!
	Adresy servisov

2.3 Bezpečnostné pokyny



NEBEZPEČENSTVO

Nebezpečenstvo výbuchu!

- ▶ Nepracovať v priestoroch s nebezpečenstvom výbuchu!
- ▶ Dodržiavať maximálny tlak!
- ▶ Ako zdroj energie použiť len stlačený vzduch.



VAROVANIE

Šibajúca tlakovo-vzduchová hadica pri otvorení rýchlospojky!

- ▶ Pevne držať tlakovo-vzduchovú hadicu!



VAROVANIE

Silikónová kartuša alebo silikónový zvitok sa môže vymrštiť.

- ▶ Pracujte iba s prevlečným krúžkom!



VAROVANIE

Pri spracovaní sa môžu uvoľňovať nebezpečné látky.

- ▶ Priestory dobre vetrajte!
- ▶ Prípadne používajte dýchaciu masku!



VAROVANIE

Vírenie prachu, kvapalín, častíc počas prevádzky.

- ▶ Používajte ochranné okuliare!



POZOR

Zakopnutie!

Tlakovo-vzduchové hadice, ktoré sú vedené po zemi

- ▶ Strániť sa resp. dodržiavať!



- Chráňte seba, ostatné osoby, zvieratá, predmety a Vaše životné prostredie prostredníctvom vždy dôležitých ochranných opatrení, zaučenie prístrojov a opatrenia aby sa predišlo poškodeniu

zdravia, predmetov, hodnôt, škodám na životnom prostredí alebo nebezpečenstvám úrazu.

- Oddýchnutý, koncentrovaný, zabezpečiť vecnú prevádzku.
- Opravy smú byť realizované len Schneider Druckluft GmbH, alebo nimi schválenými servisnými partnermi.
- **Zakázané:** Manipulácie; využitie na iné účely; núdzové opravy; iné zdroje energie; odstrániť bezpečnostné zariadenia alebo tieto poškodiť; použiť pri netesnostiach alebo prevádzkových poruchách; žiadne originálne náhradné diela; uvedený prípustný pracovný tlak prekročiť o (max.+10%); pracovať bez ochranného oblečenia; prevážať, udržiavať, opravovať, nechať bez dohľadu pod tlakom; používať iné/nesprávne mazadlá; fajčiť; otvorený oheň; odstrániť nálepky.
- **Zakázané:** používať, výbušné, horľave čistiace prostriedky; nesprávne odstránenie zvyšných materiálov / čistiacich prostriedkov.

2.4 Uvedenie do prevádzky

Pred uvedením do prevádzky:

1. Vykonať vizuálnu kontrolu.
2. Nepoužívať pod 5°C.



 **Použitie s kartušami alebo so silikónovými zvitkami - pozrite Návod na obsluhu, časť 1.**

Prípojka stlačeného vzduchu:

1. Predradiť redukčný ventil s filtrom.
2. Zatlačiť rýchl spojku tlakovo-vzduchovej hadice na vsuvku (poz. 01) (obrázok 1a).

Prevádzka:

1. Reguláciu vzduchu (poz. 03) uzavrite otáčaním doprava (obr. 4).
2. Stlačte spúšť (poz. 02) a reguláciu vzduchu (poz. 03) nastavte na výtokovú rýchlosť silikónu.
3. Spúšť (poz. 02) uvoľnite. Silikón sa automaticky odľahčí.
4. Ak je súčasťou: otočnú skriňu (poz. 04) možno počas práce rukou otáčať

a prispôbovať zmene smeru silikónovej šnúry.

Po použití:

1. Rýchl spojku oddeliť od vsuvky (poz. 01) (obrázok 1b).
2. Skriňu (poz. 04) okamžite vyčistite.
3. Ak je súčasťou: Vyčistite gumený piest (poz. 07), teleskopický piest (poz. 08), skontrolujte pevné uloženie poistnej reťaze.

2.5 Údržba

Len pri prístrojoch so spúšťou (Poz. 02).

Predchádzanie ťažkému chodu, netesnosti: ventilový kolík a otočný bod spúšte (poz. 02) namazať v beztlakovom stave.

Ventilový kolík jemne naolejovať.



- ▶ Ak je súčasťou: Teleskopický piest (poz. 08) vo vytiahnutom stave zvonka namažte (pozrite obr. 7).

2.6 Uvedenie mimo prevádzky

Skladovanie: Skladovanie: čisto, sucho, bez prachu, nie pod 5°C.

Odstránenie: Odstránenie: balenie/prístroj odstrániť podľa platných zákonných predpisov.

2.7 Záruka

Základ: Kompletný prístroj v originálnom stave/doklad o kúpe.

Pre Materiál a výrobné chyby platia zákonné predpisy.

Vylúčené sú: opotrebované časti/spotrebované časti; nevhodné používanie; preťaženie/nesprávny tlak; manipulácia/používanie na iné účely; nedostatočná/chybná/žiadna údržba alebo mazanie; poruchy spôsobené nárazom/usadeninami prachu; neprípustný/nesprávny spôsob práce; zlý zdroj energie; nesprávne/nedostatočne pripravený stlačený vzduch; nedodržanie návodu na obsluhu; zlý spracovateľský/pracovný prostriedok.

2.8 Odstránenie poruchy

	Porucha	Príčina	Odstránenie
A	Nevyteká žiadny materiál alebo málo materiálu	Silikónový hrot upchatý	► Vyčistite
		Zlá regulácia vzduchu Nastavený	► Oprava regulácie vzduchu Vykonať*
		Nesprávny pracovný tlak	► Opravte*
		Výkon kompresora je príliš nízky	► Používajte vhodnú veľkosť výkonu*
		Príliš malý priemer hadice	► Správnu hadicu- Priemer* Použiť
B	Vzduch pri nanášaní silikónu	Dno kartuše je poškodené	► Vymeňte kartušu
C	Výstup vzduchu na prednej prevlečnej matici	Zadné tesnenie izolácie kartuše je znečistené	► Vyčistite/vymeňte

*K odstráneniu poruchy: Prebrať informácie z kapitoly "Technické dáta" návod na obsluhu časť 1 !

Obráťte sa prosím v prípade potreby na našich servisných pracovníkov, vid' posledná strana.

Оглавление - Часть 2

2.1	Общие указания	28
2.2	Предупреждающие знаки и их значение.....	28
2.3	Правила техники безопасности .	28
2.4	Ввод в эксплуатацию	29
2.5	Техническое обслуживание	29
2.6	Выход из эксплуатации	29
2.7	Гарантия.....	30
2.8	Устранение неисправностей.....	30

2.1 Общие указания

Соблюдайте правила техники безопасности!

Прочтите руководство по эксплуатации, часть 1 и 2!

Компания оставляет за собой право на внесение технических изменений. Иллюстрации (в начале руководства) могут отличаться от оригинала.

Используемая энергия: только очищенный сжатый воздух, не содержащий конденсата или масла.

Рекомендуется: указанные в перечне работы по ремонту и техническому обслуживанию (см. последнюю страницу) выполняйте у наших сервисных партнёров.

2.2 Предупреждающие знаки и их значение

	Прочитайте руководство по эксплуатации
	Предупреждение об опасности
	Надевайте защитные очки!
	Надевайте респиратор!
	Нанесите смазку на инструмент!
	Опасность взрыва!
	Опасность спотыкания!
	Адреса сервисных служб

2.3 Правила техники безопасности



Опасно

Опасность взрыва!

- ▶ Не используйте инструмент во взрывоопасных зонах!
- ▶ Соблюдайте максимально допустимое давление!
- ▶ Используйте в качестве энергии только сжатый воздух.



Предупреждение

Резкое непредвиденное движение пневматического шланга при открывании быстродействующей муфты опасно.

- ▶ Крепко удерживайте пневматический шланг!



Предупреждение

Сменный силиконовый баллон или силиконовый стержень может выскочить.

- ▶ Обязательно используйте накидное кольцо!



Предупреждение

В процессе работы могут выделяться опасные вещества.

- ▶ Обеспечьте хорошую вентиляцию помещения!
- ▶ При необходимости надевайте респиратор!



Предупреждение

В процессе работы может возникнуть завихрение пыли, жидкостей и частиц грязи.

- ▶ Надевайте защитные очки!



Осторожно

Опасность спотыкания! Пневматические шланги, проложенные по полу.

► Избегайте или соблюдайте.

①

- Предпринимайте необходимые меры по предотвращению ущерба для окружающей среды, животных, своего здоровья и здоровья других людей, а также по предотвращению материального ущерба и несчастных случаев.
- Отдохнув, сконцентрировавшись, обеспечьте надлежащую эксплуатацию.
- Ремонт доверяйте только персоналу Schneider Druckluft GmbH или его авторизованным партнёрам по сервису.
- **Запрещается:** вносить изменения в конструкцию, использовать не по назначению, выполнять ремонт в аварийном режиме, использовать другие источники энергии; удалять или повреждать устройства безопасности, использовать устройство в негерметичном или неисправном состоянии, с неоригинальными запасными частями; превышать указанное допустимое рабочее давление (макс. + 10 %), работать без защитного снаряжения; транспортировать, обслуживать, ремонтировать, оставлять прибор под давлением без присмотра; использовать другие/непредписанные смазочные материалы; курить; работать с открытым огнём; удалять наклейки.
- **Запрещается** использовать взрыво- и огнеопасные чистящие средства; неправильно утилизировать остаточные материалы/чистящие средства.

2.4 Ввод в эксплуатацию

Перед вводом в эксплуатацию:

1. Осмотрите инструмент.
2. Не используйте инструмент при температуре ниже 5 °C.

①

 **Использование сменных баллонов или силиконовых стержней, см. Руководство по эксплуатации, ч. 1.**

Подсоединение сжатого воздуха:

1. Предварительно включить редуccionный клапан фильтра.
2. Прижмите быстродействующую муфту шланга к вставному ниппелю (поз. 01) (рис. 1a).

Рабочий режим:

1. Закройте регулятор подачи воздуха (поз. 03), повернув его вправо (рис. 4).
2. Нажмите на спусковой рычаг (поз. 02) и установите скорость выхода силикона с помощью регулятора подачи воздуха (поз. 03).
3. Отпустите спусковой рычаг (поз. 02). Давление силикона автоматически уменьшается.
4. Если корпус (поз. 04) может поворачиваться, то, поворачивая его, можно изменять направление выхода силикона.

По окончании работы:

1. Отсоедините быстродействующую муфту от вставного ниппеля (поз. 01) (рис. 1b).
2. Сразу очистите корпус (поз. 04).
3. При наличии: очистите резиновый поршень (поз. 07), телескопический поршень (поз. 08), проверьте надежность крепления предохранительной цепочки.

2.5 Техническое обслуживание

Только на приборах со спусковым рычагом (поз. 02).

Предотвращение тяжёлого хода, негерметичности: смажьте штифт клапана и точку вращения спускового рычага (поз. 02) после сброса давления.

Слегка смажьте штифт клапана.



- При наличии телескопического поршня (поз. 08) смажьте его снаружи в выдвинутом состоянии (см. рис. 7).

2.6 Вывод из эксплуатации

Хранение: в чистом, сухом месте без пыли, при температуре не ниже 5 °C.

Утилизация: утилизируйте упаковку/прибор согласно действующим нормам и предписаниям.

2.7 Гарантия

Условие: исходное состояние всего устройства/квитанция о покупке.

Производственные дефекты и дефекты материала подпадают под действие законодательных положений.

Предоставление гарантии исключено:

быстро изнашивающиеся/расходные детали; неправильная эксплуатация; перегрузка/неправильное давление; внесение изменений в устройство/использование не по назначению;

недостаточное/неправильное обслуживание/обслуживание не проводилось или смазка; ударные нагрузки; скопления пыли/грязи; недопустимый/неправильный режим работы; неправильный выбор энергии; необработанный/недостаточно подготовленный сжатый воздух; несоблюдение руководств по эксплуатации; неправильный обрабатываемый/эксплуатационный материал.

2.8 Устранение неисправностей

	Неисправность	Причина	Устранение
А	Материал не вытекает или вытекает в недостаточном объеме	Наконечник сменного баллона засорён	► Очистите
		Неправильное положение регулятора подачи воздуха	► Откорректируйте положение регулятора подачи воздуха *
		Ненадлежащее рабочее давление	► Откорректируйте рабочее давление *
		Слишком низкая мощность компрессора	► Выберите * подходящую мощность *
		Недостаточный диаметр шланга	► Используйте шланг соответствующего диаметра *
В	Воздушные включения при нанесении силикона	Повреждение дна сменного баллона	► Замените сменный баллон
С	Выход воздуха через переднюю накидную гайку	Загрязнение заднего уплотнителя сменного баллона	► Очистите/замените уплотнитель

*Устранение неисправностей: см. указания в Руководстве по эксплуатации, ч. 1, глава „Технические характеристики“!

В случае необходимости обращайтесь к специалистам нашей Сервисной службы (см. информацию на последней странице).

DE EG-Konformitätserklärung

Wir erklären in alleiniger Verantwortung, dass dieses Produkt mit folgenden Richtlinien und Normen übereinstimmt: 2006/42/EG; DIN EN 792-1:2000+A1:2008; EN ISO 12100-1:2003+A1:2009; EN ISO 12100-2:2003+A1:2009

Kartuschenpistole: KTP 310 ALU Serien-Nr.: T460061 Jahr der CE-Kennzeichnung: 2013

Der Unterzeichner ist Leiter Marketing; Dokumentationsbeauftragter

GB EC Declaration of Conformity

We declare under our sole responsibility that this product complies with the following guidelines and standards: 2006/42/EC; DIN EN 792-1:2000+A1:2008; EN ISO 12100-1:2003+A1:2009; EN ISO 12100-2:2003+A1:2009

Cartridge gun: KTP 310 ALU Serial no.: T460061 Year of CE mark: 2013

Undersigned is Head of marketing; Documentation representative

F Déclaration de conformité CE

Nous déclarons, sous notre seule responsabilité, que ce produit est conforme aux directives et normes suivantes: 2006/42/CE; DIN EN 792-1:2000+A1:2008; EN ISO 12100-1:2003+A1:2009; EN ISO 12100-2:2003+A1:2009

Pistolet à cartouches: KTP 310 ALU N° de série : T460061 Année du marquage CE : 2013

Le signataire est le directeur du marketing; responsable de documentation

E Declaración de conformidad CE

Por la presente declaramos bajo nuestra exclusiva responsabilidad que este producto cumple con las siguientes directivas y normas: 2006/42/CE; DIN EN 792-1:2000+A1:2008; EN ISO 12100-1:2003+A1:2009; EN ISO 12100-2:2003+A1:2009

Pistola de cartuchos: KTP 310 ALU N.º serie: T460061 Año del mercado "CE" de conformidad: 2013

El firmante es Director de Marketing; Responsable de documentación

NL EG-conformiteitsverklaring

Wij verklaren in uitsluitende verantwoording dat dit product overeenkomt met de volgende richtlijnen en normen: 2006/42/EG; DIN EN 792-1:2000+A1:2008; EN ISO 12100-1:2003+A1:2009; EN ISO 12100-2:2003+A1:2009

Cartridgepistool: KTP 310 ALU Serienr.: T460061 Jaar van de CE-markering: 2013

Ondertekend: Hoofd van marketing; Documentatieverantwoordelijke

PL Deklaracja zgodności WE

Niniejszym oświadczamy na własną odpowiedzialność, iż produkt ten jest zgodny z następującymi wytycznymi oraz normami: 2006/42/WE ; DIN EN 792-1:2000+A1:2008; EN ISO 12100-1:2003+A1:2009; EN ISO 12100-2:2003+A1:2009

Pistolet na naboje: KTP 310 ALU Nr seryjny: T460061 Rok oznakowania CE: 2013

Podpis: Kierownik Działu Marketingu; Rzeczoznawca

H EG-konformitási nyilatkozat

Kizárólagos felelősségünk tudatában kijelentjük, hogy ez a termék megfelel a következő irányelveknek és szabványoknak: 2006/42/EK; DIN EN 792-1:2000+A1:2008; EN ISO 12100-1:2003+A1:2009; EN ISO 12100-2:2003+A1:2009

Tűzőgép: KTP 310 ALU Sorozatszám: T460061 A CE-bejegyzés éve: 2013

Jegyzi a marketing vezető; A dokumentálás felelőse

CZ ES-Prohlášení o shodě

Prohlašujeme s veškerou odpovědností, že tento výrobek je ve shodě s následujícími směrnicemi a normami: 2006/42/ES; DIN EN 792-1:2000+A1:2008; EN ISO 12100-1:2003+A1:2009; EN ISO 12100-2:2003+A1:2009

Pistole na kartuše: KTP 310 ALU Sériové č.: T460061 Rok označení CE: 2013

Podepsaná osoba je vedoucí marketingu; Zodpovědný za dokumentaci

SK EG-Osvedčenie konformity

Prehlasujeme na našu zodpovednosť, že daný produkt zodpovedá nasledovným smerniciam a normám:

2006/42/ES; DIN EN 792-1:2000+A1:2008; EN ISO 12100-1:2003+A1:2009; EN ISO 12100-2:2003+A1:2009

Pišťoľ na kartuše: KTP 310 ALU Sériové č.: T460061 Rok označenia CE: 2013

Podpísaný je vedúci marketingu; zodpovedný za dokumentáciu

RUS Декларация о соответствии ЕС

Мы заявляем со всей ответственностью, что данное изделие соответствует следующим стандартам и директивам: 2006/42/EG; DIN EN 792-1:2000+A1:2008; EN ISO 12100-1:2003+A1:2009; EN ISO 12100-2:2003+A1:2009

Kartus pisztoly: KTP 310 ALU Серийный №: T460061 Год маркировки CE: 2013

Нижеподписавшийся: Руководитель отдела маркетинга; ответственный за документацию



Schneider Druckluft GmbH
Ferdinand-Lassalle-Str. 43
D-72770 Reutlingen

Reutlingen, 11.11.2013

i.V./pp/p.p./bij volmacht/z up./
v zastoupení/v.z./По доверенности
Klaus-Michael Koch



Schneider Druckluft GmbH

Ferdinand-Lassalle-Str. 43

D-72770 Reutlingen

+49 (0) 7121 959-0

+49 (0) 7121 959-151

info@tts-schneider.com

 www.schneider-airsystems.com

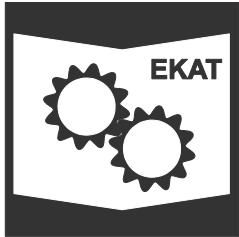

Ersatzteilkatalog / spare parts catalogue / catalogue de pièces de rechange en ligne / catálogo de piezas de recambio / reserveonderdelencatalogus / reservedeler katalog / katalog części zamiennych / pótalkatrész katalógusunkat folyamatosan / katalog náhradních dílů / katalóg náhradných dielov / каталога запасных частей:

 www.schneider-airsystems.com/td



Registration, Evaluation, Authorization and Restriction of Chemicals:

 www.schneider-airsystems.com/reach

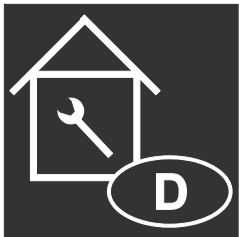

service@tts-schneider.com

 www.schneider-airsystems.de/Service/Seiten/Service.aspx



 www.schneider-airsystems.com