

H	Eredeti kezelési utasítás	Teil 1	I/1	Teil 2	II/1
---	---------------------------	--------	-----	--------	------

SNG-SK 50 SYS

D300067

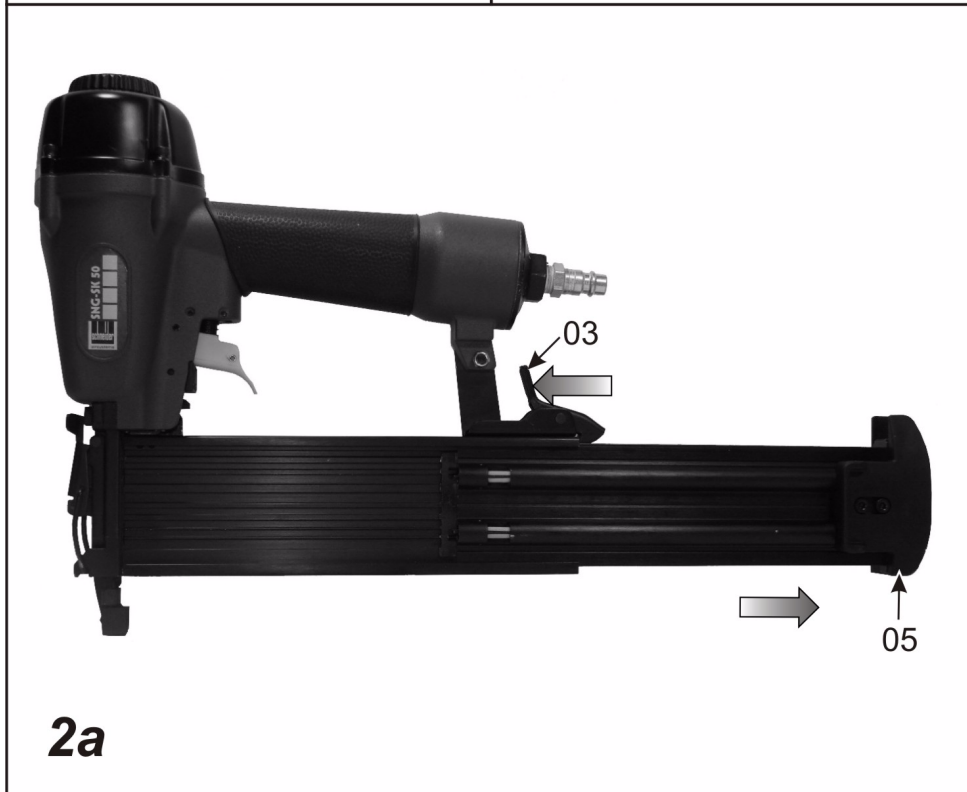

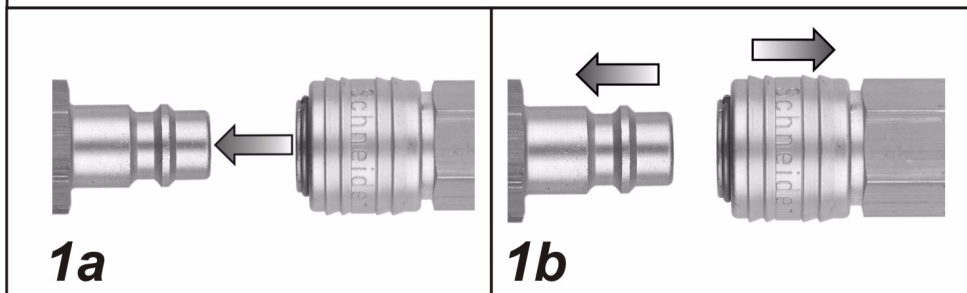
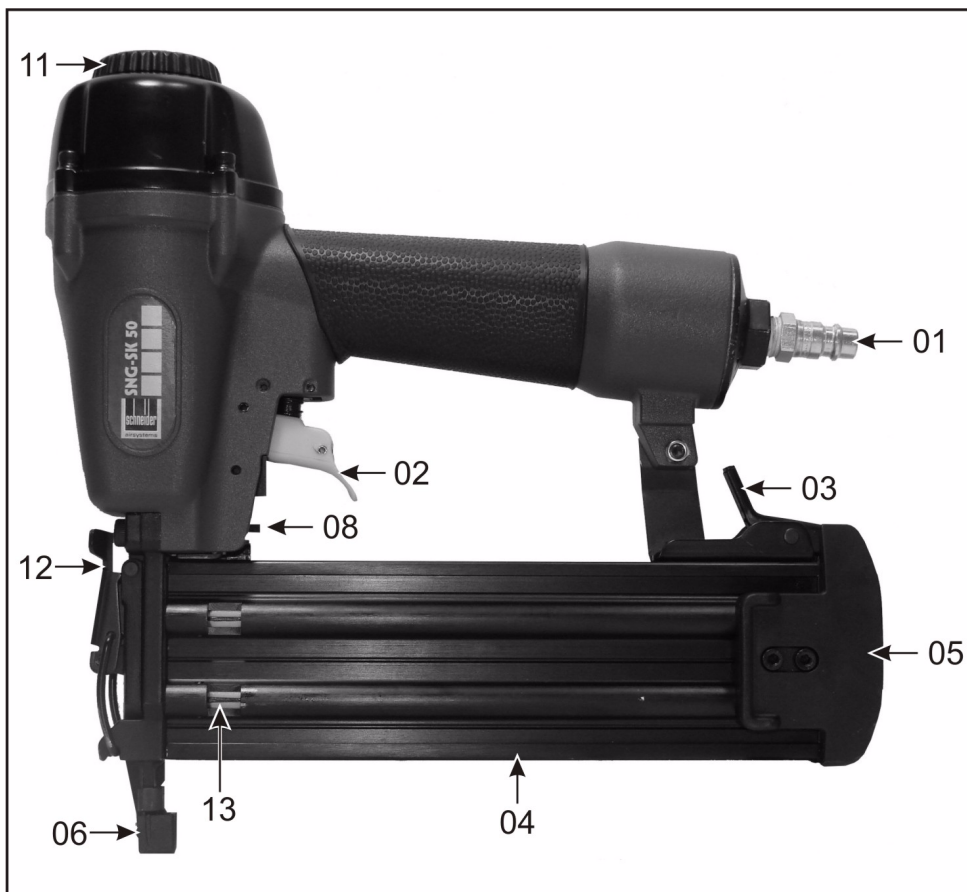

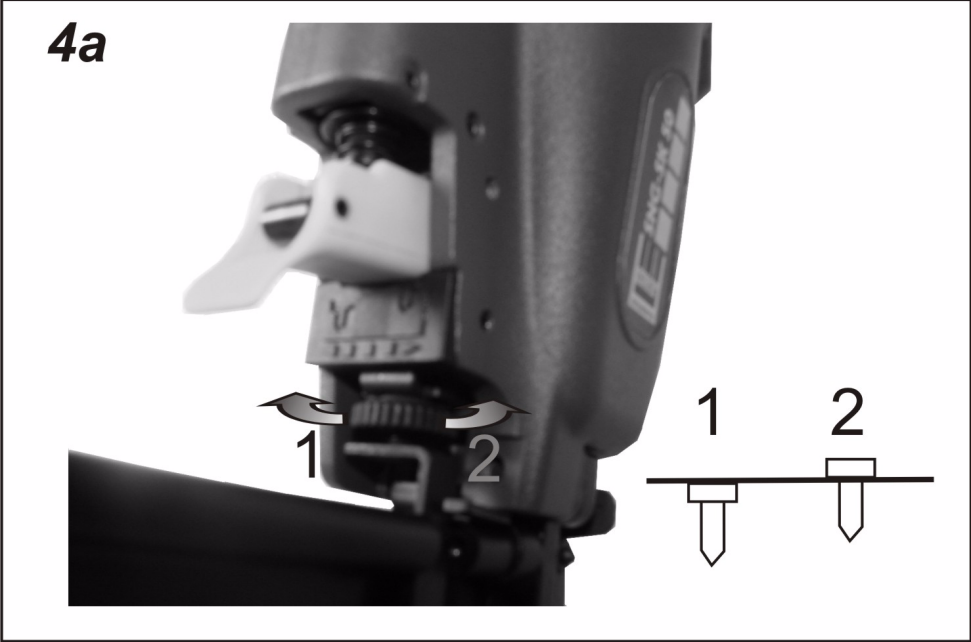

Tartalom – 1. rész

1.1	Általános tudnivalók	1
1.2	A szállítmány részei.....	1
1.3	Rendeltetés szerinti használat....	1
1.4	Műszaki adatok.....	1
1.5	Felépítés	1
1.6	Üzembe helyezés	2
1.7	EG-konformitás nyilatkozat.....	2

A megadott ábrák a kezelési útmutató elején találhatóak.

1.1 Általános tudnivalók

A biztonsági előírásokat tartsa be!

A kezelési útmutatót olvassa el!



FIGYELEM: Olvassa el figyelmesen a kezelési utasítás 2.részét is!

A műszaki változtatások jogát fenntartjuk. A közölt ábrák az eredetitől eltérőek lehetnek.

1.4 Műszaki adatok

Levegőfelhasználás	1,13	liter/ütés
Maximális megengedett nyomás	8	bar
Munkanyomás	5 - 8	bar
Használható szegek (hossz)	15 - 50	mm
Huzalvastagság	1,25 x 1,0	mm
Tárkapacitás	100	Darab
Impulzus zajszint $L_{pa\ 1m}$ (1 m távolságról) DIN 45 635 szerint, rész 66	82	dB(A)
Impulzus zajszint L_{wa} DIN 45 635 szerint, rész 66	94	dB(A)
Vibráció (terhelés alatt) DIN EN 28 662, 1.rész szerint	2,5	m/s^2
Kontaktbiztosítás	igen	
Beütési mélység szabályozás	igen	
Méretetek: szélesség x mélység x magasság	265 x 60 x 250	mm
Ajánlott tömlőátmérő (belső) 10 m hossz-nál	9	mm
Tömeg	1,26	kg

1.5 Felépítés

01	Ellendarab	06	Kioldásbiztosítás
02	Indítóbilleentyű(ravas)	08	Mélység szabályozás
03	Zárófogantyú	11	Kipufogó-levegő elvezetés
04	Tár	12	Gyorszár fedél
05	Tártoló	13	Tárkapacitás jelző

1.2 A szállítmány részei

- Szögelőgép
- Szeg
- Belső kulcsnyílású kulcs
- Szerszámolaj
- Védőszemüveg
- Systainer
- Kezelési utasítás

1.3 Rendeltetés szerinti használat

Ez a sűrítettlevegővel működő készülék ipari használatra, a következő munkákra alkalmas:

Fa mennyezetek felerősítésére, alsó- ill. felső takarólécek (szoklik) felerősítésére, kerítésekhez, panelelemekhez, képkeretekhez.

Minden más felhasználás a rendeltetéstől eltérő.

1.6 Üzembe helyezés

 **FIGYELEM:** Olvassa el figyelmesen a kezelési utasítás 2.részét is!

Figyelem: A készüléket nyomásmentesítse!

1.7 EG-konformitás nyilatkozat

Szögelőgép	Gyári szám
SNG-SK 50 SYS	G300067
A CE-jel éve : 2009	

Kizárólagos felelősségünk tudatában kijelentjük, hogy ez a termék megfelel a következő irányelveknek és szabványoknak:

DIN EN ISO 12100; DIN EN 792;

BGR 500;

98/37/ EG (ig 28.12.2009);

2006/42/ EG (tól 29.12.2009).

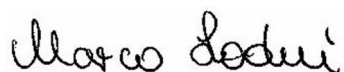

i.V. Marco Lodni

Fejlesztés/Kísérlet vezetője

04.2009

Schneider Druckluft GmbH

Ferdinand-Lassalle-Str. 43

72770 Reutlingen

Tartalom – 2. rész

2.1	Általános tudnivalók	1
2.2	Szimbólumok	1
2.3	Biztonsági ismeretek	2
2.4	Üzembe helyezés	4
2.5	Karbantartás	4
2.6	Üzemen kívül helyezés	4
2.7	Üzemzavarok elhárítása	4
2.8	Pótalkatrész ellátás	6
2.9	Jótállási feltételek	6
2.10	REACH.....	6

A megadott ábrák a kezelési útmutató elején találhatóak.

2.1 Általános tudnivalók

A biztonsági előírásokat tartsa be!

A kezelési útmutatót olvassa el!

A vizsgálatokat, beállításokat és karbantartási munkákat Karbantartási

2.2 Szimbólumok

Figyelem: Fordítson kellő figyelmet ezekre a szimbólumokra!

Szimbólum	Jelszó	Veszélyfokozat	A figyelmetlenség következményei
	VESZÉLY	Közvetlenül fenyegető veszély	Halál, súlyos sérülés
	FIGYELMEZTETÉS	lehetséges veszélyek	Halál, súlyos sérülés
	VIGYÁZAT	lehetséges veszélyes szituációk	könnyű sérülés
	UTASÍTÁS	lehetséges veszélyes szituációk	Károk

Szimbólum	Jelentés	A figyelmetlenség következményei
	Kérjük elolvasni a kezelési utasítást	Sérülés vagy a kezelő halála Károk Hibás kezelés

Szimbólum	Jelentés	Szimbólum	Jelentés
	Védőszemüveget használni!		Védőkesztyűt használni!
	Porvédő álarcot használni!		Hallásvédőt használni!

könyvben dokumentálja. A gépre vonatkozó kérdéseinél a gép típusjelét és termékszámát adja meg. Németországon kívül az itt leírtaktól eltérő hatósági és egyéb előírások is érvényesek lehetnek.

A kezelési útmutatót a gép használatba vétele előtt gondosan tanulmányozni kell és kezelőjét erről évente oktatásban kell részesíteni!





Figyelem: Kérjük olvassa el figyelmesen a kezelési utasítás 1.részét!

Minden képet, melyre a szöveg (Kép...)hivatkozik, megtalálja az 1.részben.

A műszaki változtatások jogát fenntartjuk. A közölt ábrák az eredetitől eltérőek lehetnek.

Használható energiafajta: Kizárólag tisztított, kondenzátummentes és olajozott sűrítettlevegő.

A kompresszorreljesítmény: a készülék/ szerszám levegőfogyasztása a mérvadó.

Szimbólum	Jelentés	Szimbólum	Jelentés
	A biztonsági előírásokat betartani!		A készüléket olajozni!
	Robbanásveszély!		Botlásveszély!

2.3 Biztonsági ismeretek

VESZÉLY

Robbanásveszély!

- ▶ Ne dolgozzon robbanásveszélyes környezetben!
- ▶ Figyelni a max.nyomásra(lásd Kezelési utasítás 1.rész,"Műszaki adatok"fejezet)!
- ▶ Csak sűrítettlevegő használható.
- ▶ Ne használjunk oxigént vagy más gázokat!

FIGYELMEZTETÉS

Kicsapódó sűrítettlevegő tömlő a gyorscsatlakozó nyitásánál!

- ▶ Sűrített-levegő tömlőt erősen tartani!

FIGYELMEZTETÉS

Üzem közben: por, folyadékok, koszrészecskék vagy forró forgács is felkeveredik!

- ▶ Porvédő álarcot használni!
- ▶ Védőszemüveg
- ▶ Védőkesztyűt használni!

FIGYELMEZTETÉS

Zaj üzem közben.

- ▶ Viseljen hallásvédő eszközt!

FIGYELMEZTETÉS

Karbantartási-, javítási munkáknál, kapcsok,szegek utántöltésénél:

- ▶ Levegőcsatlakozást bontani!
- ▶ A készüléket nyomásmentesíteni!

FIGYELMEZTETÉS

Lehetséges,hogy a készülék visszaüt!

- ▶ ne használjunk alátétet a beütési mélység behatárolására!

FIGYELMEZTETÉS

Előfordulhat, hogy kapcsok/szegek szabadon repülnek!

- ▶ szabadban ne oldjuk ki!
- ▶ Védőszemüveget használni!



FIGYELMEZTETÉS

**Kerüljük a lehetséges sérüléseket!
A következő munkáknál a készüléket a sűrítettlevegőről vegyük le:**

- ▶ Pozícióváltás vagy kapocs/szeg váltás
- ▶ A fel/leszállás esetén:
létráról, állványról, lépcsőről, mozgó munkaállványról, emelvényről, billegő alkalmatosságról!
- ▶ A szerszámot ne szállítsuk behúzott indítóbilleentyűvel!
- ▶ A kioldóbiztosítást mindig tartsuk működőképes állapotban!



FIGYELMEZTETÉS

Munkadarabok, vékony faszélek repülhetnek!

- ▶ kerüljük el ill. ügyeljünk rá!



VIGYÁZAT

Terhelés alatt a készülékről a rezgések átterjedhetnek a felhasználóra.

- ▶ figyelni
- ▶ Használjon védőkesztyűt!



VIGYÁZAT

**Botlásveszély!
Tömlők a földön**

- ▶ Figyelni rá ill. elkerülni!



MEGJEGYZÉS

A készüléket ne használjuk kemény felületeken mint beton, fém vagy hasonló anyagok!



VIGYÁZAT

Felerősítő anyagokat kijuttatni Kontaktoldós készülékeket ne használjunk:

- ▶ állásokon, létrákon ill. létrához hasonló konstrukciókon, valamint olyan munkahelyeken, melyeket csak létrával ill. állványokon keresztül lehet megközelíteni.
- ▶ ferde felületeken, pl. tetőkön.
- ▶ ládák lezárására valamint mozgó alapokon való elütéshez.
- ▶ szállítási biztosítás felerősítéséhez, pl.járműveken ill. vagonokon.
- ▶ lefogatas nélküli, mozgó ill.billegő felületeken.



- Védje önmagát, más személyeket, állatokat, tárgyakat és a környezetet az alkalmazott, szükséges védőeszközökkel, a készülékekbe való betekintéssel egészségkárosodások, tárgyi-, érték-, környezeti károk illetve balesetek megelőzésére.
- Kipihenne, jó koncentrációval a szakszerű működtetést biztosítani.
- A javítások csak a Schneider Légtechnika Kft, vagy kiképzett szervízpartnerei által végezhetőek el.
- **Tilos:** Változtatások végrehajtása; Más célra történő átalakítás; Gyorsjavítások; más energiaforrás használata; A biztonsági berendezés eltávolítása ill.rongálása; A szerszám használata tömítetlenség ill. üzemzavar esetén; nem eredeti alkatrészek használata; a megengedett max.nyomás (max. + 10%) túllépése; munkát végezni védőeszközök nélkül ; A készüléket nyomás alatt szállítani, karbantartani, javítani, felügyelet nélkül hagyni; más/nem alkalmas kenőanyagot használni; dohányozni; nyílt láng használata; Matricát eltávolítani.
- **Tilos:** A megadottól eltérő felerősítőanyagok használata; teli tárral történő tárolás.
- **Tilos:** Kioldó biztosítás (Pos. 06); a vezetőlap (Pos. 07), kiiktatása.

2.4 Üzembe helyezés

Beüzemelés előtt:

1. Kérjük a műszaki adatokat, képeket, pozíciószámokat, az előírás szerű használatot valamint a biztonságtechnikai előírásokat figyelembe venni.



(lásd Kezelési Utasítás 1.rész, "Műszaki adatok" és "Előírás szerű használat" fejezetek).

2. Szemrevételezéssel ellenőrizze.
3. Ne használja +5 C alatt.
4. Ha külön van csomagolva: Gyorscsatlakozó ellendarabot (Pos. 01) becsavarni.

A felerősítőanyag betöltése:

1. Zárófogantyút (Pos. 03) (ha van) kioldani és a tártolattyút (Pos. 05) nyitni (Kép 2a).
2. Alsó-/oldalsó/felsőtöltésű tár szerint (Pos. 04) a mindenkor megadott felerősítő anyaggal megtölteni (Kép 3a).



(lásd még Kezelési Utasítás 1.rész "Műszaki adatok" ill. "Szakszerű használat" fejezetek").

3. Tártolattyút (Pos. 05) zárni és zárófogantyút (Pos. 03) (ha van) bekattintani.

Kontaktbiztosítás (ha van, lásd Műszaki adatok):

Kontaktbiztosítás meghúzott indítóbilleentyűnél (Pos. 02). Működése, mikor a készülék nyomás alatt.

vagy

a kontaktbiztosítást a váltóbilleentyűvel (Pos. 13) (Kép 5a) átállítjuk. Az átállításkor a készülékről levesszük a nyomást.

Levegőcsatlakozás:

1. Előkészítő egységet szűrő-nyomáscsökkentővel ill. olajozóval használjunk.
2. A tömlő gyorscsatlakozóját a szerszám ellendarabjára (Pos. 01) csatlakoztatjuk (Kép 1a).

2.7 Üzemzavarok elhárítása

Kérjük a biztonsági-, ill. a karbantartási utasítások betartását!

Üzemelés:

1. Ha van: Reteszelést (Pos. 10) oldjuk
2. a szükséges nyomást beállítjuk
3. Ha van: Mélységállítót (Pos. 08) beállítani (Kép 4a).
4. Kioldásbiztosítást (Pos. 06) vagy a vezetőlapot (Pos. 07) erős nyomással felfektetjük a munkadarabra .
5. Indítóbilleentyűt (Pos. 02) meghúzzuk.
6. Ha van: kontaktbiztosítás, meghúzott indítóbilleentyű mellett (Pos. 02) felfektetjük a kontaktbiztosítást a munkadarabra (Pos. 06).

Használat után:

1. Ha van: Reteszelést (Pos. 10) biztosítani.
2. A gyorscsatlakozót az ellendarabról (Pos. 01) levesszük (Kép 1b).
3. Tárat (Pos. 04) kiüríteni.
4. A készüléket sűrített levegővel kifújatjuk.
5. Biztos helyen tároljuk.

2.5 Karbantartás

① Nagyon fontos az időközönkénti kenés!



- ▶ Előkészítő egységen keresztül olajozzuk szűrő-nyomáscsökkentővel ill. ködolajozóval.
- ▶ Olajozás kézzel az ellendarabon keresztül (Pos. 01).
- ▶ Nagyobb üzemszünet esetén az ellendarabon keresztül (Pos. 01) speciálolajjal pótlólagosan olajozzuk.

2.6 Üzemen kívül helyezés

Tárolás: megtisztítva, szárazon, pormentes helyen, lehetőleg 5 Celsius fok feletti hőmérsékleten.

Megsemmisítés: Csomagolást / Készüléket / a használt anyagokat a mindenkor érvényes törvényi előírások szerint kell megsemmisíteni.

	Hiba	Ok	Elhárítás
A	A készülék nem működik	Az indítóbilleentyű (Pos. 02) a reteszeléssel (Pos. 10) bebiztosítva	► Indítóbilleentyűt (Pos. 02) kibiztosítani (Kép 4a)
		Munkanyomás(áramlási nyomás) túl alacsony	► munkanyomást megemelni. Ügyelni a max.nyomásra.*
B	A fedél nyílásából levegő áramlik	Az O-gyűrű vagy a tömítés sérült vagy szennyeződött	► Kérjük forduljon a Schneider Légtechnika kft-hez ill. kiképzett Szervízpartnereihez .****
C	Kapcsokat/szegeket nem üti be teljesen,elgörbülnek vagy kiállnak	Az ütőszeg elkopott vagy eltörött	► Kérjük forduljon a Schneider Légtechnika kft-hez ill. kiképzett Szervízpartnereihez.****
		Munkanyomás(áramlási nyomás) túl alacsony	► munkanyomást megemelni. Ügyelni a max.nyomásra.*
		Kevés a kompresszor teljesítménye	► Más teljesítménykategóriát alkalmazni.*
		Túl kicsi a tömlőátmérő	► Az előírt tömlő-átmérőt* alkalmazni
D	A készülék többsz hibásan lő	A dugattyú nehezen mozog , a kenés nem kielégítő	► A készüléket az ellendarabon (Pos. 01) keresztül jól megolajozni***
		Munkanyomás(áramlási nyomás) túl alacsony	► munkanyomást megemelni. Ügyelni a max.nyomásra.*
		Az O-gyűrű hibás	► Kérjük forduljon a Schneider Légtechnika kft-hez ill. kiképzett Szervízpartnereihez.****
		Túl kicsi a tömlőátmérő	► Az előírt tömlő-átmérőt* alkalmazni
		A beütési melységszabályozó(ha van) rosszul van beállítva	► A beütési melységszabályozót ellenőrizni és beállítani.
E	Kapocs/szeg vezetőlapba beszorul	A tár (Pos. 04)elszennyeződött	► A tárat megtisztítani (kifúvatni)****
		A kapocs/szegcsomag szorul és/vagy a rugó nem tudja teljesen előretolni	► Rossz kapcsot/szeget használunk. Használjunk hozzávaló kapcsot/szeget.*
		Ütőszeg elkopott	► Kérjük forduljon a Schneider Légtechnika kft-hez ill. kiképzett Szervízpartnereihez.****
		A kapocs/szeg szorul	► A gyorszáró fedélen (Pos. 12) (ha van) vagy a táron keresztül oldjuk ill. távolítsuk el a kapcsot/szeget.

	Hiba	Ok	Elhárítás
F	Nem továbbítja a kapcsot/szeget	Nincs kapocs/szeg a tárban	▶ A hozzávaló kapcsot/szeget pontosan behelyezni.****
		Az ütőszeg nem húzódik vissza	▶ A munkanyomást növeljük meg. Ügyelni a maximális munkanyomásra,* vagy kérjük forduljon a Schneider Légtechnika kft-hez ill. kiképzett Szervízpartnereihez. ****
		A kapocs ill. szegtoló mechanizmus hibás	▶ Kérjük forduljon a Schneider Légtechnika kft-hez ill. kiképzett Szervízpartnereihez.****
		A tárrugó hibás	▶ A tárrugót cserélje ki vagy kérjük forduljon a Schneider Légtechnika kft-hez ill. kiképzett Szervízpartnereihez.****

*A hibaelhárításhoz: információk a "Műszaki adatok" fejezetből a Kezelési Utasítás 1.részében!

**lásd: "Szakszerű használat"fejezetet a Kezelési Utasítás 1.részében!

***Hibaelhárítás: Kérjük a "Beüzemelés" c.fejezetet elolvasni!

**** Hibaelhárítás:A "Karbantartás"c. fejezetet kérjük elolvasni!

Szükség esetén forduljon bizalommal Szervíz-munkatársunhoz, lásd utolsó oldal.

2.8 Pótalkatrész ellátás

A termékeinkre vonatkozó aktuális robbantott ábrák és alkatrész-jegyzékek a www.schneider-airsystems.com/td/ weboldalon állnak rendelkezésére. Speciális kérdéseivel kérjük forduljon az országában lévő Schneider Druckluft szervizhez (címét lásd a szerviz-függelékben) vagy közvetlenül a kereskedőjéhez.

2.9 Jótállási feltételek

A jótállási igények teljesítésének alapfeltétele: a komplett gép megléte eredeti állapotban / vásárlási számla.

vonatkozó törvényes előírások szerint az anyag- és gyártási-hibákra a jótállás időtartama:

csak magán-használatnál 2 év,
ipari használatnál 1 év.

A jótállási igény kizáró feltételei: kopásnak / természetes elhasználódásnak kitett alkatrészek; szakszerűtlen használat;

túlterhelés ; manipuláció / idegenkezű beavatkozás; hiányos / hibás / elmaradt karbantartás vagy kenés; ; erős por / szennyező terhelés; nem megengedett / hibás üzemeltetés; hibás energiaforrás; nem / kevésbé előkészített sűrítettlevegő; A kezelési utasítás figyelmen kívül hagyása; hibás feldolgozó / munkaeszközök.

2.10 REACH

A REACH a vegyi anyagok regisztrálásáról, értékeléséről, engedélyezéséről és korlátozásáról szóló, 2007-től egész Európában érvényes rendelet. Mi a folyamatban szereplő alkalmazóként, azaz termék-előállítóként tudatában vagyunk az ügyfeleinkkel szemben fennálló információs kötelezettségünknek. Azért, hogy Önt mindig naprakész információkkal láthassuk el a termékeinkben használni tervezett új anyagokról, a következő honlapot készítettük Önnek:

www.schneider-airsystems.com/reach

Service

Deutschland

Schneider Druckluft GmbH
Ferdinand-Lassalle-Str. 43
D-72770 Reutlingen

☎ +49 (0) 71 21 9 59-2 44

☎ +49 (0) 71 21 9 59-2 69

E-Mail: service@tts-schneider.com

Schweiz

Tooltechnic Systems (Schweiz) AG
Moosmattstrasse 24
8953 Dietikon

☎ +41 - 44 744 27 27

☎ +41 - 44 744 27 28

E-Mail: info-ch@tts-schneider.com

Österreich

Tooltechnic Systems GmbH
Lützowgasse 14
A-1140 Wien

☎ +49 (0) 7121 959-156

☎ +49 (0) 7121 959-151

E-Mail: austria@tts-schneider.com

Slowakei / Slovensko

Schneider Slovensko
Novozamocka 165
SK-94905 Nitra

☎ 00421 / 37 / 6 522 775

☎ 00421 / 37 / 6 522 776

E-Mail: schneider@schneider-nr.sk

Tschechien / Česká Republika

Schneider Bohemia, spol. s.r.o.
Sulkov 555
CZ-33021 Líně

☎ +420 377 911 314

☎ +420 377 911 005

E-Mail: info@schneider-bohemia.cz

Ungarn / Magyarország

Schneider Légtechnika Kft.
Rákóczi u. 138
HU-7100 Szekszárd

☎ 0036 / 74 / 41 21 62

☎ 0036 / 74 / 31 92 14

E-Mail: info@schneider-legtechnika.hu

Frankreich / France

Tooltechnic Systems E.U.R.L
Marque Festool
47 Grande Allée du 12 Février 1934
Noisiel
77448 Marne La vallée Cedex 2

☎ (+33) -1- 60 06 64 30

☎ (+33) -1- 60 06 62 26

E-Mail: bkru@tts-festool.com

Niederlande / Nederland

Tooltechnic Systems BV
Coenecoop 715
2741 PW Waddinxveen
Postbus 39
2740 AA Waddinxveen

☎ (0031) 182 -621 9 40

☎ (0031) 182 -621 9 49

E-Mail: info-nl@tts-festool.com

Polen / Polska

Tooltechnic Systems (Polska) Sp.z.o.o.
ul. Mszczonowska 7
05-090 RASZYN, Janki k. W-wy

☎ +48 - 22 711 41 61

☎ +48 - 22 720 11 00

E-Mail: info-pl@tooltechnicsystems.com

Spanien / España

TTS Tooltechnic Systems, S.L.U.
Paseo de la Zona Franca 69-73
E-08038 Barcelona

☎ +34 93 264 3032

☎ +34 93 264 3033

E-Mail: info-es@tts-schneider.com

Россия / Rossiya

Tooltechnic Systems
ул. Красноказарменная, 13
111250, Москва

☎ (007) -495- 72195 85

☎ (007) -495- 361 22 09

E-Mail: info@tooltechnic.ru

<http://www.schneider-airsystems.com>