

Ⓚ	Originalbedienungsanleitung	Teil 1	I/1	Teil 2	II/1
Ⓚ	Original operating manual	Part 1	I/2	Part 2	II/6
Ⓚ	Notice d'utilisation d'origine	Partie 1	I/3	Partie 2	II/10
Ⓚ	Manual de instrucciones original	Parte 1	I/4	Parte 2	II/15
Ⓚ	Originele gebruiksaanwijzing	Deel 1	I/5	Deel 2	II/20
Ⓚ	Oryginalna instrukcja eksploatacji	Części 1	I/6	Części 2	II/24
Ⓚ	Eredeti kezelési utasítás	1. rész	I/7	2. rész	II/29
Ⓚ	Originál návodu k obsluze	Část 1	I/8	Část 2	II/34
Ⓚ	Originálny návod na obsluhu	Časť 1	I/9	Časť 2	II/38
Ⓚ	Оригинал Руководство по эксплуатации	Часть 1	I/10	Часть 2	II/42

## FSP-FP-HTE-MA

D030203





100-250



2



1 - 2



1,5



3/8a



≤93,8



5-40



10



13



200

40

160



0,48

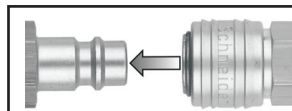
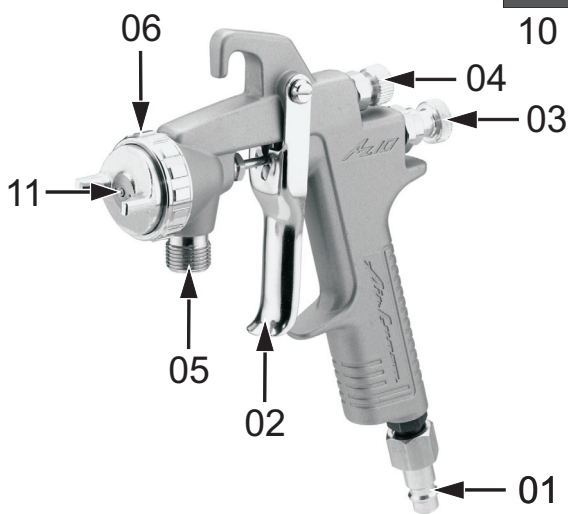

1a

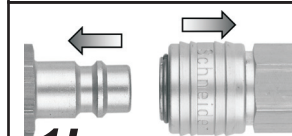

1b

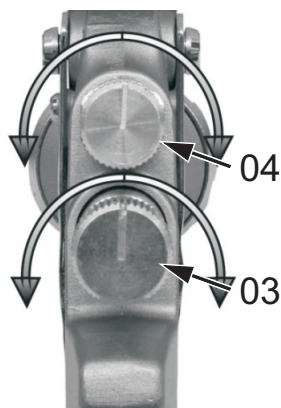

2a



2b

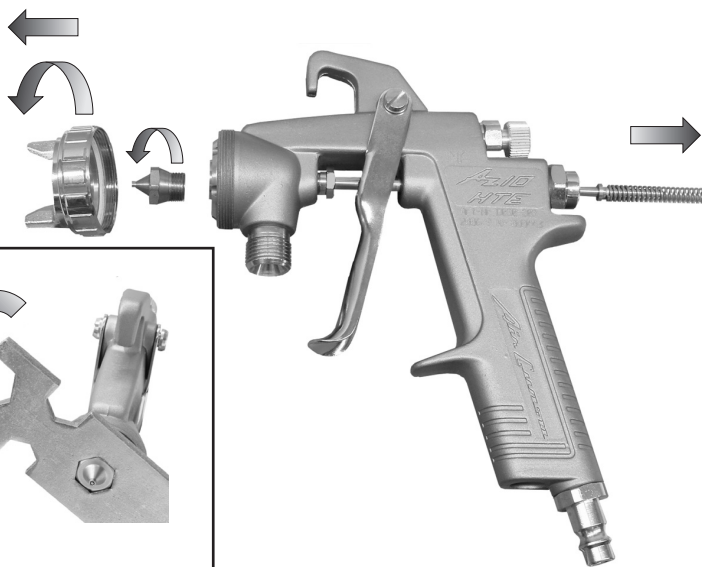

3a

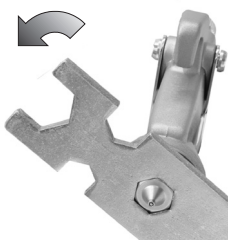

3b



3c

# Inhaltsverzeichnis - Teil 1

1.1	Lieferumfang .....	1
1.2	Bestimmungsgemäße Verwendung .....	1
1.3	Technische Daten .....	1
1.4	Symbole und ihre Bedeutung .....	1
1.5	Aufbau .....	1
1.6	Inbetriebnahme .....	1

## 1.1 Lieferumfang

- Farbspritzpistole
- Bedienungsanleitung

## 1.2 Bestimmungsgemäße Verwendung







Das druckluftbetriebene Gerät für den handwerklichen Einsatz eignet sich zum:





Lackieren mit fast allen Lacken und Farben. Jede andere Verwendung ist zweckentfremdet.

## 1.3 Technische Daten

siehe Bild A

## 1.4 Symbole und ihre Bedeutung

	Luftverbrauch [l/min]
	Maximal zulässiger Druck [bar]
	Arbeitsdruck [bar]
	Düsendurchmesser [mm]
	Materialanschluss [Zoll]
	Auftragswirkungsgrad [%]
	Strahleinstellung rund / breit

	Arbeitstemperaturbereich [°C]
	Materialschlauch empfohlener Schlauchdurchmesser (innen) bei L = 10 m [mm]
	Luftschlauch empfohlener Schlauchdurchmesser (innen) bei L = 10 m [mm]
	Abmessungen: Höhe x Tiefe x Breite [mm]
	Gewicht [kg]

## 1.5 Aufbau

- 01 Stecknippel
- 02 Abzugshebel
- 03 Regulierung Farbmenge
- 04 Regulierung Rund- / Breitstrahl
- 05 Anschluss Kombimaterialschlauch
- 06 Überwurfmutter
- 11 Luftkappe

## 1.6 Inbetriebnahme

 **Achtung:** Bedienungsanleitung Teil 2 lesen und beachten!

**Achtung:** Gerät drucklos machen!

 **Zusätzlich aus Katalog erhältlich: Kombimaterialschläuche und Materialdruckbehälter.**

 **Achtung:** Gesonderte Bedienungsanleitung Materialdruckbehälter lesen und beachten!

**Montage:**

1. Farbspritzpistole an Anschlüssen (Pos. 05 und Pos. 01) mit Kombimaterialschlauch und Materialdruckbehälter verbinden.
2. Material in den drucklosen Materialdruckbehälter einfüllen und verschließen.

# Table of contents - Part 1

1.1	Scope of delivery .....	2
1.2	Conventional use .....	2
1.3	Technical data .....	2
1.4	Symbols and their meaning .....	2
1.5	Components.....	2
1.6	Commissioning .....	2

## 1.1 Scope of delivery

- Paint spray gun
- Instruction manual

## 1.2 Conventional use

The compressed air tool is an industrial tool suitable for:

Spraying almost all types of varnish and paint.

Any other type of use is considered contrary to the intended use.

## 1.3 Technical data

see Figure A

## 1.4 Symbols and their meaning

	Air consumption [l/min]
	Max. permissible pressure [bar]
	Working pressure [bar]
	Nozzle diameter [mm]
	Material connection [Inches]
	Application efficiency [%]
	Nozzle setting Narrow / Wide

	Working temperature range [°C]
	Material hose Recommended hose diameter (inner) at L= 10 m [mm]
	Air hose Recommended hose diameter (inner) at L= 10 m [mm]
	Overall dimensions: width x depth x height [mm]
	Weight [kg]

## 1.5 Components

- 01 Plug nipple
- 02 Trigger lever
- 03 Paint quantity regulation
- 04 Narrow / Wide jet regulation
- 05 Multi-purpose material hose connection
- 06 Union nut
- 11 Air cap

## 1.6 Commissioning



**Note:** Read and memorise part 2 of the instruction manual!

**Caution:** Depressurise the unit!



**Also available from the catalogue:**  
**Multi-purpose material hoses and material pressure vessels.**



**Note:** Read and observe the special instruction manual for material pressure vessels!

### Assembly:

1. Attach the Farbspritzpistole to the multi-purpose material hose and material pressure vessel connections (item 05 and item 01).
2. Fill the depressurised material pressure vessel with material and close.

# Table des matières - partie 1

1.1	Éléments fournis.....	3
1.2	Consignes d'utilisation.....	3
1.3	Caractéristiques techniques.....	3
1.4	Les pictogrammes et leur signification.....	3
1.5	Structure.....	3
1.6	Mise en service.....	3

## 1.1 Éléments fournis

- Pistolet pulvérisateur de peinture
- Mode d'emploi

## 1.2 Consignes d'utilisation

Cet appareil pneumatique à destination des artisans a été conçu pour :









l'application de presque tous les types de peintures et de laques.





Toute autre utilisation est détournée de sa destination première.

## 1.3 Caractéristiques techniques

cf. fig. A

## 1.4 Les pictogrammes et leur signification

	Consommation d'air [l/min]
	Pression maximale admissible [bar]
	Pression de service [bars]
	Diamètre de buse [mm]
	Raccord de produit ["]
	Taux de couverture [%]
	Réglage du jet rond / large
	Plage de températures de service [°C]

	Flexible de produit Diamètre (intérieur) de flexible recommandé pour L = 10 m [mm]
	Flexible d'air Diamètre (intérieur) de flexible recommandé pour L = 10 m [mm]
	Dimensions : hauteur x profondeur x largeur [mm]
	Poids [kg]

## 1.5 Structure

- 01 Raccord à enficher
- 02 Gâchette
- 03 Réglage de la quantité de peinture
- 04 Réglage jet rond/jet large
- 05 Raccord pour flexible de produit combiné
- 06 Écrou chapeau
- 11 Capot ventilé

## 1.6 Mise en service

**Attention:** consulter et respecter les consignes du mode d'emploi, partie 2 !

**Attention :** Mettez l'appareil hors pression !

① **Également disponibles au catalogue :**  
**Flexibles de produit combinés et réservoirs de produit sous pression.**

**Attention :** consulter et se conformer au mode d'emploi distinct du réservoir de produit sous pression !

### Montage :

1. Relier le Farbspritzpistole au flexible de produit combiné et au réservoir de produit sous pression au niveau des raccords (rep. 05 et rep. 01).
2. Remplir le réservoir de produit sous pression alors qu'il est dépressurisé, puis le fermer.

# Índice - Parte 1

1.1	Suministro .....	4
1.2	Uso previsto .....	4
1.3	Datos técnicos .....	4
1.4	Los símbolos y su significado .....	4
1.5	Composición .....	4
1.6	Puesta en servicio .....	4

## 1.1 Suministro

- Pistola de pintura
- Manual de instrucciones

## 1.2 Uso previsto









Este aparato accionado por aire comprimido de uso profesional es adecuado para:



Pintar con casi todas las pinturas y barnices. Cualquier otro uso se considera inadecuado.

## 1.3 Datos técnicos

véase la fig. A

## 1.4 Los símbolos y su significado

	Consumo de aire [l/min]
	Máx. presión admisible [bar]
	Presión de trabajo [bar]
	Diámetro de la boquilla [mm]
	Conexión de material [pulgadas]
	Eficacia de aplicación [%]
	Ajuste del chorro redondo / ancho
	Rango de temperatura de trabajo [°C]
	Manguera para el material Diámetro (interior) de manguera recomendado para L = 10 m [mm]

	Manguera de aire Diámetro (interior) de manguera recomendado para L = 10 m [mm]
	Dimensiones: alto x profundidad x ancho [mm]
	Peso [kg]

## 1.5 Composición

- 01 Boquilla insertable
- 02 Gatillo
- 03 Ajuste de la cantidad de pintura
- 04 Ajuste de chorro redondo/ancho
- 05 Conexión de la manguera combinada para material
- 06 Tuerca de racor
- 11 Caperuza para el aire

## 1.6 Puesta en servicio

 **Atención:** leer y observar el manual de instrucciones, parte 2

**Atención:** idespresurizar el aparato!

 **Del catálogo también pueden adquirirse:**

**Mangueras combinadas y depósitos de aire comprimido para material.**

 **Atención:** leer y observar el manual de instrucciones de los depósitos de aire comprimido para material!

### Montaje:

1. Unir la Farbspritzpistole a las conexiones (pos. 05 y pos. 01) con la manguera combinada y el depósito de aire comprimido para material.
2. Llenar con material el depósito de aire comprimido sin presión y cerrarlo.

# Inhoudsopgave - deel 1

1.1	Leveringsomvang .....	5
1.2	Toepassing conform de bepalingen .....	5
1.3	Technische gegevens .....	5
1.4	Symbolen en hun betekenis .....	5
1.5	Opbouw .....	5
1.6	Inbedrijfname .....	5

## 1.1 Leveringsomvang

- Verfspuitpistool
- Gebruiksaanwijzing

## 1.2 Toepassing conform de bepalingen

Het met perslucht aangedreven apparaat voor handwerk is geschikt voor:

Lakken met vrijwel alle lakken en verfen.  
Ieder ander gebruik is oneigelijk.

## 1.3 Technische gegevens

zie afbeelding A

## 1.4 Symbolen en hun betekenis

	Luchtverbruik [l/min]
	Max. toelaatbare druk [bar]
	Werkdruk [bar]
	Sproeierdiameter [mm]
	Materiaalaansluiting [Inch]
	Coatingsrendement [%]
	Straalinstelling rond- / breed

	Werktemperatuurbereik [°C]
	Materiaalslang Aanbevolen slangdoorsnede (binnen) bij L= 10 m [mm]
	Luchtslang Aanbevolen slangdoorsnede (binnen) bij L= 10 m [mm]
	Afmetingen: hoogte x diepte x breedte [mm]
	Gewicht [kg]

## 1.5 Opbouw

- 01 Steeknippel
- 02 Aftaphendel
- 03 Regeling verfhoeveelheid
- 04 Regeling rond-/breedstraal
- 05 Aansluiting combimateriaalslang
- 06 Wartelmoer
- 11 Luchtkap

## 1.6 Inbedrijfname

**Let op:** gebruiksaanwijzing deel 2 lezen en in acht nemen!

**Let op:** apparaat drukloos maken!

**Extra uit de catalogus verkrijgbaar: Combinatiemateriaalslang en materiaaldrukvat.**

**Let op:** Afzonderlijke gebruiksaanwijzing van het materiaaldrukvat lezen en aanhouden!

### Montage:

1. Farbspritzpistole op aansluitingen (pos. 05 en Pos. 01) koppelen aan combimateriaalslang en materiaaldrukvat.
2. Materiaal in het drukloze materiaaldrukvat vullen en afsluiten.

# Spis treści - części 1

1.1	Zakres dostawy .....	6
1.2	Użytkowanie zgodne z przeznaczeniem .....	6
1.3	Dane techniczne .....	6
1.4	Symbole i ich znaczenie .....	6
1.5	Konstrukcja .....	6
1.6	Uruchamianie .....	6

## 1.1 Zakres dostawy

- Pistolet lakierniczy
- Instrukcja obsługi

## 1.2 Użytkowanie zgodne z przeznaczeniem

Zasilane sprężonym powietrzem urządzenie przeznaczone do zastosowań rzemieślniczych nadaje się do:

lakierowania z użyciem prawie wszystkich rodzajów lakieru i farb.



Każde inne zastosowanie jest niezgodne z przeznaczeniem.

## 1.3 Dane techniczne

patrz rys. A

## 1.4 Symbole i ich znaczenie

	Zużycie powietrza [l/min]
	Maks. dopuszczalne ciśnienie [bar]
	Ciśnienie robocze [bar]
	Średnica dyszy [mm]
	Przyłącze materiału [cale]
	Stopień skuteczności nanoszenia [%]
	Ustawienie strumienia okrągłego / szerokiego
	Zakres temperatury roboczej [°C]
	Przewód materiału Zalecana wewnętrzna średnica przewodu przy długości = 10 m [mm]

	Przewód powietrza Zalecana wewnętrzna średnica przewodu przy długości = 10 m [mm]
	Wymiary: wys. x głęb. x szer. [mm]
	Ciężar [kg]

## 1.5 Konstrukcja

- 01 Złączka wtykowa
- 02 Dźwignia spustowa
- 03 Regulacja ilości farby
- 04 Regulacja strumienia okrągłego / szerokiego
- 05 Przyłącze przewodu do materiału typu kombi
- 06 Nakrętka kołpakowa
- 11 Pokrywa powietrza

## 1.6 Uruchamianie

 **Uwaga:** Należy przeczytać i stosować się do części 2 instrukcji obsługi!

**Uwaga:** Urządzenie pozbawione ciśnienia!

 **Dodatkowo dostępne w ofercie katalogowej:**

**przewody do materiału typu kombi oraz zbiornik ciśnieniowy na materiał.**

 **Uwaga:** Należy przeczytać specjalną instrukcję obsługi do zbiornika ciśnieniowego na materiał i stosować się do zawartych w niej zaleceń!

### Montaż:

1. Farbspritzpistole należy połączyć w odpowiednich punktach (poz. 05 i poz. 01) z przewodem do materiału typu kombi i ze zbiornikiem ciśnieniowym na materiał.
2. Napęlić zbiornik ciśnieniowy na materiał w stanie bezciśnieniowym, a następnie zamknąć go.



## Tartalom – 1. rész

1.1	A szállítmány részei.....	7
1.2	Rendeltetés szerinti használat.....	7
1.3	Műszaki adatok.....	7
1.4	A szimbólumok, és jelentésük.....	7
1.5	Felépítés.....	7
1.6	Üzembe helyezés .....	7

### 1.1 A szállítmány részei

- Festékszóró pisztoly
- Kezelési utasítás

### 1.2 Rendeltetés szerinti használat

Ez a sűrítettlevegővel működő készülék ipari használatra, a következő munkákra alkalmas:







Majd minden lakk és festék szórására alkalmas.

Minden más felhasználás a rendeltetéstől eltérő.

### 1.3 Műszaki adatok

lásd kép A

### 1.4 A szimbólumok, és jelentésük

	Levegőszükséglet [liter/perc]
	Maximális megengedett nyomás [bar]
	Munkanyomás [bar]
	Fúvóka átmérő [mm]
	Anyagcsatlakozás [coll]
	Festékfelvitel hatásfoka [%]
	Szóráskép beállítása kör / széles

	Munkahőmérsékleti tartomány [°C]
	Anyagtömlő Ajánlott tömlőátmérő (belső) 10 m hossz-nál [mm]
	Levegőtömlő ajánlott tömlőátmérő (belső méret) 10m hosszánál [mm]
	Méretek: magasság x mélység x szélesség [mm]
	Tömeg [kg]

### 1.5 Felépítés

- 01 Gyorscsatlakozó ellendarab
- 02 Indítóbillentyű(ravas)
- 03 Festékmennyiség szabályozás
- 04 Kör/széles-szórás szabályozás
- 05 kombi-anyagtömlő csatlakozás
- 06 Hollandi anya
- 11 Levegősapka

### 1.6 Üzembe helyezés

 **FIGYELEM:** Olvassa el figyelmesen a kezelési utasítás 2.részét is!

**Figyelem:** A készüléket nyomásmentesítse!

 **Katalógusunkból választható továbbá:**

**kombi-anyagtömlők és nyomásos anyagtartályok.**

 **Figyelem:** A nyomásos anyagtartály önálló használati útmutatóját elolvasni és azt betartani!

**Szerelés:**

1. Farbspritzpistole a csatlakozásoknál ( ábrán: pos. 05 és pos. 01 ) kombi-anyagtömlővel és nyomásos anyagtartállyal csatlakoztatni
2. Az anyagot a tartály nyomásmentes állapotában kell betölteni majd lezárni.

# Obsah - Část 1

1.1	Obsah dodávky .....	8
1.2	Řádné použití .....	8
1.3	Technická data.....	8
1.4	Symboly a jejich význam .....	8
1.5	Stavba .....	8
1.6	Uvedení do provozu.....	8

## 1.1 Obsah dodávky

- Stříkáč pístele
- Návod k obsluze

## 1.2 Řádné použití

Toto ruční pneumatické nářadí pro řemeslné použití se hodí pro:

Lakování téměř všemi laky a barvami.



Jiné použití je nevhodné.

## 1.3 Technická data

viz obr. A

## 1.4 Symboly a jejich význam

	Spotřeba vzduchu [l/min]
	Maximální provozní tlak [bar]
	Pracovní tlak [bar]
	Průměr trysky [mm]
	Připojení k materiálu [coul]
	Nános materiálu [%]
	Nastavení paprsku kulatý / široký
	Rozsah pracovní teploty [°C]
	Hadice na materiál Doporučený průměr hadice (vnitřní) při L= 10 m [mm]

	Vzduchová hadice doporučený průměr (vnitřní) při délce L = 10 m [mm]
	Rozměry: výška x hloubka x šířka [mm]
	Hmotnost [kg]

## 1.5 Stavba

- 01 Vsuvka
- 02 Ovládací páčka
- 03 Regulační šroub pro nastavení množství barvy
- 04 Regulační šroub pro nastavení kulatého / širokého paprsku
- 05 Připojení hadice na materiál Kombi
- 06 Převlečná matice
- 11 Vzduchová hlava

## 1.6 Uvedení do provozu

 **Pozor:** Čtěte také Část 2 návodu k obsluze!

**Pozor:** Vypusťte tlak z přístroje!

**ⓘ Z katalogu je dodatečně možné objednat:**

**Hadice na materiál Kombi a zásobníky materiálů.**

 **Pozor:** Čtěte a dbejte samostatného návodu k použití zásobníků na materiál!

### Montáž:

1. Farbspritzpistole spojte na místech připojení (poz. 05 a poz. 01) s hadicí na materiál Kombi a se zásobníkem na materiál.
2. Materiál doplňujte do odvzdušněného zásobníku na materiál, ten poté uzavřete.

# Obsah - časť 1

1.1	Rozsah dodávky.....	9
1.2	Využitie podľa predpisov .....	9
1.3	Technické dáta .....	9
1.4	Symbody a ich význam.....	9
1.5	Zloženie .....	9
1.6	Uvedenie do prevádzky.....	9

## 1.1 Rozsah dodávky

- Striekacia pištoľ
- Návod na obsluhu

## 1.2 Využitie podľa predpisov

Vzduchom prevádzkované náradie pre remeselné nasadenie sa hodí na:





Lakovanie takmer všetkými lakmi a farbami.  
Každé iné využitie je využitím na iné účely.

## 1.3 Technické dáta

viď obrázok A

## 1.4 Symboly a ich význam

	Spotreba vzduchu [l/min]
	Maximálne prípustný tlak [bar]
	Pracovný tlak [bar]
	Priemer trysky [mm]
	Materiálový prípojka [cól]
	Stupeň účinnosti náteru [%]
	Nastavenie lúča okrúhly / široký
	Pracovný rozsah teploty [°C]

	Hadica na materiál Odporúčany priemer hadice (vnútorný) pri L= 10 m [mm]
	Luftschlauch Odporúčany priemer hadice (vnútorný) pri L = 10 m [mm]
	Rozmery: výška x hĺbka x šírka [mm]
	Váha [kg]

## 1.5 Zloženie

- 01 Vsuvka
- 02 Spúšť
- 03 Regulácia množstva farby
- 04 Regulácia okrúhly/ široký lúč
- 05 Prípojka kombinovaná materiálová hadica
- 06 Prírubová matica
- 11 Vzduchová hlavica

## 1.6 Uvedenie do prevádzky

 **Pozor:** Čítať a dodržiavať návod na obsluhu časť 2!

**Pozor:** Urobiť prístroj beztlakovým!

 **Dodatočne obdržateľné z katalógu:**  
**Kombinované materiálové hadice a Materiálové tlakové nádoby**

 **Pozor:** Čítať a dodržiavať zvláštny návod na obsluhu materiálové tlakové nádoby!

### Montáž:

1. Farbspritzpistole naviazať na prípojky (Poz. 05 a Poz. 01) s kombinovanou materiálovou hadicou a materiálovými tlakovými nádobami.
2. Materiál naplniť do beztlakovým materiálových tlakových nádob a zatvoriť.

# Оглавление Часть 1

1.1	Комплект поставки.....	10
1.2	Использование по назначению..	10
1.3	Технические характеристики ....	10
1.4	Предупреждающие знаки и их значение.....	10
1.5	Конструкция.....	10
1.6	Ввод в эксплуатацию .....	10

## 1.1 Комплект поставки

- Краскораспылительный пистолет
- Руководство по эксплуатации

## 1.2 Использование по назначению

Пневмоинструмент для ремесленного применения, подходящий для: окрашивания поверхностей практически любыми лакокрасочными материалами. Использование в любых других целях является использованием не по назначению.

## 1.3 Технические характеристики

см. рис. А

## 1.4 Предупреждающие знаки и их значение

	Расход воздуха [л/мин]
	Максимально допустимо Давление [бар]
	Рабочее давление [бар]
	Диаметр сопла [мм]
	Штуцер для подачи материала [дюйма]
	Укрывистость [%]
	Регулировка факела круглого / плоского
	Диапазон рабочих температур [°C]

	Шланг для материала Рекомендуемый диаметр шланга (внутренний) при L = 10 м [мм]
	Воздушный шланг Рекомендуемый диаметр шланга (внутренний) при L = 10 м [мм]
	Размеры: Высота x Глубина x Ширина [мм]
	Масса [кг]

## 1.5 Конструкция

- 01 Вставной ниппель
- 02 Спусковой рычаг
- 03 Регулировка объёма краски
- 04 Регулировка круглого / плоского факела
- 05 Штуцер шланга для комбинированного материала
- 06 Накидная гайка
- 11 Воздушный колпачок

## 1.6 Ввод в эксплуатацию

**Внимание:** прочитайте и соблюдайте указания руководства по эксплуатации, часть 2!

**Внимание:** Сбросьте давление в устройстве!

**Дополнительно предлагается по каталогу:**

**Шланги для комбинированного материала и Нагнетательный бак.**

**Внимание:** Ознакомьтесь и соблюдайте руководство по эксплуатации нагнетательного бака!

### Монтаж:

1. Farbspritzpistole подсоедините к штуцерам (поз. 05 и поз. 01) нагнетательный бак при помощи шланга для комбинированного материала.
2. Наполните нагнетательный бак (без давления) материалом и закройте.

## Inhaltsverzeichnis - Teil 2

2.1	Allgemeine Hinweise.....	1
2.2	Symbole und ihre Bedeutung.....	1
2.3	Sicherheitshinweise.....	1
2.4	Inbetriebnahme.....	2
2.5	Wartung.....	3
2.6	Außerbetriebnahme.....	3
2.7	Gewährleistung.....	3
2.8	Störungsbehebung.....	3

### 2.1 Allgemeine Hinweise Sicherheitshinweise beachten!

#### Bedienungsanleitung Teil 1 und 2 lesen!

Technische Änderungen vorbehalten. Abbildungen (am Anfang der Bedienungsanleitung) können vom Original abweichen.

Verwendbare Energie: Ausschließlich gereinigte, kondensat- und ölfreie Druckluft.

Empfehlung: Aufgeführte Reparatur- und Wartungsarbeiten bei unseren Servicepartnern durchführen lassen (siehe letzte Seite).

### 2.2 Symbole und ihre Bedeutung

	Bedienungsanleitung lesen
	Warnung vor Gefahren
	Explosionsgefahr!
	Augenschutz tragen!
	Gehörschutz tragen!
	Atemschutzmaske tragen!
	Elektrostatische Entladung!
	Erdung vornehmen!
	Stolperfälle!
	Gerät ölen!
	Serviceadressen

## 2.3 Sicherheitshinweise



### GEFAHR

#### Explosionsgefahr!

- ▶ Arbeiten in explosionsgefährdeten Bereichen der Zonen 0 und 20 verboten!
- ▶ Maximalen Druck beachten!
- ▶ Ausschließlich Energie Druckluft verwenden!



### WARNUNG

#### Peitschender Druckluftschlauch beim Öffnen der Schnellkupplung!

- ▶ Druckluftschlauch festhalten!



### WARNUNG

#### Bei Wartungs-, Reparaturarbeiten, Düsenwechsel, Farbe auf-/ nachfüllen gilt:

- ▶ Druckluftanschluss trennen!
- ▶ Gerät drucklos machen!



### WARNUNG

#### Aufwirbeln von Staub, Flüssigkeiten, Schmutzpartikeln während des Betriebes.

- ▶ Schutzbrille tragen!



### WARNUNG

#### Lärm während des Betriebes.

- ▶ Gehörschutz tragen!



### WARNUNG

#### Farbnebelbildung und Lösungsmittelausdünstungen!

- ▶ Räume gut belüften!
- ▶ Arbeits- und Atemschutz verwenden!
- ▶ Farben und Lösungsmittel nicht in Kontakt mit Haut oder Augen bringen!



## WARNUNG

### Elektrostatische Aufladung möglich!

- ▶ Antistatischen Druckluftschlauch verwenden!
- ▶ Druckluftschlauch erden!



## VORSICHT

### Stolperfalle! Druckluftschläuche, die über den Boden geführt werden

- ▶ vermeiden bzw. beachten!



## HINWEIS

### Bei Verwendung von Materialdruckbehältern

- ▶ zusätzlich Druckbehälterbedienungsanleitung beachten!



- Schützen Sie sich, andere Personen, Tiere, Sachgegenstände und Ihre Umwelt durch jeweils notwendige Schutzmaßnahmen, Einweisung in die Geräte und Vorkehrungen um Gesundheits-, Sach-, Wert-, Umweltschäden oder Unfallgefahren zu vermeiden.
- Ausgeruht, konzentriert, den sachgerechten Betrieb sicherstellen.
- Reparaturen dürfen nur von Schneider Druckluft GmbH, oder deren zulässigen Servicepartnern durchgeführt werden.
- **Verboten:** Manipulationen; Zweckentfremdungen; Notreparaturen; andere Energiequellen; Sicherheitseinrichtungen entfernen oder beschädigen; Verwenden bei Undichtigkeiten oder Betriebsstörungen; keine Originalersatzteile; angegebene zulässigen Arbeitsdruck (max. + 10%) überschreiten; ohne Schutzausrüstung arbeiten; Gerät unter Druck transportieren, warten, reparieren, unbeaufsichtigt lassen; andere / falsche Schmierstoffe verwenden; rauchen; offenes Feuer; Aufkleber entfernen.
- **Verboten:** explosions-, feuergefährliche Reinigungsmittel verwenden; falsche Ent-

sorgung von Restmaterialien / Reinigungsmitteln.

- **Verboten:** Verwendung im Arznei- / Lebensmittelbereich; falsche Verarbeitungsmittel; Funkenbildung.

## 2.4 Inbetriebnahme

### Vor Inbetriebnahme:

1. Sichtprüfung vornehmen.
2. Nicht unter 5° C anwenden.
3. Entsprechenden Düsensatz verwenden (Bild 3c).
4. Herstelleranweisungen zur Farbaufbereitung beachten.
5. Material in Farbbehälter einfüllen (siehe auch Bedienungsanleitung Teil 1).

### Druckluftanschluss:

1. Filterdruckminderer vorschalten.
2. Schnellkupplung des Druckluftschlauches auf den Stecknippel (Pos. 01) drücken (Bild 1a).
3. Einen Kältetrockner, Vor-, Feinst- und ggf. einen Aktivkohlefilter verwenden.

### Betrieb:

1. Arbeitsdruckeinstellung am Filterdruckminderer vornehmen.
2. Abzugshebel (Pos. 02) betätigen.
3. Bei Verwendung von Materialdruckbehälter Material- / Luftdruckeinstellung und die Bedienungsanleitung Teil 1 (Technische Daten) beachten.
4. Gleichen Abstand zum Spritzobjekt halten, ca. 15-25 cm.
5. Nicht schaukeln, parallel zum Spritzobjekt spritzen.

### Einstellungen:

1. Rundstrahleinstellung (wenn vorhanden): Regulierung Rund-/Breitstrahl (Pos. 04) geschlossen (Bild 2a).
  2. Breitstrahleinstellung (wenn vorhanden): Regulierung Rund-/Breitstrahl (Pos. 04) nach links drehen. Strahlbreite kann stufenlos eingestellt werden (Bild 2a).
  3. Breitstrahleinstellung (wenn vorhanden): Luftkappe (Pos. 11) verdrehen, um horizontalen oder vertikalen Strahl einzustellen (Bild 2b).
- ① Bei Farbspritzpistolen mit Schlitzdüse entfällt diese Einstellung.

4. Farbmenge wird an der Regulierung Farbmenge (Pos. 03) (wenn vorhanden) eingestellt.
5. Regulierung Luftmenge (Pos. 08) (wenn vorhanden): Rechtsdrehung weniger Luft (Bild 2c).

**Nach dem Einsatz:**

1. Schnellkupplung vom Stecknippel (Pos. 01) trennen (Bild 1b).
2. Gehäuse mit entsprechenden Reinigungsmitteln sofort reinigen.
3. Keine kohlenstoffhaltigen Halogenlöse-mittel, Trichlormethyl, Äthylchlor u.s.w. verwenden.
4. Nicht komplett in Reinigungsbad / -maschinen legen.

**Düsensatzwechsel:**

1. Farbspritzpistole drucklos und gereinigt.
2. Farbmengenregulierung (Pos. 03) abschrauben und Düsenadel nach Betätigung des Abzugshebels (Pos. 02) herausziehen (Bild 3a)
3. Je nach Typ der Farbspritzpistole. Luftkappe (Pos. 11), Schlitzdüse (Pos. 13), oder Überwurfmutter (Pos. 06) demontieren (siehe Bild 3a).
4. Materialkappe mit geeignetem Schlüssel demontieren (Bild 3b).
5. Neuen Düsensatz in umgekehrter Reihenfolge montieren.

**2.8 Störungsbehebung**

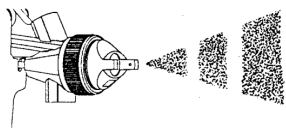
	Störung	Ursache	Behebung
A	Der Farbstrahl wird unterbrochen oder spritzt stoßweise  	Schräghalten der Pistole	► Pistole derart führen, dass Behälter senkrecht steht
		Lockere oder beschädigte Materialkappe	► Materialkappe festschrauben oder Düsensatz komplett tauschen (siehe Bild 3a-c) <sup>***</sup>
		Zu hohe Viskosität	► Viskosität senken, Düsensatz mit größerem Durchmesser verwenden Korrektur vornehmen
		Belüftung im Deckel oder Tropfsperre (Pos. 09 bzw. 14) verstopft	► Reinigen <sup>****</sup>

ⓘ Düsensätze sind Verschleißteile, halten Sie Ersatz bereit. Grundsätzlich den gesamten Düsensatz auswechseln (Bild 3c).

**2.5 Wartung**

Ventilstift leicht ölen.



► Zum Reinigen oder Schmieren keine silikonhaltigen Materialien verwenden.

**2.6 Außerbetriebnahme**

**Lagerung:** Gereinigt, trocken, staubfrei, nicht unter 5° C.

Farben / Lösungsmittel nach den geltenden gesetzlichen Bestimmungen lagern.



**Entsorgung:** Verpackung / Gerät / verwendete Materialien nach den geltenden gesetzlichen Vorschriften entsorgen.

**2.7 Gewährleistung**

**Grundlage:** komplettes Gerät im Originalzustand / Kaufbeleg.

Für Material- und Fertigungsfehler gelten die gesetzlichen Bestimmungen.

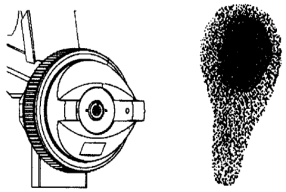
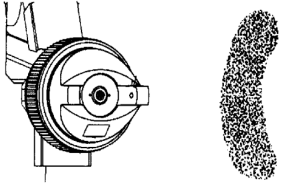
**Ausgeschlossen sind:** Verschleiß- / Verbrauchsteile; unsachgemäßer Gebrauch; Überlastung / falscher Druck; Manipulation / Zweckentfremdung; mangelnde / falsche / keine Wartung oder Schmierung; Stoß / Schlag; Staub- / Schmutzanfall; nicht zulässige / falsche Arbeitsweise; falsche Energie; nicht / ungenügend aufbereitete Druckluft; Nichtbeachten der Bedienungsanleitungen; falsche Verarbeitungs- / Arbeitsmittel.

	Störung	Ursache	Behebung
B	<p>Spritzbild nur teilweise vorhanden</p> 	Luftkappe (Pos. 11) verschmutzt oder beschädigt	► Reinigen <sup>****</sup> oder kompletten Düsensatz austauschen (siehe Bild 3a-c) <sup>***</sup>
		Farbe klebt an der Düse oder Teile sind beschädigt	► Reinigen <sup>****</sup> oder kompletten Düsensatz austauschen (siehe Bild 3a-c) <sup>***</sup>
		Düsennadel beschädigt	► Kompletten Düsensatz austauschen (siehe Bild 3a-c) <sup>***</sup>
C	<p>Unregelmäßiges Farbbild mit Tropfenbildung</p> 	Düse verschmutzt oder beschädigt	► Reinigen <sup>****</sup> oder kompletten Düsensatz austauschen (siehe Bild 3a-c) <sup>***</sup>
		Arbeitsdruck (Fließdruck) zu gering	► Arbeitsdruck (Fließdruck) erhöhen. Maximalen Arbeitsdruck beachten <sup>*</sup>
		Zu hohe Viskosität	► Viskosität senken oder Materialdruck erhöhen (Pos. 18)
		Luftkappe (Pos. 11) verschmutzt	► Reinigen <sup>****</sup>
D	<p>Ungleichmäßige Materialanhäufung</p> 	Arbeitsdruck (Fließdruck) zu hoch	► Arbeitsdruck <sup>*</sup> senken
		Lockere oder beschädigte Schlitzdüse	► Schlitzdüse (Pos. 13) festschrauben oder Düsensatz austauschen
		Luftkappe und Düse sind mit Farbe verstopft	► Reinigen <sup>****</sup> oder kompletten Düsensatz austauschen (siehe Bild 3a-c) <sup>***</sup>
		Zu niedrige Viskosität	► Viskosität erhöhen, Düsensatz mit kleinerem Durchmesser verwenden
		Kompressorleistung zu klein	► Andere Leistungsgröße verwenden <sup>*</sup>
		Strahlbreite zu groß	► Strahlbreite verringern (Pos. 4)
E	<p>Konzentrierte Materialanhäufung in der Mitte</p> 	Zu viel Materialauftrag	► Kleineren Düsensatz verwenden. Farbmenge reduzieren (Pos. 03) Materialdruck senken (Pos. 18)
		Arbeitsdruck (Fließdruck) zu gering	► Arbeitsdruck (Fließdruck) erhöhen. Maximalen Arbeitsdruck beachten <sup>*</sup>
		Zu hohe Viskosität	► Viskosität senken oder Materialdruck erhöhen (Pos. 18)

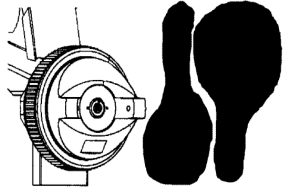

	Störung	Ursache	Behebung
F	Einseitig verschobenes Spritzbild  	Verschmutzte oder deformierte Bohrungen an den Hörnern der Luftkappe	► Reinigen <sup>****</sup> oder kompletten Düsensatz <sup>***</sup> austauschen (siehe Bild 3a-c) <sup>***</sup>

\*Zur Fehlerbehebung: Informationen aus Kapitel "Technische Daten" Bedienungsanleitung Teil 1 entnehmen!

\*\*\*Zur Fehlerbehebung: Kapitel: "Inbetriebnahme" lesen!

\*\*\*\*Zur Fehlerbehebung: Kapitel: "Wartung" lesen!

Wenden Sie sich im Bedarfsfall an unsere Service-Mitarbeiter, siehe letzte Seite.

## Table of contents - Part 2

2.1	General information .....	6
2.2	Symbols and their meaning .....	6
2.3	Safety instructions .....	6
2.4	Commissioning .....	7
2.5	Maintenance.....	8
2.6	Decommissioning.....	8
2.7	Warranty .....	8
2.8	Troubleshooting .....	8

### 2.1 General information

**Observe the safety instructions!**

**Read the Instruction Manual Part 1 and 2!**

Subject to technical modifications. Figures (at the start of the Instruction Manual) may vary from the original.

Usable energy: only cleaned compressed air that is free of condensate and oil.

Recommendation: have our service partners perform any repair and maintenance work (see last page).

### 2.2 Symbols and their meaning

	Read the Instruction Manual
	Warning against dangers
	Explosion hazard!
	Wear eye protection!
	Wear ear protection!
	Wear a respirator mask!
	Electrostatic discharge!
	Ensure proper earthing!
	Tripping hazard!
	Oil the device!
	Service addresses

## 2.3 Safety instructions



### DANGER

#### Explosion hazard!

- ▶ Work in potentially explosive areas of zones 0 and 20 prohibited!
- ▶ Observe maximum pressure!
- ▶ Use compressed air energy exclusively!



### WARNING

#### Uncontrolled movement of compressed air hose when quick-action coupling is opened!

- ▶ Hold the compressed air hose tightly!



### WARNING

#### The following applies for maintenance and repair tasks, changing nozzles, filling/refilling paint:

- ▶ Disconnect the compressed air connection!
- ▶ Depressurise the unit!



### WARNING

#### Dispersion of dust, fluids, dirt particles during operation.

- ▶ Wear safety glasses!



### WARNING

#### Noise during operation.

- ▶ Wear ear protection!



### WARNING

#### Paint mist formation and solvent evaporation!

- ▶ Ventilate rooms well!
- ▶ Use workplace safety equipment and breathing protection!
- ▶ Do not bring paints or solvents into contact with skin or eyes!



## WARNING

### Electrostatic charge possible!

- ▶ Use antistatic air hose!
- ▶ Earth the air hose!



## CAUTION

### Dangerous obstacle! Air hoses laid on the ground.

- ▶ Avoid or pay close attention.



## NOTICE

### When using material pressure vessels

- ▶ also observe the operating manual for the pressure vessel!



- Protect yourself and other persons, animals, property, and the environment by taking the necessary protective measures and being trained in use of the devices to prevent harm to your health, property damage, financial loss, environmental harm or risk of accident.
- Be calm and focused and ensure proper operation.
- Repairs may be carried out only by Schneider Druckluft GmbH or its approved service partners.
- **Prohibited:** manipulation, inappropriate use, temporary repairs, use of other energy sources, removal or use of damaged safety equipment, operating a leaking or malfunctioning system, use of non-original spare parts, exceeding the permitted working pressure specified (max. + 10%), working without protective equipment, transporting / maintaining / repairing or leaving a pressurised machine unattended, using other / unsuitable lubricants, smoking, naked flames, removing stickers.
- **Prohibited:** Using explosive or flammable cleaning agents; disposing of leftover materials / cleaning agents incorrectly.
- **Prohibited:** Use in medical / food industry; incorrect processing equipment; spark formation.

## 2.4 Commissioning

### Before start-up:

1. Carry out a visual inspection.
2. Do not use below 5° C.
3. Use corresponding nozzle set (Figure 3c).
4. Observe manufacturer's instructions for paint processing.
5. Add material to paint vessel (refer to part 1 of the operating manual).

### Compressed air connection:

1. Connect a filter pressure reducer upstream of the filter.
2. Press the quick-action coupling of the air hose onto the plug nipple (item 01) (Figure 1a).
3. Use a cold dryer, prefilter, microfilter and, if necessary, an activated carbon filter.

### Operation:

1. Adjust the working pressure on the filter pressure reducer.
2. Press the trigger lever (item 02).
3. When using material pressure vessels, observe the material / air pressure setting and Part 1 of the Instruction manual (Technical data).
4. Maintain the same distance to the sprayed object, approx. 15-25 cm.
5. Do not move from side to side, spray parallel to the sprayed object.

### Settings:

1. Round jet setting (if available): regulation device of round/wide jet (item 04) closed (Fig. 2a).
  2. Wide jet setting (if available): turn regulation device of round/wide jet (item 04) counterclockwise. The jet width can be adjusted steplessly (Fig. 2a).
  3. Wide jet setting (if available): Turn air cap (item 11) to adjust horizontal or vertical jet (Fig. 2b).
- ① For paint spray guns with slotted nozzle, this adjustment is unnecessary.
4. The paint quantity is adjusted at the paint quantity regulation device (item 03) (if available).
  5. Air volume regulation device (item 08) (if available): clockwise rotation - less air (Fig. 2c).

**After use:**

1. Disconnect the quick-action coupling from the plug nipple (item 01) (Figure 1b).
2. Clean the housing immediately using suitable cleaning agents.
3. Do not use any organic halogen solvents, trichloromethyl, ethylene chloride etc.
4. Do not immerse completely in cleaning bath / machines.

**Replacing the nozzle set:**

1. Paint spray gun without pressure and cleaned.
  2. Unscrew the paint quantity regulation (item 03) and pull out the nozzle needle after actuating the trigger lever (item 02) (Figure 3a)
  3. Depending on the type of the paint spray gun.  
Remove the air cap (item 11), slotted nozzle (item 13), or union nut (item 06) (see Figure 3a).
  4. Remove the material cap using a suitable key (Figure 3b).
  5. Install the new nozzle set in reverse sequence.
- ⓘ Nozzle sets are wear parts; keep a spare ready. When replacing, always replace the entire nozzle set (Figure 3c).

**2.8 Troubleshooting**

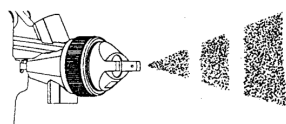
	<b>Problem</b>	<b>Cause</b>	<b>Remedy</b>
A	The paint spray is interrupted or pulses 	Hold the gun at an incline	▶ Guide the gun such that the vessel is vertical
		Material cap is loose or damaged	▶ Screw the material cap tight or replace the entire nozzle set (see Figure 3a-c)***
		Viscosity is too high	▶ Decrease viscosity, use nozzle set with larger diameter, correct viscosity
		Ventilation in cover or drip guard (item 09 or 14) is clogged	▶ Clean****

**2.5 Maintenance**

Apply a light coat of oil to the valve pin.



- ▶ Do not use any materials containing silicon for cleaning or lubrication.

**2.6 Decommissioning**

**Storage:** Clean, dry, dust-free, not below 5° C.

Store paints / solvents according to applicable legal provisions.



**Disposal:** Dispose of the packaging / device / materials used according to applicable legal regulations.

**2.7 Warranty**

**Basic principle:** complete unit in original condition / proof of purchase.

Material and production defects are covered by statutory provisions.

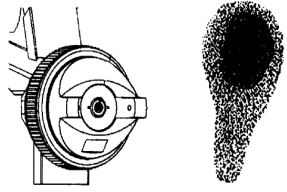
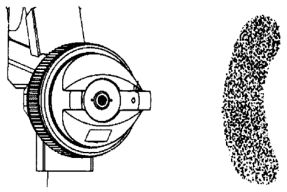
**Excluded warranty claims:** Wear or expendable parts, improper use, overloading / incorrect pressure, manipulation / inappropriate use, inadequate / incorrect / lack of maintenance or lubrication, bumps / impacts, dust / dirt accumulation, unauthorised / incorrect working procedures, incorrect power supply, impure / insufficiently filtered compressed air, failure to read the instruction manual, incorrect operating resources / materials.

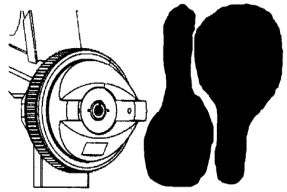
	Problem	Cause	Remedy
B	Spray pattern is incomplete 	Air cap (item 11) dirty or damaged	► Clean <sup>****</sup> or replace complete nozzle set (see Figure 3a-c) <sup>***</sup>
		Paint sticks to the nozzle or parts are damaged	► Clean <sup>****</sup> or replace entire nozzle set (see Figure 3a-c) <sup>****</sup>
		Nozzle needle is damaged	► Replace the complete nozzle set (see Figure 3a-c) <sup>***</sup>
C	Irregular paint application with drip formation 	Nozzle dirty or damaged	► Clean <sup>****</sup> or replace complete nozzle set (see Figure 3a-c) <sup>****</sup>
		Working pressure (flow pressure) too low	► Increase working pressure (flow pressure) Observe maximum working pressure <sup>*</sup>
		Viscosity is too high	► Decrease viscosity or increase material pressure (item 18)
		Air cap (item 11) dirty	► Cleaning <sup>****</sup>
D	Uneven material accumulation 	Working pressure (flow pressure) too high	► Decrease working pressure <sup>*</sup>
		Slotted nozzle is loose or damaged	► Screw slotted nozzle (item 13) on tightly or replace nozzle set
		Air cap and nozzle are clogged with paint	► Clean <sup>****</sup> or replace complete nozzle set (see Figure 3a-c) <sup>***</sup>
		Viscosity is too low	► Increase viscosity, use nozzle set with smaller diameter
		Compressor output too small	► Use different output rating <sup>*</sup>
		Spray width too great	► Reduce spray width (item 4)
E	Material accumulation concentrated in the middle 	Too much material application	► Use smaller nozzle set Reduce paint quantity (item 03): Decrease material pressure (item 18):
		Working pressure (flow pressure) too low	► Increase working pressure (flow pressure) Observe maximum working pressure <sup>*</sup>
		Viscosity is too high	► Decrease viscosity or increase material pressure (item 18)
F	Spray pattern moved to one side 	Dirty or deformed holes on the flanges of the air cap	► Clean <sup>****</sup> or replace complete nozzle set (see Figure 3a-c) <sup>***</sup>

\*For troubleshooting: refer to the information in the "Technical data" chapter in part 1 of the instruction manual!

\*\*\*For troubleshooting: read chapter: "Commissioning"!

\*\*\*\*For troubleshooting: read chapter: "Maintenance"!

If necessary, contact our service staff, see last page.

## Table des matière - Partie 2

2.1	Généralités .....	10
2.2	Les pictogrammes et leur signification.....	10
2.3	Consignes de sécurité.....	10
2.4	Mise en service .....	11
2.5	Entretien .....	12
2.6	Mise hors service .....	12
2.7	Garantie .....	12
2.8	Elimination des dérangements ....	13

### 2.1 Généralités

**Respecter les consignes de sécurité !**

**Lire les parties 1 et 2 du mode d'emploi !**

Sous réserve de modifications techniques. Les illustrations (au début du mode d'emploi) peuvent différer du produit original.

Énergie compatible : air comprimé propre, exempt d'huile et de condensats uniquement.

Recommandation : faire exécuter les travaux de réparation et de maintenance indiqués auprès de nos partenaires SAV (voir dernière page).

### 2.2 Les pictogrammes et leur signification

	Lire la notice d'utilisation
	Avertissement de dangers
	Risque d'explosion !
	Porter des lunettes de protection !
	Porter une protection auditive !
	Porter un masque de protection !
	Décharges électrostatiques !
	Prévoir une mise à la terre !
	Risque de trébuchement !
	Lubrifier l'appareil !
	Adresses SAV

### 2.3 Consignes de sécurité



#### DANGER

##### Risque d'explosion!

- ▶ Toute utilisation dans des zones explosibles (0 et 20) est proscrite!
- ▶ Respecter la pression maximale!
- ▶ Utiliser exclusivement de l'air comprimé!



#### AVERTISSEMENT

##### Le tuyau à air comprimé fouette lors de l'ouverture du raccord pompier !

- ▶ Maintenir le tuyau à air comprimé !



#### AVERTISSEMENT

##### En cas d'intervention de maintenance ou de réparation, de changement de buse, de remplissage ou d'appoint de peinture, respecter les consignes suivantes :

- ▶ Débrancher le raccord d'air comprimé !
- ▶ Dépressuriser l'appareil !



#### AVERTISSEMENT

##### Risque de tourbillonnement de poussières, liquides et impuretés en cours d'intervention.

- ▶ Porter des lunettes de protection !



#### AVERTISSEMENT

##### Fonctionnement bruyant.

- ▶ Porter une protection auditive !



#### AVERTISSEMENT

##### Risques de formation de brouillard de peinture et d'émanation de solvant !

- ▶ Veiller à une bonne ventilation !
- ▶ Porter des vêtements et un masque de protection !
- ▶ Veiller à ce que les peintures et solvants n'entrent pas en contact avec la peau ou les yeux !



## AVERTISSEMENT

### Risques de décharges électrostatiques !

- ▶ Utiliser un tuyau à air comprimé antistatique !
- ▶ Relier le tuyau à air comprimé à la terre !



## ATTENTION

### Risque de trébuchement ! Les tuyaux à air comprimé qui jonchent le sol sont dangereux.

- ▶ Éviter de les laisser par terre ou faire attention.



## AVIS

### En cas d'utilisation de réservoirs sous pression

- ▶ Se conformer également au mode d'emploi des réservoirs sous pression !



- Protégez-vous ainsi que les autres personnes, les animaux, les objets et votre environnement en prenant des mesures de protection, en vous faisant expliquer le fonctionnement des appareils et en prenant les dispositions nécessaires pour éviter les atteintes à la santé, les dommages matériels, les pertes de valeur, les dommages causés à l'environnement ou les risques d'accident.
- Reposé et concentré, assurer le fonctionnement en bonne et due forme.
- Les réparations peuvent seulement être effectuées par Schneider Druckluft GmbH ou ses partenaires fiables homologués.
- **Sont interdits** : les manipulations ; les usages détournés ; les réparations de fortune ; les autres sources d'énergie ; le retrait ou la détérioration des dispositifs de sécurité ; toute utilisation en présence d'une fuite ou d'un dysfonctionnement ; l'emploi de pièces de rechange autres que celles d'origine ; le dépassement de la pression de service admissible prescrite (+ 10 % max.) ; le travail sans équipement de protection ; le transport, la maintenance, la réparation, le fonctionnement sans surveillance de l'appareil lorsqu'il est sous

pression ; l'utilisation d'autres lubrifiants non adaptés ; les cigarettes ; les flammes nues ; le retrait des adhésifs.

- **Sont interdits** : l'utilisation de détergents inflammables ou explosifs ; l'élimination non conforme des résidus/détergents.
- **Sont interdits** : les utilisations en milieu médical/agro-alimentaire ; l'utilisation de produits inadéquats ; les formations d'étincelles.

## 2.4 Mise en service

### Avant la mise en service:

1. Procéder à un contrôle visuel.
2. Ne pas utiliser l'appareil en dessous de 5 °C.
3. Utiliser le jeu de buses adapté (fig. 3c).
4. Se conformer aux instructions du fabricant pour la préparation de la peinture.
5. Verser le produit dans le réservoir de peinture (cf. également le mode d'emploi, partie 1).

### Raccordement en air comprimé :

1. Prévoir un manodétendeur de filtre en amont.
2. Presser le raccord rapide du tuyau à air comprimé sur le raccord à enficher (rep. 01) (fig. 1a).
3. Utiliser un sècheur frigorifique, un préfiltre, un microfiltre et un filtre à charbon actif le cas échéant.

### Utilisation :

1. Régler la pression de service au niveau du filtre réducteur de pression.
2. Actionner la gâchette (rep. 02).
3. En cas d'utilisation d'un réservoir sous pression, respecter les spécifications relatives au produit, au réglage de l'air comprimé et les consignes du mode d'emploi, partie 1 (Caractéristiques techniques).
4. Maintenir une distance constante par rapport au projectile, de l'ordre de 15 à 25 cm.
5. Ne pas aller d'avant en arrière, mais rester bien parallèle au projectile.

### Réglages :

1. Jet rond (si inclus) : fermer le réglage jet rond/jet large (rep. 04) (fig. 2a).
2. Jet large (si inclus) : tourner le réglage jet rond/jet large (rep. 04) vers la gau-

che. La largeur du jet peut être ajustée en continu (fig. 2a).

3. Jet large (si inclus) : tourner le capuchon d'air (rep. 11) pour régler le jet à l'horizontale ou à la verticale (fig. 2b).
- ① Ce réglage n'est pas nécessaire pour les pistolets à peinture avec tuyère à fente.
4. Le réglage de la quantité de peinture s'effectue, le cas échéant, à l'aide de la régulation de débit de peinture (rep. 03 si inclus).
5. Régulation du débit d'air (rep. 08) (si inclus) : tourner dans le sens horaire pour réduire la quantité d'air (fig. 2c).

#### Après utilisation :

1. Débrancher le raccord rapide du raccord à enficher (rep. 01) (fig. 1b).
2. Nettoyer immédiatement le corps du pistolet avec un détergent adapté.
3. Proscrire les solvants contenant des hydrocarbures halogénés, le trichlorométhane, le choréthylène etc.
4. Ne pas immerger le pistolet dans un bain/ une machine de nettoyage.

#### Changement de jeu de buses :

1. Dépressuriser et nettoyer le pistolet.
2. Dévisser la régulation du débit de peinture (rep. 03), actionner la gâchette (rep. 02), puis retirer l'aiguille d'injecteur (fig. 3a).
3. En fonction du type de pistolet à peinture.  
Démonter le capuchon d'air (rep. 11), la tuyère à fente (rep. 13),  
ou l'écrou-chapeau (rep. 06)  
(cf. fig. 3a).
4. Démonter le capuchon de peinture à l'aide d'une clé adaptée (fig. 3b).
5. Monter un autre jeu de buses dans l'ordre inverse.

- ① Les jeux de buse sont des pièces d'usure. Il convient de prévoir des pièces de rechange. Il faut en principe remplacer le jeu de buses dans son ensemble (fig. 3c).

## 2.5 Entretien

Lubrifier légèrement la tige de soupape.



- Proscrire les produit siliconés pour le nettoyage ou la lubrification de l'appareil.

## 2.6 Mise hors service

**Stockage :** après nettoyage, dans un endroit sec et non poussiéreux, de température supérieure à 5 °C.

Se conformer à la législation en vigueur pour le stockage des peintures et solvants.

**Élimination :** éliminer l'emballage/l'appareil/les produits utilisés conformément aux directives en vigueur.

## 2.7 Garantie



**Condition de base :** appareil dans son état d'origine/preuve d'achat.

Pour tous les défauts matériels et vices de fabrication, les dispositions légales entrent en vigueur.

**Sont exclus :** les pièces d'usure et autres consommables; les utilisations non conformes; les surcharges/erreurs de pression; les manipulations/usages détournés; les dommages dus à une maintenance/une lubrification insuffisante/incorrecte; les chocs/impacts; les dommages dus à la poussière/l'encrassement; les procédures non conformes; les énergies non conformes; les défauts/l'absence de conditionnement de l'air comprimé; le non-respect des modes d'emploi; les outils/produits inadéquats.

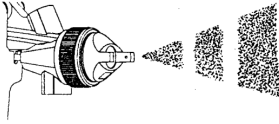
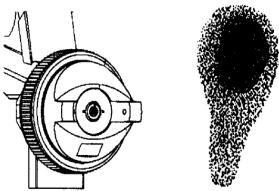
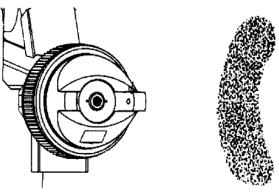

## 2.8 Elimination des dérangements

	Dysfonctionnement	Cause	Correction
A	Le jet de peinture est saccadé ou s'arrête. 	Le pistolet n'est pas tenu droit.	► Tenir le pistolet de sorte que le réservoir soit bien à la verticale.
		Capuchon de peinture desserré ou endommagé	► Visser le capuchon de peinture à fond ou remplacer le jeu de buses dans son ensemble (cf. fig. 3a-c) <sup>***</sup>
		Viscosité trop élevée	► Réduire la viscosité, rectifier les réglages ou utiliser un jeu de buses de plus gros diamètre.
		Reniflard du couvercle ou système antigoutte (rep. 09 ou 14) obstrué	► Nettoyer <sup>****</sup> .
B	Jet incomplet 	Capuchon d'air (rep. 11) encrassé ou endommagé	► Nettoyer <sup>****</sup> ou changer le jeu de buses dans son ensemble (cf. fig. 3a-c) <sup>****</sup> .
		Peinture qui adhère à la buse ou pièces endommagées	► Nettoyer <sup>****</sup> ou changer le jeu de buses dans son ensemble (cf. fig. 3a-c) <sup>****</sup>
		Aiguille d'injecteur endommagée	► Remplacer le jeu de buses dans son ensemble (cf. fig. 3a-c) <sup>****</sup>
C	Jet irrégulier et formation de gouttes 	Buse encrassée ou endommagée	► Nettoyer <sup>****</sup> ou remplacer le jeu de buses dans son ensemble (cf. fig. 3a-c) <sup>****</sup>
		Pression de service (pression d'écoulement) trop faible	► Augmenter la pression de service (pression d'écoulement). Se conformer à la pression de service maximale*.
		Viscosité trop élevée	► Réduire la viscosité ou augmenter la pression du produit (rep. 18).
		Capuchon d'air (rep. 11) encrassé	► Nettoyer <sup>****</sup>
D	Répartition irrégulière du produit 	Pression de service (pression d'écoulement) trop élevée	► Réduire la pression de service*.
		Tuyère à fente desserrée ou endommagée	► Visser la tuyère à fente (rep. 13) à fond ou remplacer le jeu de buses.
		Capuchon d'air et buses bouchés par la peinture	► Nettoyer <sup>****</sup> ou remplacer le jeu de buses dans son ensemble (cf. fig. 3a-c) <sup>****</sup> .
		Viscosité trop faible	► Augmenter la viscosité, utiliser un jeu de buses de plus petit diamètre.
		Performances du compresseur insuffisantes	► Sélectionner une puissance adaptée*.
		Jet trop large	► Réduire la largeur du jet (rep. 4).

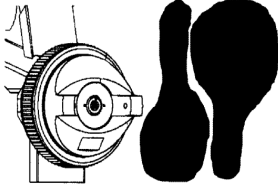
	Dysfonctionnement	Cause	Correction
E	Quantité de produit plus importante au centre 	Application d'une trop grosse quantité de produit	► Utiliser un jeu de buses plus petit. Réduire la quantité de peinture (rep. 03). Diminuer la pression du produit (rep. 18).
		Pression de service (pression d'écoulement) trop faible	► Augmenter la pression de service (pression d'écoulement). Se conformer à la pression de service maximale*.
		Viscosité trop élevée	► Réduire la viscosité ou augmenter la pression du produit (rep. 18).
F	Jet décalé d'un côté 	Orifices encrassés ou déformés au niveau des cônes du capuchon d'air.	► Nettoyer**** ou remplacer le jeu de buses dans son ensemble (cf. fig. 3a-c)***

\*En présence d'un dysfonctionnement : se reporter aux informations du chapitre « Caractéristiques techniques » du mode d'emploi, partie 1 !

\*\*\*Pour remédier au défaut : lire le chapitre « Mise en service » !

\*\*\*\*Pour remédier au défaut : lire le chapitre « Entretien » !

Contactez le cas échéant nos techniciens SAV, dont les coordonnées figurent à la dernière page.

## Índice - Parte 2

2.1	Indicaciones generales.....	15
2.2	Los símbolos y su significado .....	15
2.3	Indicaciones de seguridad .....	15
2.4	Puesta en servicio .....	16
2.5	Mantenimiento .....	17
2.6	Puesta fuera de servicio .....	17
2.7	Garantía .....	17
2.8	Solución de fallos.....	18

### 2.1 Indicaciones generales

Deben observarse las indicaciones de seguridad.

Véase el manual de instrucciones, partes 1 y 2.

Reservado el derecho a introducir modificaciones técnicas. Las figuras (del principio del manual de instrucciones) pueden ser diferentes a las del original.

Energía utilizable: únicamente aire comprimido limpio, sin condensación ni aceite.

Recomendación: encargue los trabajos de reparación y mantenimiento indicados a uno de nuestros concesionarios de servicio asociados (véase la última página).

### 2.2 Los símbolos y su significado

	Leer el manual de instrucciones
	Advertencia sobre peligros
	¡Peligro de explosión!
	¡Utilizar protección para los ojos!
	¡Utilizar protección para los oídos!
	¡Utilizar mascarilla!
	¡Descarga electrostática!
	¡Conectar a tierra!
	¡Peligro de tropiezo!
	¡Lubricar el aparato con aceite!!
	Direcciones de servicio

## 2.3 Indicaciones de seguridad



### PELIGRO

#### ¡Peligro de explosión!

- ▶ Prohibido trabajar en zonas con riesgo de explosión (zonas 0 y 20).
- ▶ Respetar la presión máxima.
- ▶ Utilizar solo la energía del aire comprimido.



### ADVERTENCIA

#### La manguera puede salir disparada al abrir el acoplamiento rápido.

- ▶ Sujetar con firmeza la manguera de aire comprimido.



### ADVERTENCIA

#### En los trabajos de mantenimiento, reparación, cambio de boquilla, llenado de pintura:

- ▶ Desconectar la conexión neumática!
- ▶ Despresurizar el aparato!



### ADVERTENCIA

#### Durante el funcionamiento puede haber polvo, fluidos o partículas de suciedad en movimiento por el aire.

- ▶ ¡Utilizar gafas protectoras!



### ADVERTENCIA

#### Ruido durante el funcionamiento.

- ▶ ¡Utilizar protección para los oídos!



### ADVERTENCIA

#### ¡Formación de niebla de pintura y evaporación de disolventes!

- ▶ ¡Ventilar bien la zona!
- ▶ ¡Utilizar protección y mascarilla!
- ▶ ¡La pintura y los disolventes no deben entrar en contacto con la piel ni con los ojos!



## ADVERTENCIA

### ¡Posibilidad de descarga electrostática!

- ▶ ¡Utilizar una manguera de aire comprimido antiestática!
- ▶ ¡Conectar la manguera de aire comprimido a tierra!



## ATENCIÓN

### ¡Peligro de tropiezo! Mangueras de aire comprimido que están tendidas sobre el suelo.

- ▶ Evitarlas o proceder con cuidado.



## AVISO

### Si se usan depósitos de aire comprimido para material,

- ▶ observar también el manual de instrucciones de dichos depósitos.



- Proteja su propia integridad así como al resto de personas, los animales, los materiales y al medio ambiente adoptando las medidas de protección y precaución necesarias, la instrucción sobre los aparatos y la prevención sanitaria con objeto de evitar daños a la salud, daños materiales, daños medioambientales y posibles accidentes.
- Trabajar descansado y concentrado para asegurar un funcionamiento correcto.
- Las reparaciones sólo pueden ser realizadas por Schneider Druckluft GmbH o empresas colaboradoras.
- **Prohibido:** manipulaciones; finalidades distintas; reparaciones de emergencia; otras fuentes de energía; eliminar dispositivos de seguridad o dañarlos; uso en caso de falta de estanqueidad o anomalías en el funcionamiento; usar piezas no originales; sobrepasar la presión de trabajo (máx. +10 %) admisible indicada; trabajar sin equipo de protección; transportar, mantener, reparar o dejar sin vigilancia el aparato bajo presión; utilizar otros lubricantes no permitidos; fumar; fuego abierto; retirar las etiquetas adhesivas.

- **Prohibido:** utilizar productos de limpieza explosivos o inflamables; eliminar incorrectamente los restos de material/productos de limpieza.
- **Prohibido:** aplicación en el sector farmacológico/alimenticio; medios de aplicación erróneos; formación de chispas.

## 2.4 Puesta en servicio

### Antes de la puesta en servicio:

1. Efectuar un examen visual.
2. No utilizar por debajo de los 5 °C.
3. Utilizar el juego de boquillas correspondiente (fig. 3c).
4. Observar las indicaciones del fabricante sobre la preparación de la pintura.
5. Introducir el material en el depósito de pintura (véase también el manual de instrucciones, parte 1).

### Conexión neumática:

1. Instalar un reductor de la presión del filtro.
2. Presionar el acoplamiento rápido de la manguera de aire comprimido sobre la boquilla insertable (pos. 01) (fig. 1a).
3. Utilizar un secador frigorífico, un filtro previo, un filtro finísimo y, en caso necesario, un filtro de carbón activo.

### Funcionamiento:

1. Ajustar la presión de trabajo en el reductor de la presión del filtro.
2. Accionar el gatillo (pos. 02).
3. En caso de utilizar un depósito de aire comprimido para material, observar el ajuste de material/aire comprimido y el manual de instrucciones, parte 1 (Datos técnicos).
4. Mantener la misma distancia respecto al objeto pulverizado, aprox. 15-25 cm.
5. No inclinar, pulverizar en paralelo al objeto pulverizado.

### Ajustes:

1. Ajuste del chorro redondo (si está disponible): regulación del chorro redondo/ancho (pos. 04) cerrada (figura 2a).
2. Ajuste del chorro ancho (si está disponible): girar la regulación del chorro redondo/ancho (pos. 04) hacia la

izquierda. El ancho de chorro se puede regular gradualmente (figura 2a).

3. Ajuste del chorro ancho (si está disponible): girar la caperuza para el aire (pos. 11) para ajustar el chorro horizontal o vertical (figura 2b).

① Este ajuste no es necesario en las pistolas de pintura con boquilla de ranura.

4. La cantidad de pintura se ajusta en la regulación de la cantidad de pintura (pos. 03) (si está disponible).
5. Regulación del volumen de aire (pos. 08) (si está disponible): giro a la derecha para menos aire (figura 2c).

### Después del uso:

1. Desconectar el acoplamiento rápido de la boquilla insertable (pos. 01) (fig. 1b).
2. Limpiar inmediatamente la carcasa con los productos de limpieza adecuados.
3. No utilizar disolventes halogenados que contengan carbono, tricloroetileno, cloruro de etilo o similares.
4. No introducir completamente en un baño / una máquina de limpieza.

### Cambio del juego de boquillas:

1. La pistola de pintura debe estar exenta de presión y limpia.
2. Desenroscar la regulación de la cantidad de pintura (pos. 03) y extraer la aguja de boquilla accionando el gatillo (pos. 02) (fig. 3a)
3. En función del modelo de pistola de pintura.

Desmontar la caperuza para el aire (pos. 11), la boquilla de ranura (pos. 13), o la tuerca de racor (pos. 06) (véase la fig. 3a).

4. Desmontar la caperuza para el material con la llave adecuada (figura 3b).

5. Montar el juego de boquillas nuevo procediendo a la inversa.

① Los juegos de boquillas son piezas de desgaste, tener preparado un repuesto. Sustituir todo el juego de boquillas (fig. 3c).

## 2.5 Mantenimiento

Lubricar ligeramente la clavija de válvula



con aceite.

- No utilizar materiales que contengan silicón para la limpieza o la lubricación.

## 2.6 Puesta fuera de servicio

**Almacenamiento:** limpio, seco, sin polvo, nunca por debajo de 5 °C.

Guardar la pintura / los disolventes de acuerdo con la normativa legal vigente.

**Eliminación:** eliminar el embalaje / el aparato / los materiales empleados de acuerdo con las prescripciones legales vigentes.



## 2.7 Garantía

**Fundamento:** aparato completo en estado original / comprobante de compra.

Sobre los fallos de material y de fabricación se aplican las disposiciones legales.

**Quedan excluidos de la garantía:** piezas de desgaste y consumibles; uso inadecuado; sobrecarga / presión inadecuada; manipulación / uso distinto a la finalidad; mantenimiento o lubricación deficientes / erróneos / inexistentes; impacto / golpe; acumulación de polvo / suciedad; modo de trabajar no permitido/erróneo; energía inadecuada; aire comprimido no tratado / no suficientemente tratado; no respetar el manual de instrucciones; medios de aplicación / trabajo erróneos.

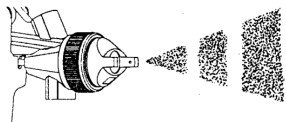
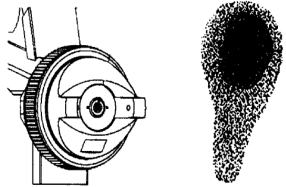
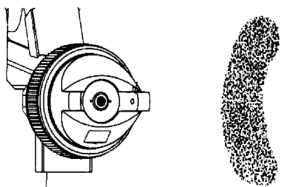
## 2.8 Solución de fallos

	Fallo	Causa	Solución
A	El chorro de pintura se interrumpe o la aplicación es pulsante  	La pistola se utiliza en posición inclinada	► Mantener la pistola en una posición en la que el depósito esté vertical
		La caperuza para el material está suelta o dañada	► Atornillar**** la caperuza para el material o sustituir todo el juego de boquillas (véase la figura 3a-c)***
		Viscosidad demasiado elevada	► Reducir la viscosidad, utilizar un juego de boquillas de mayor diámetro, efectuar la corrección
		La ventilación de la tapa o de la parada de goteo (pos. 09 o 14) está obturada	► Limpiar****
B	La figura aplicada del chorro de proyección es parcial  	La caperuza para el aire (pos. 11) está sucia o deteriorada	► Limpiar**** o sustituir todo el juego de boquillas (véase la fig. 3a-c)***
		La pintura se adhiere a la tobera o hay piezas dañadas	► Limpiar**** o sustituir todo el juego de boquillas (véase la fig. 3a-c)***
		La aguja de tobera está dañada	► Sustituir todo el juego de boquillas (véase la fig. 3a-c)***
C	La imagen proyectada del chorro es irregular y presenta formación de gotas  	La tobera está sucia o dañada	► Limpiar**** o sustituir todo el juego de boquillas (véase la fig. 3a-c)***
		Presión de trabajo (presión de flujo) demasiado baja	► Aumentar la presión de trabajo (presión de flujo) Observar la presión de trabajo máxima*
		Viscosidad demasiado elevada	► Reducir la viscosidad o aumentar la presión (pos. 18).
		La caperuza para el aire (pos. 11) está sucia	► Limpiar****
D	Acumulación irregular del material  	Presión de trabajo (presión de flujo) demasiado alta	► Reducir la presión de trabajo*
		La boquilla de ranura está floja o dañada.	► Enroscar la boquilla de ranura (pos. 13) o sustituir el juego de boquillas
		La caperuza para el aire y la boquilla están obturadas con pintura	► Limpiar**** o sustituir todo el juego de boquillas (véase la fig. 3a-c)***
		Viscosidad insuficiente	► Aumentar la viscosidad, utilizar un juego de tobera de menor diámetro
		Potencia del compresor insuficiente	► Aumentar la potencia*
		Ancho de chorro excesivo	► Reducir el ancho de chorro (pos. 4)

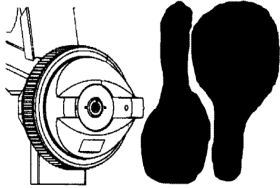
	Fallo	Causa	Solución
E	<p>El material se acumula de forma concentrada en el centro</p> 	<p>La cantidad de material aplicado es excesiva</p> <p>Presión de trabajo (presión de flujo) demasiado baja</p> <p>Viscosidad demasiado elevada</p>	<p>► Utilizar una boquilla más pequeña. Reducir la cantidad de pintura (pos. 03) Reducir la presión (pos. 18)</p> <p>► Aumentar la presión de trabajo (presión de flujo) Observar la presión de trabajo máxima*</p> <p>► Reducir la viscosidad o aumentar la presión (pos. 18).</p>
F	<p>La imagen proyectada del chorro está desplazada a un lado</p> 	<p>Los orificios de los cuernos de la caperuza para el aire están sucios o deformados</p>	<p>► Limpiar**** o sustituir todo el juego de boquillas (véase la fig. 3a-c)***</p>

\*Para solucionar averías: consultar el capítulo "Datos técnicos" del manual de instrucciones, parte 1.

\*\*\*Para solucionar averías: leer el capítulo "Puesta en servicio".

\*\*\*\*Para solucionar averías: leer el capítulo "Mantenimiento".

En caso necesario, póngase en contacto con nuestro servicio de atención al cliente.

## Inhoudsopgave - deel 2

2.1	Algemene aanwijzingen .....	20
2.2	Symbolen en hun betekenis.....	20
2.3	Veiligheidsaanwijzingen .....	20
2.4	Inbedrijfname .....	21
2.5	Onderhoud.....	22
2.6	Buitenbedrijfstelling .....	22
2.7	Garantie .....	22
2.8	Verhelpen van een storing.....	22

### 2.1 Algemene aanwijzingen

#### Veiligheidsaanwijzingen in acht nemen! Gebruiksaanwijzing deel 1 en 2 lezen!

Technische wijzigingen voorbehouden. Afbeeldingen (in het begin van de gebruiksaanwijzing) kunnen afwijken van het origineel.

Bruikbare energie: uitsluitend gereinigde condensaat- en olievrije perslucht.

Aanbeveling: Laat de vermelde reparatie- en onderhoudswerkzaamheden bij onze servicepartners uitvoeren (zie laatste pagina).

### 2.2 Symbolen en hun betekenis

	Gebruiksaanwijzing doorlezen
	Waarschuwing voor gevaren
	Explosiegevaar!
	Oogbescherming dragen!
	Gehoorbescherming dragen!
	Stofmasker dragen!
	Elektrostatische ontlading!
	Aarding uitvoeren!
	Risico van struikelen!
	Apparaat oliën!
	Serviceadressen

## 2.3 Veiligheidsaanwijzingen



### GEVAAR

#### Explosiegevaar!

- ▶ Werken in explosiegevaarlijke gebieden van zones 0 en 20 verboden!
- ▶ Maximale druk in acht nemen!
- ▶ Uitsluitend energie perslucht gebruiken!



### WAARSCHUWING

#### Zwiepende persluchtslang bij het openen van de snelkoppeling!

- ▶ Persluchtslang vasthouden!



### WAARSCHUWING

#### Bij onderhouds- en reparatiewerkzaamheden, sproeierwisseling en (bij)vullen van verf geldt:

- ▶ Persluchtaansluiting losmaken!
- ▶ Apparaat drukloos maken!



### WAARSCHUWING

#### Opstuiven van stof, vloeistof en vuildeeltjes tijdens het bedrijf.

- ▶ Veiligheidsbril dragen!



### WAARSCHUWING

#### Lawaai tijdens het bedrijf.

- ▶ Gehoorbescherming dragen!



### WAARSCHUWING

#### Verfnevelvorming en oplosmiddel-uitwasemingen!

- ▶ Ruimte goed ventileren!
- ▶ Werkbescherming en zuurstofmasker gebruiken!
- ▶ Verven en oplosmiddelen niet in contact met huid of ogen brengen!





## WAARSCHUWING

### Elektrostatische oplading mogelijk!

- ▶ Antistatische perslucht slang gebruiken!
- ▶ Perslucht slang aarden!



## VOORZICHTIG

### Risico van struikelen! Perslucht slangen die over de bodem geleid worden.

- ▶ Voorkomen resp. in acht nemen.



## AANWIJZING

### Bij gebruik van materiaaldrukvat

- ▶ Ook de drukvat-gebruiksaanwijzing in acht nemen!



- Bescherm uzelf, andere personen, dieren, objecten en uw omgeving door de noodzakelijke beschermende maatregelen te nemen en instructie te geven over de apparaten en voorzorgsmaatregelen, ten einde gezondheidsschade, materiële schade, waardeschade, schade aan het milieu of ongevallen te vermijden.
- Uitgerust, geconcentreerd, vakkundig gebruik garanderen.
- Reparaties mogen alleen door Schneider Druckluft GmbH of diens toegelaten servicepartners worden uitgevoerd.
- **Verboden:** manipulaties; oneigenlijk gebruik; noodreparaties; andere energiebronnen; veiligheidsinrichtingen verwijderen of beschadigen; gebruiken bij lekken of bedrijfsstoringen; geen originele onderdelen; opgegeven toelaatbare werkdruk (max. + 10%) overschrijden; werken zonder beschermende uitrusting; apparaat onder druk transporteren, onderhoudswerkzaamheden, reparaties uitvoeren, zonder toezicht laten; andere / verkeerde smeermiddelen gebruiken; roken; open vuur; stickers verwijderen.
- **Verboden:** het gebruik van explosie- en vuurgevaarlijke reinigingsmiddelen; on-

juiste afvalverwerking van restmateriaal / reinigingsmiddelen.

- **Verboden:** gebruik in het geneesmiddelen- / levensmiddelenbereik; verkeerde verwerkingsmiddelen; vonkvorming.

## 2.4 Inbedrijfname

### Voor inbedrijfstelling:

1. Visuele controle uitvoeren.
2. Niet onder 5° C gebruiken.
3. Passende sproeierset gebruiken (afbeelding 3c).
4. Aanwijzingen fabrikant voor de verfbereiding in acht nemen.
5. Verfreservoir met materiaal vullen (zie ook gebruiksaanwijzing deel 1).

### Persluchtaansluiting:

1. Filterdrukvermindering voorschakelen.
2. Snelkoppeling van de perslucht slang op de steeknippel (pos. 01) drukken (afbeelding 1a).
3. Een koeldroger, voor-, fijn- en eventueel een actief koolstoffilter gebruiken.

### Werking:

1. Werkdrukinstelling bij filterdrukvermindering uitvoeren.
2. Aftaphendel (pos. 02) indrukken.
3. Bij gebruik van een materiaaldrukvat de materiaal- / luchtdrukinstelling en de gebruiksaanwijzing deel 1 (Technische gegevens) in acht nemen.
4. Dezelfde afstand tot het te bespuiten object aanhouden, ca. 15-25 cm.
5. Niet heen en weer bewegen, parallel aan het te bespuiten object spuiten.

### Instellingen:

1. Rondstraalinstelling (indien aanwezig): regeling rond-/breedstraal (pos. 04) gesloten (afbeelding 2a).
2. Breedstraalinstelling (indien aanwezig): regeling rond-/breedstraal (pos. 04) naar links draaien. Straalbreedte kan traploos ingesteld worden (afbeelding 2a).
3. Breedstraalinstelling (indien aanwezig): luchtkap (pos. 11) draaien, om horizontale of verticale straal in te stellen (afbeelding 2b).

- ① Bij verfspuitpistolen met sleufsproeier vervalt deze instelling.

4. De verfhoeveelheid wordt met de regelklep van de verfhoeveelheid (pos. 03) (indien aanwezig) ingesteld.
5. Regeling luchthoeveelheid (pos. 08) (indien aanwezig): naar rechts draaien = minder lucht (afbeelding 2c).

**Na gebruik:**

1. Snelkoppeling van de steeknippel (pos. 01) halen (afbeelding 1b).
2. Behuizing direct met gepaste reinigingsmiddelen reinigen.
3. Geen koolstofhoudende halogeenoplosmiddelen, trichloormethyl, ethyleen-chloor, etc. gebruiken.
4. Niet geheel in reinigingsbad / -machines leggen.

**Wissel sproeierset:**

1. Verfspuitpistool drukloos en gereinigd.
2. Regeling verfhoeveelheid (pos. 03) af-schroeven en sproeiernaald na het indrukken van de aftaphendel (pos. 02) uittrekken (afbeelding 3a)
3. Afhankelijk van het type verfspuitpistool. Luchtkap (pos. 11), sleufsproeier (pos. 13), of wartelmoer (pos. 06) demonteren (zie afbeelding 3a).
4. Materiaalkap met passende sleutel demonteren (afbeelding 3b).
5. Nieuwe sproeierset in omgekeerde volgorde monteren.

① Sproeiersets zijn slijtdelen, houd reserve paraat. In principe de gehele sproeierset vervangen (afbeelding 3c).

**2.5 Onderhoud**

Ventielstift licht oliën.



► Voor het reinigen of smeren geen siliconehoudend materiaal gebruiken.

**2.6 Buitenbedrijfstelling**

**Opslag:** gereinigd, droog, stofvrij, niet onder 5° C.

Verf / oplosmiddelen volgens de geldende wettelijke voorschriften opslaan.

**Afvalverwerking:** verpakking / apparaat / gebruikt materiaal volgens de geldende wettelijke voorschriften afvoeren.

**2.7 Garantie**



**Basis:** gehele apparaat in originele toestand / aankoopbon.

Voor materiaal- en fabricagefouten zijn de wettelijke voorwaarden van kracht.

**Uitgesloten zijn:** slijt- / verbruiksdelen; ondeskundig gebruik; overbelasting / verkeerde druk; manipulaties / oneigenlijk gebruik; gebrekkig / verkeerd / geen onderhoud of gebrekkige / verkeerde / geen smering; stoot / slag; stof- / vuilaanslag; niet toelaatbare / verkeerde werkwijze; verkeerde energie; niet / onvoldoende gezuiverde perslucht; het niet nakomen van de gebruiksaanwijzingen; verkeerde verwerkings- / werkmiddelen.

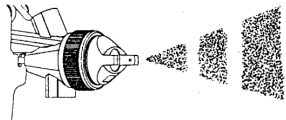
**2.8 Verhelpen van een storing**

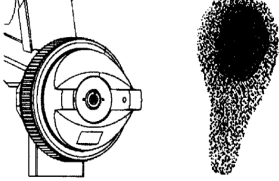
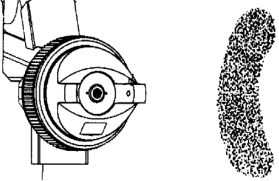
	Storing	Oorzaak	Verhelpen
A	De verfstraal wordt onderbroken of spuit schoksgewijs 	Schuin houden van het pistool	► Pistool zo geleiden dat de container verticaal staat
		Losse of beschadigde materiaalkap	► Materiaalkap vastschroeven of sproeierset compleet vervangen (zie afbeelding 3a-c)***
		Te hoge viscositeit	► Viscositeit verlagen, sproeierset met grotere diameter gebruiken, correctie uitvoeren
		Ventilatie in deksel of druppelstop (pos. 09 resp. 14) verstopt	► Reinigen****

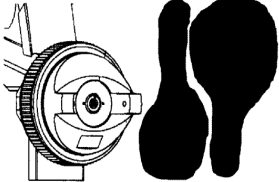
	Storing	Oorzaak	Verhelpen
B	Spuitbeeld slechts gedeeltelijk aanwezig 	Luchtkap (pos. 11) vuil of beschadigd	► Reinigen**** of complete sproeierset vervangen (zie afbeelding 3a-c)***
		Verf kleeft aan de sproeier of onderdelen zijn beschadigd	► Reinigen**** of complete sproeierset vervangen (zie afbeelding 3a-c)***
		Sproeiernaald beschadigd	► Complete sproeierset vervangen (zie afbeelding 3a-c)***
C	Onregelmatig kleurbeeld met druppelvorming 	Sproeier vuil of beschadigd	► Reinigen**** of complete sproeierset vervangen (zie afbeelding 3a-c)***
		Werkdruk (continudruk) te gering	► Werkdruk (continudruk) verhogen. Maximale werkdruk in acht nemen*
		Te hoge viscositeit	► Viscositeit verlagen of materiaaldruk verhogen (pos. 18)
		Luchtkap (pos. 11) vuil	► Reinigen****
D	Ongelijkmatige materiaalophoping 	Werkdruk (continudruk) te hoog	► Werkdruk* verlagen
		Losse of beschadigde sleufsproeier	► Sleufsproeier (pos. 13) vastschroeven of sproeierset vervangen
		Luchtkap en sproeier zijn met verf verstopt	► Reinigen**** of complete sproeierset vervangen (zie afbeelding 3a-c)***
		Te lage viscositeit	► Viscositeit verhogen, sproeierset met kleinere diameter gebruiken
		Compressorvermogen te klein	► Groter vermogen gebruiken*
		Straalbreedte te groot	► Straalbreedte verminderen (pos. 4)
E	Geconcentreerde materiaalophoping in het midden 	Te veel materiaal aangebracht	► Kleinere sproeierset gebruiken. Verfhoeveelheid beperken (pos. 03) Materiaaldruk verlagen (pos. 18)
		Werkdruk (continudruk) te gering	► Werkdruk (continudruk) verhogen. Maximale werkdruk in acht nemen*
		Te hoge viscositeit	► Viscositeit verlagen of materiaaldruk verhogen (pos. 18)
F	Eenzijdig verschoven spuitbeeld 	Vuile of vervormde boorgaten aan de hoornen van de luchtkap	► Reinigen**** of complete sproeierset vervangen (zie afbeelding 3a-c)***

\*Voor foutoplossing: zie de informatie in het hoofdstuk "Technische gegevens" gebruiksaanwijzing deel 1!

\*\*\*Voor de foutoplossing: hoofdstuk: "Inbedrijfstelling" lezen!

\*\*\*\*Voor de foutoplossing: hoofdstuk: "Onderhoud" lezen!

Neem indien nodig contact op met onze service-medewerkers, zie laatste pagina.

## Spis treści - części 2

2.1	Wskazówki ogólne.....	24
2.2	Symbole i ich znaczenie .....	24
2.3	Wskazówki bezpieczeństwa .....	24
2.4	Uruchamianie .....	25
2.5	Konserwacja.....	26
2.6	Wyłączanie z eksploatacji .....	26
2.7	Gwarancja .....	26
2.8	Usuwanie usterek.....	27

### 2.1 Wskazówki ogólne

**Należy przestrzegać wskazówek dotyczących bezpieczeństwa!**

**Przeczytać 1 i 2 część instrukcji obsługi!**



Możliwość zmian technicznych zastrzeżona. Rysunku (zamieszczone na początku instrukcji obsługi) mogą odbiegać od oryginału.

Stosowana energia: Wyłącznie oczyszczone sprężone powietrze, które nie zawiera kondensatu ani oleju.

Zalecenie: wskazane prace naprawcze i konserwacyjne należy wykonać u naszych partnerów serwisowych (patrz ostatnia strona).

### 2.2 Symbole i ich znaczenie

	Należy przeczytać instrukcję obsługi
	Ostrzeżenie przed niebezpieczeństwami
	Niebezpieczeństwo wybuchu!
	Nosić okulary ochronne!
	Stosować nauszники!
	Należy nosić maskę przeciwgazową!
	Wyładowanie elektrostatyczne!
	Należy wykonać uziemienie!
	Potknięcie!

	Urządzenie należy naoliwić!
	Adresy serwisów

### 2.3 Wskazówki bezpieczeństwa



#### NIEBEZPIECZEŃSTWO

##### Niebezpieczeństwo wybuchu!

- ▶ Zabroniona jest praca w strefach zagrożonych wybuchem oznaczonych 0 i 20!
- ▶ Należy przestrzegać maksymalnego ciśnienia!
- ▶ Stosować wyłącznie sprężone powietrze!



#### OSTRZEŻENIE

**Możliwość uderzenia przez wąż sprężonego powietrza w przypadku otwarcia szybkozłącza!**

- ▶ Przytrzymać wąż sprężonego powietrza!



#### OSTRZEŻENIE

**Przy pracach konserwacyjnych, naprawczych, wymianie dyszy, napełnianiu / uzupełnianiu farby obowiązują następujące zasady:**

- ▶ Odłączyć przyłącze sprężonego powietrza!
- ▶ Urządzenie pozbawione ciśnienia!



#### OSTRZEŻENIE

**Wzbijanie się pyłu, cieczy, cząstek zanieczyszczeń podczas pracy.**

- ▶ Należy nosić okulary ochronne!



#### OSTRZEŻENIE

**Hałas podczas eksploatacji.**

- ▶ Stosować nauszники!



## OSTRZEŻENIE

### Powstawanie mgły farbowej i parowanie rozpuszczalnika!

- ▶ Pomieszczenia należy dobrze wentylować!
- ▶ Należy stosować środki ochrony pracy i dróg oddechowych!
- ▶ Nie wolno dopuszczać do przedostania się farb i rozpuszczalników na skórę lub do oczu!



## OSTRZEŻENIE

### Możliwość występowania ładunków elektrostatycznych!

- ▶ Należy stosować antystatyczny przewód sprężonego powietrza!
- ▶ Uziemić przewód sprężonego powietrza!



## PRZESTROGA

### Potknięcie! Przewody sprężonego powietrza, przeprowadzane nad podłogą.

- ▶ Unikać lub zwracać uwagę.



## NOTYFIKACJA

### Przy zastosowaniu zbiorników ciśnieniowych materiału

- ▶ dodatkowo należy przestrzegać instrukcji użytkowania zbiornika ciśnieniowego!

①

- Chronić siebie, inne osoby, zwierzęta, przedmioty oraz otoczenie za pomocą wymaganych środków ochronnych, instrukcji dotyczących urządzeń, sposobów postępowania, mających na celu uniknięcie zagrożeń dla zdrowia, szkód rzeczowych, wartościowych, degradacji środowiska naturalnego oraz wypadków.
- Aby zapewnić prawidłową eksploatację, należy być wypoczętym i skoncentrowanym.
- Naprawy mogą wykonywać wyłącznie pracownicy firmy Schneider Druckluft GmbH lub jej partnerzy serwisowi.
- **Zabronione są:** manipulacje; użytkowanie niezgodne z przeznaczeniem;

awaryjne naprawy; stosowanie innych źródeł energii; usuwanie lub uszkodzanie urządzeń zabezpieczających; praca w przypadku stwierdzenia nieszczelności lub usterek działania; stosowanie nieoryginalnych części zamiennych; przekraczanie dozwolonego ciśnienia roboczego (maks. + 10%); praca bez wyposażenia ochronnego; transportowanie, konserwacja, naprawa urządzenia pod ciśnieniem, pozostawianie bez nadzoru; stosowanie innych/nieprawidłowych smarów; palenie; otwarty ogień; usuwanie naklejek.

- **Zakaz:** stosowania substancji wybuchowych, łatwopalnych środków czyszczących; nieprawidłowego usuwania resztek materiałów / środków czyszczących.
- **Zakaz:** stosowania do leków / środków spożywczych; nieprawidłowe środki przetwarzania; iskrzenie.

## 2.4 Uruchamianie

### Przed uruchomieniem:

1. Przeprowadzić kontrolę wzrokową.
2. Nie stosować w temperaturze poniżej 5° C.
3. Należy stosować odpowiedni zestaw dysz (rys. 3c).
4. Należy przestrzegać instrukcji producenta odnośnie przygotowania farby.
5. Napełnić zbiornik farby materiałem (patrz instrukcja obsługi część 1).

### Przy sprężonym powietrzu:

1. Podczy reduktor ciśnienia z filtrem.
2. Nasunąć szybkozłączkę przewodu sprężonego powietrza na złączkę wtykową (poz. 01) (rys. 1a).
3. Należy użyć osuszacza chłodniczego, filtra wstępnego, ultradrobnoego lub, w zależności od potrzeby, filtra z węglem aktywnym.

### Praca:

1. Ustawić ciśnienie robocze na reduktorze ciśnienia z filtrem.
2. Pociągnąć dźwignię spustową (poz. 02).
3. W przypadku zastosowania zbiornika ciśnieniowego materiału należy uwzględnić ustawienie ciśnienia materiału / sprężonego powietrza i

instrukcję obsługi część 1 (Dane techniczne).

4. Należy zachowywać jednakową odległość do obiektu natryskiwanego, ok. 15-25 cm.
5. Nie bujać pistoletem, natryskiwać równolegle do obiektu natryskiwanego.

#### Ustawienia:

1. Ustawienie strumienia okrągłego (jeśli obecne): regulacja strumienia okrągłego / strumienia szerokiego (poz. 04) zamknięta (rys. 2a).
  2. Ustawienie strumienia szerokiego (jeśli obecne): przekręcić w lewo pokrętło regulacji strumienia okrągłego / strumienia szerokiego (poz. 04). Szerokość strumienia ustawiana jest w sposób płynny (rys. 2a).
  3. Ustawienie strumienia szerokiego (jeśli obecne): przekręcić pokrywę powietrza (poz. 11), aby ustawić poziomy lub pionowy strumień (rys. 2b).
- ① W przypadku pistoletów lakierniczych z dyszą szczelinową ustawienie to nie występuje.
4. Ilość farby ustawiana jest za pomocą pokrętła regulacyjnego (poz. 03) (jeśli obecne).
  5. Regulacja ilości powietrza (poz. 08) (jeśli jest obecna) :obrót w prawo - mniej powietrza (rys. 2c).

#### Po użyciu:

1. Odłączyć szybkozłączkę od złączki wtykowej (poz. 01) (rys. 1b).
2. Obudowę należy bezzwłocznie oczyścić za pomocą odpowiednich środków czyszczących.
3. Nie wolno stosować żadnych środków zawierających węgiel, rozpuszczalników halogenowych, trichlorometylu, chlorku etylu itp.
4. Nie wkładać w całości do kąpielni czyszczącej / maszyn czyszczących.

#### Wymiana zestawu dysz:

1. Pistolet lakierniczy pozbawiony ciśnienia i oczyszczony.
2. Odkręcić regulację ilości farby (poz. 03) i wyciągnąć igłę dyszy po przesunięciu dźwigni spustowej (poz. 02) (rys. 3a)
3. W zależności od typu pistoletu

lakierniczego.

Zdemontować pokrywę powietrza (poz. 11), dyszę szczelinową (poz. 13), lub nakrętkę kołpakową (poz. 06) (patrz rys. 3a).

4. Zdemontować pokrywę materiałową za pomocą odpowiedniego klucza (rys. 3b).
  5. Zamontować nowy zestaw dysz w odwrotnej kolejności.
- ① Zestawy dysz są częściami podlegającymi zużyciu i należy przechowywać je w gotowości. Zasadniczo należy wymieniać cały zestaw dysz (rys. 3c).

## 2.5 Konserwacja

Lekko naoliwić kołek zaworu.



- Do czyszczenia lub smarowania nie wolno stosować żadnych materiałów zawierających silikon.

## 2.6 Wyłączenie z eksploatacji

**Przechowywanie:** W stanie oczyszczonym, suchym, bezpyłowym, nie poniżej 5° C.

Farby / rozpuszczalniki należy przechowywać zgodnie z obowiązującymi przepisami.

**Usuwanie:** Opakowanie / urządzenie / zastosowane materiały należy usuwać według obowiązujących przepisów.



## 2.7 Gwarancja

**Podstawa:** kompletne urządzenie w oryginalnym stanie/dowód zakupu.

W przypadku usterek materiałowych i produkcyjnych obowiązują postanowienia ustawowe.

**Wykluczenia:** czci cierające si i zuywajce si; nieprawidowe uytkovanie; uszkodzenia wskutek przecienia/nieprawidowego cinienia; modyfikacje/uytkowanie niezgodne z przeznaczeniem; niedostateczna/nieprawidowa/zaniechana konserwacja lub smarowanie; uszkodzenia spowodowane pyem/uderzeniami/zanieczyszczeniem; niedopuszczalny/nieprawidowy sposób pracy; zastosowanie nieprawidowego róda zasilania; nieprzygotowanie/niedostateczne przygotowanie powietrza spronego; nieprzestrzeganie informacji zawartych w instrukcji obsugi; zastosowanie nieprawidowych rodków eksploatacyjnych.

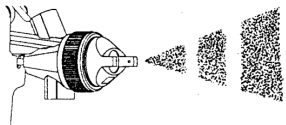
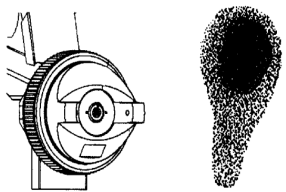
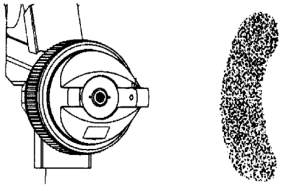
## 2.8 Usuwanie usterek

	Usterka	Przyczyna	Sposób usuwania
A	<p>Strumień farby jest przerywany lub natryskiwanie odbywa się uderzeniowo</p> 	Uchwyt skośny pistoletu	▶ Pistolet należy prowadzić w taki sposób, aby zbiornik był ustawiony pionowo
		Luźna lub uszkodzona pokrywa materiału	▶ Przykręcić pokrywę materiałową lub wymienić cały zestaw dysz (patrz rys. 3a-c)***
		Zbyt duża lepkość	▶ Obniżyć lepkość, zastosować zestaw dysz o większej średnicy, przeprowadzić korektę
		Zatkanie napowietrzania w pokrywie lub blokada skraplania (poz. 09 względnie 14)	▶ Czyszczenie****
B	<p>Obraz natryskiwania jest obecny tylko częściowo</p> 	Zanieczyszczenie lub uszkodzenie pokrywy powietrza (poz. 11)	▶ Czyszczenie**** lub wymiana całego zestawu dysz (patrz rys. 3a-c)
		Farba klei się do dyszy lub części są uszkodzone	▶ Czyszczenie**** lub wymiana całego zestawu dysz (patrz rys. 3a-c)***
		Uszkodzenie igły dyszy	▶ Wymiana całego zestawu dysz ***
C	<p>Nieregularny obraz farby z tworzeniem kropli</p> 	Zanieczyszczenie lub uszkodzenie dyszy	▶ Czyszczenie**** lub wymiana całego zestawu dysz (patrz rys. 3a-c)***
		Za niskie ciśnienie robocze (ciśnienie przepływu)	▶ Zwiększyć ciśnienie robocze (ciśnienie hydrauliczne). Należy przestrzegać maksymalnego ciśnienia roboczego *
		Zbyt duża lepkość	▶ Obniżyć lepkość lub zwiększyć ciśnienie materiału (poz. 18)
		Zanieczyszczenie pokrywy powietrza (poz. 11)	▶ Czyszczenie****
D	<p>Nierównomierne nakładanie materiału</p> 	Za wysokie ciśnienie robocze (ciśnienie hydrauliczne)	▶ Obniżyć ciśnienie robocze *
		Luźna lub uszkodzona dysza szczelinowa	▶ Przykręcić dyszę szczelinową (poz. 13) lub wymienić zestaw dysz
		Pokrywa powietrza i dysza są zatkane farbą	▶ Czyszczenie**** lub wymiana całego zestawu dysz (patrz rys. 3a-c)***
		Zbyt mała lepkość	▶ Zwiększyć lepkość, należy użyć zestawu dysz o mniejszej średnicy
		Zbyt mała wydajność sprężarki	▶ Zastosować inną wydajność *
		Zbyt duża szerokość strumienia	▶ Zmniejszyć szerokość strumienia (poz. 4)

	<b>Usterka</b>	<b>Przyczyna</b>	<b>Sposób usuwania</b>
E	Skoncentrowane nagromadzenie materiału w środku 	Zbyt dużo nanoszonego materiału	▶ Zastosować mniejszy zestaw dysz. Zredukować ilość farby (poz. 03) Obniżyć ciśnienie materiału (poz. 18)
		Za niskie ciśnienie robocze (ciśnienie przepływu)	▶ Zwiększyć ciśnienie robocze (ciśnienie hydrauliczne). Należy przestrzegać maksymalnego ciśnienia roboczego *
		Zbyt duża lepkość	▶ Obniżyć lepkość lub zwiększyć ciśnienie materiału (poz. 18)
F	Jednostronnie przesunięty obraz natryskiwania 	Zanieczyszczone lub zdeformowane otwory przy rogach pokrywy powietrza	▶ Czyszczenie**** lub wymiana całego zestawu dysz*** (patrz rys. 3a-c).

\*W celu usunięcia usterki: Informacje w rozdziale "Dane techniczne" instrukcji obsługi część 1!

\*\*\*Usuwanie userek: Proszę przeczytać rozdział: "Rozruch"!

\*\*\*\*Usuwanie userek: Proszę przeczytać rozdział: "Konserwacja"!

W razie potrzeby można zwrócić się do pracowników serwisu producenta, patrz ostatnia strona.



## Tartalom – 2. rész

2.1	Általános tudnivalók .....	29
2.2	A szimbólumok, és jelentésük.....	29
2.3	Biztonsági ismeretek .....	29
2.4	Üzembe helyezés .....	30
2.5	Karbantartás .....	31
2.6	Üzemen kívül helyezés .....	31
2.7	Garancia .....	31
2.8	Üzemzavarok elhárítása .....	31

### 2.1 Általános tudnivalók

**A biztonsági előírásokat tartsa be!**

**Olvassa el a Kezelési Utasítás 1. és 2. részét is!**

A műszaki adatokban történő változtatások jogát fenntartjuk. A képek (a Kezelési utasítás elején) a valóságtól eltérőek lehetnek.

Felhasználható energiafajta: kizárólag tiszta, kondenzátum-ill.olajmentes sűrítettlevegő.

Javaslat: a felsorolt javítási és karbantartási munkálatokkal szervizpartnereinket bízva meg (lásd az utolsó oldalon).

### 2.2 A szimbólumok, és jelentésük

	Kezelési útmutatót elolvasni
	Figyelmeztetés veszélyekre!
	Robbanásveszély!
	Védőszemüveg használandó!
	Fülvédőt használni!
	Légzőmaszk használandó!
	Elektrosztatikus mentesítés!
	Földelést megoldani!
	Botlásveszély!
	A készüléket olajozni!
	Szervizcím

## 2.3 Biztonsági ismeretek



### VESZÉLY

#### Robbanásveszély!

- ▶ Tilos a 0 ill. 20.robbanásveszélyes zónákban dolgozni!
- ▶ Ügyelni a maximális nyomásra!
- ▶ Kizárólag sűrítettlevegő használatára!



### FIGYELMEZTETÉS

#### Kicsapódó sűrítettlevegő tömlő a gyorscsatlakozó nyitásánál!

- ▶ Sűrített-levegő tömlőt erősen tartani!



### FIGYELMEZTETÉS

#### Karbantartási-, javítási munkáknál, fűvókacsere alkalmával, ill. festék feltöltés, ürítés esetén:

- ▶ Levegőtömlőt leválasztani!
- ▶ A készüléket nyomásmentesíteni!



### FIGYELMEZTETÉS

#### Működés közben port, folyadékokat, porszemcséket keverhet fel.

- ▶ Védőszemüveget használni!



### FIGYELMEZTETÉS

#### Zaj üzem közben.

- ▶ Viseljen hallásvédő eszközt!



### FIGYELMEZTETÉS

#### Ködképződés és oldószergőzölgés veszélye fennáll!

- ▶ A helyiséget jól szellőztessük!
- ▶ Munkaruhát védőszemüveget használni!
- ▶ Festék és oldószer a bőrre, szembe ne kerüljön!



## FIGYELMEZTETÉS

### Elektrosztatikus feltöltődés-veszély!

- ▶ Lehetőség szerint antisztatikus tömlőket használjunk!
- ▶ A levegőtömlőt földeljük!



## VIGYÁZAT

### Botlásveszély! Tömlők a földön

- ▶ Figyelni rá ill. elkerülni!



## MEGJEGYZÉS

### Anyag nyomótartályok használatára

- ▶ ügyeljünk az anyag-nyomótartályok használatának szabályaira!



- Védje önmagát, más személyeket, állatokat, tárgyakat és a környezetet az alkalmazott, szükséges védőeszközökkel, a készülékekbe való betekintéssel egészségkárosodások, tárgyi-, érték-, környezeti károk illetve balesetek megelőzésére.
- Kipihelve, jó koncentrációval a szakszerű működtetést biztosítani.
- A javítások csak a Schneider Légtechnika Kft, vagy kiképzett szervízpartnerei által végezhetők el.
- **Tilos:** Változtatások végrehajtása; Más célra történő átalakítás; Gyorsjavítások; más energiaforrás használata; A biztonsági berendezés eltávolítása ill.rongálása; A szerszám használata tömítetlenség ill. üzemzavar esetén; nem eredeti alkatrészek használata; a megengedett max.nyomás (max. + 10%) túllépése; munkát végezni védőeszközök nélkül ; A készüléket nyomás alatt szállítani, karbantartani, javítani, felügyelet nélkül hagyni; más/nem alkalmas kenőanyagot használni; dohányozni; nyílt láng használata; Matricát eltávolítani.
- **Tilos:** robbanás-, tűzveszélyes oldószert használni; a maradékanyagok,oldószerek helytelen kezelése.

- **Tilos:** orvosi-,élelmiszeripari felhasználás; alkalmatlan segédanyagok használata; szikraképződés előidézése.

## 2.4 Üzembe helyezés

### Beüzemelés előtt:

1. Szemrevételezéssel ellenőrizze.
2. Ne használja +5 C alatt.
3. Megfelelő fűvókakészletet alkalmazni (Kép 3c).
4. Ügyelni a festékgyártó festékelőkészítési előírásaira.
5. Az anyagot a festéktartályba beletöltjük (lásd még a Kezelési Utasítás 1.részét).

### Levegőcsatlakozás:

1. Szűrő-nyomáscsökkentőt beiktatni.
2. A tömlő gyorscsatlakozóját a szerszám ellendarabjára (Pos. 01) csatlakoztatjuk(Kép 1a).
3. Alkalmazzunk hűtveszárítót elő-,finomszűrő, adott esetben aktívszén-szűrő bekötésével.

### Üzemelés:

1. A munkanyomást állítsa be a szűrő-nyomáscsökkentőn.
2. Indítóbillentyűt működtetni (Pos. 02) .
3. Anyag nyomótartály használatánál az anyag- / levegőnyomás beállítása a Kezelési utasítás 1.része szerint (Műszaki adatok).
4. A festendő felülethez képest tartsunk állandó távolságot, ca.15-25 cm.
5. Ne lengessük a pisztolyt, a festendő felülettel mindig párhuzamosan szórjuk a festéket.

### Beállítások:

1. Kör-szórás kép (ha lehetséges): a szabályzó kör/szélesszórás (Pos. 04) zárva (kép 2a).
  2. Szélesszórás beállítás (ha lehetséges): szabályzó kör/szélesszórás (Pos. 04) balra forgatni. A szórásszélességet fokozatmentesen beállíthatjuk (kép 2a).
  3. Szélesszórás beállítás (ha lehetséges): levegősapkát elfordítani (Pos. 11) , a vízszintes ill. a függőleges szórás eléréséhez (kép 2b).
- ① Részfűvókás festékszóró pisztolyoknál ez a beállítás nem lehetséges.

- A festékmennyiséget a festékmennyiség-szabályozóval (Pos. 03) (ha van) állítjuk be.
- Levegőmennyiség szabályozás (Pos. 08) (ha van): jobbra forgatás, kevesebb levegő (kép 2c).

### Használat után:

- Gyorscsatlakozót a szerszám ellendarabjáról lehúzzuk (Pos. 01) (Kép 1b).
- A pisztolytestet a megfelelő anyaggal használat után azonnal tisztítsuk meg..
- Ne használjuk savtartalmú anyagokat, trichlormethylt, etilclórt stb.
- A pisztoly ne tegyük szétszerelés nélkül a tisztítógépre

### Fúvókakészlet cseréje:

- A festékszóró pisztoly nyomásmentes és tisztítva.
  - A festékmennyiség szabályozót lecsavarjuk (Pos. 03) a fúvókát a működtető-billentyű meghúzása után (Pos. 02) kihúzzuk (kép 3a)
  - Mindig a festékszóró típusa szerint járunk el.  
Levegősapkát (Pos. 11), résfúvókát (Pos. 13),  
vagy a hollandi anyát (Pos. 06) leszereljük (lásd kép 3a).
  - Az anyagsapkát a hozzávaló kulccsal leszereljük (kép 3b).
  - Az új fúvókakészletet fordított sorrendben visszaszereljük.
- ⓐ A fúvókakészletek kopó alkatrészek, mindig tartson belőlük tartalékot.

## 2.8 Üzemzavarok elhárítása

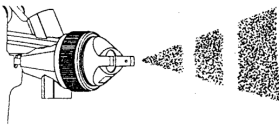
	Hiba	Ok	Elhárítás
A	A festékszórás megszakad vagy lökésszerű a szórás. 	A pisztoly meg van döntve.	▶ Tartsuk úgy a pisztolyt, hogy a tartály függőlegesen álljon!
		Laza, vagy hibás anyagsapka	▶ Az anyagsapkát húzzuk meg, vagy cseréljük le teljesen a fúvókagarnitúrát!(lásd kép 3a-c)**
		Nagy a festék viszkozitása	▶ Csökkentsük a festék viszkozitását, alkalmazzunk nagyobb fúvókaátmérőt.
		A fedél szellőzőfurata (Pos. 09 ill. 14) eldugult.	▶ Tisztítani****

Alapvetően mindig a komplett fúvókagarnitúrát kell cserélni(kép 3c).

## 2.5 Karbantartás

A szelepstiftet enyhén olajozza be.



▶ A tisztításhoz vagy kenéshez ne használjunk szilikon-tartalmú szereket.

## 2.6 Üzemen kívül helyezés

**Tárolás:** megtisztítva, szárazon, pormentes helyen, lehetőleg 5 Celsius fok feletti hőmérsékleten.

A festékeket/oldószereket mindig a törvényes előírásoknak megfelelően tároljuk.



**Megsemmisítés:** Csomagolást / Készüléket / a használt anyagokat a mindenkor érvényes törvényi előírások szerint kell megsemmisíteni.

## 2.7 Garancia

**Alap:** komplett berendezés original állapotban / számla.

Anyag ill. gyártási hibák esetén érvényesek a helyi normák.

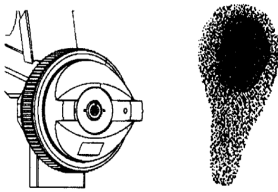
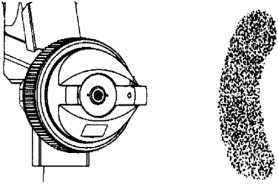
**Kizárva:** kopásnak / természetes elhasználódásnak kitett alkatrészek; szakszerűtlen használat; túlterhelés ; manipuláció / idegenkezű beavatkozás; hiányos / hibás / elmaradt karbantartás vagy kenés; erős por / szennyező terhelés; nem megengedett / hibás üzemeltetés; hibás energiaforrás; nem / kevéssé előkészített sűrítettlevegő; A kezelési utasítás figyelmen kívül hagyása; hibás feldolgozó / munkaeszközök.

	Hiba	Ok	Elhárítás
B	<p>A szórás kép csak részben jó</p> 	Levegősapka (Pos. 11) eltömődött vagy hibás	► Tisztítani <sup>****</sup> vagy a komplett fúvókagarnitúrát cserélni (lásd kép 3a-c) <sup>***</sup>
		A festék a fúvókára tapad vagy az alkatrészek meghibásodtak.	► Tisztítani <sup>****</sup> vagy a komplett fúvókagarnitúrát cserélni (lásd kép 3a-c) <sup>***</sup>
		Fúvókátű megsérült	► komplett fúvókagarnitúrát cserélni (lásd kép 3a-c) <sup>***</sup>
C	<p>Szabálytalan szórás kép cseppképződéssel</p> 	A fúvóka elkoszolódott vagy megsérült	► Tisztítani <sup>****</sup> vagy a komplett fúvókagarnitúrát cserélni (lásd kép 3a-c) <sup>***</sup>
		Munkanyomás (áramlási nyomás) túl alacsony	► munkanyomást megemelni. Ügyelni a max.nyomásra.*
		Túl magas viszkozitás	► Csökkentsük a viszkozitást vagy anyagnyomást megnövelni (Pos. 18)
		Levegősapka (Pos. 11) elkoszolódott	► Tisztítani <sup>****</sup>
D	<p>Szabálytalan anyagfelhordás</p> 	Munkanyomás túl magas	► Munkanyomást* csökkenteni
		Laza vagy sérült részfúvóka	► A részfúvókát (Pos. 13) húzzuk meg, vagy cseréljük ki a fúvókagarnitúrát.
		A levegősapka és a fúvóka festékekkel eltömődött	► Tisztítani <sup>****</sup> vagy a komplett fúvókagarnitúrát kicserélni. (lásd kép 3a-c) <sup>***</sup>
		Túl alacsony viszkozitás	► Növelje meg a festék viszkozitását, vagy alkalmazzon kisebb átmérőjű fúvókagarnitúrát.
		Kevés a kompresszor teljesítménye	► Más teljesítménykategóriát alkalmazni*
		Túl széles szórás kép	► Csökkentse a szórás szélességét (Pos. 4)
E	<p>Középre koncentrálódó anyagfelhordás</p> 	Túl sok anyagfelvitel	► Kisebb átmérőjű fúvókagarnitúrát alkalmazni. Festékmennyiséget csökkenteni. (Pos. 03) Anyagnyomást csökkenteni (Pos. 18)
		Munkanyomás (áramlási nyomás) túl alacsony	► munkanyomást megemelni. Ügyelni a max.nyomásra.*
		Túl magas viszkozitás	► Csökkentsük a viszkozitást vagy anyagnyomást megnövelni (Pos. 18)

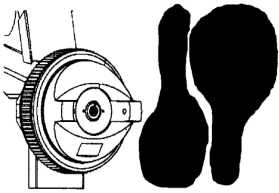
	Hiba	Ok	Elhárítás
F	Egyoldalra eltolt szóráskép 	Elkoszolódott vagy eltömődött furatok a levegősapka szarván	► Tisztítani <sup>****</sup> vagy a komplett fúvókagarnitúrát kicserélni (lásd kép 3a-c) <sup>***</sup>

\*A hibaelhárításhoz: információk a "Műszaki adatok" fejezetből a Kezelési Utasítás 1.részében!

\*\*\*Hibaelhárítás: Kérjük a "Beüzemelés" c.fejezetet elolvasni!

\*\*\*\* Hibaelhárítás:A "Karbantartás" c. fejezetet kérjük elolvasni!

Szükség esetén forduljon bizalommal Szervíz-munkatársunhoz, lásd utolsó oldal.

## Obsah - Část 2

2.1	Všeobecné pokyny .....	34
2.2	Symbyly a jejich význam .....	34
2.3	Bezpečnostní pokyny .....	34
2.4	Uvedení do provozu.....	35
2.5	Údržba .....	36
2.6	Vyřazení z provozu.....	36
2.7	Záruční podmínky .....	36
2.8	Hledání závad.....	36

### 2.1 Všeobecné pokyny

**Dbejte bezpečnostních pokynů!**

**Čtěte část 1 a 2 návodu k obsluze!**

Technické změny vyhrazeny. Vyobrazení (na začátku návodu k použití) se mohou odlišovat od originálu.

Potřebná kvalita vzduchu: pouze vyčištěný, bez kondenzátu a bez olejové mlhy.

Doporučení: Opravy a údržbové práce si nechte provést našimi servisními partnery (viz poslední strana).

### 2.2 Symboly a jejich význam

	Čtěte návod k obsluze
	Varování před nebezpečím
	Nebezpečí výbuchu!
	Noste ochranné brýle!
	Noste chrániče sluchu!
	Noste dýchací masku!
	Elektrostatický výboj!
	Nebezpečí zakopnutí!
	Nebezpečí zakopnutí!
	Nutné mazání přístroje!
	Servisní místa

## 2.3 Bezpečnostní pokyny



### NEBEZPEČÍ

#### Nebezpečí výbuchu!

- ▶ Nepracujte v prostředí, kde hrozí nebezpečí výbuchu!
- ▶ Nepřekračujte maximální provozní tlak!
- ▶ Používejte pouze stl. vzduch!



### VAROVÁNÍ

**Při otevření rychlospojky hrozí nebezpečí švihnutí hadic!**

- ▶ Držte pevně vzduchovou hadici!



### VAROVÁNÍ

**Při údržbě, opravách, výměně trysek, doplňování barvy platí:**

- ▶ Odpojte od zdroje stl. vzduchu!
- ▶ Vypusťte tlak z přístroje!



### VAROVÁNÍ

**Během práce může dojít k rozvíření prachu, kapalin nebo nečistot.**

- ▶ Noste ochranné brýle!



### VAROVÁNÍ

**Během provozu může dojít k poškození sluchu!**

- ▶ Noste chrániče sluchu!



### VAROVÁNÍ

**Barva nebo rozpouštědlo se mohou odpařovat!**

- ▶ Při práci větrejte!
- ▶ Používejte dýchací masku!
- ▶ Vyvarujte se kontaktu barvy nebo rozpouštědla s kůží a očima!



## VAROVÁNÍ

### Může dojít k elektrostatickému výboji!

- ▶ Používejte antistatickou hadici!
- ▶ Uzemněte hadici!



## POZOR

### Nebezpečí zakopnutí! Hadice, které vedou přes podlahu

- ▶ odstranit, resp. dávat na ně pozor!



## Upozornění

### Při použití nádobky na materiál

- ▶ dbejte návodu k použití nádobky na materiál!



- Chraňte sebe, jiné osoby, zvířata, věci a životní prostředí vhodnými preventivními opatřeními tak, abyste předešli škodám na zdraví, věcech či životním prostředí a zamezili nebezpečí úrazu.
- Pracujte odpočatí, koncentrovaní a řádně poučení.
- Opravy smí provádět pouze kvalifikovaný personál firmy Schneider Bohemia nebo její servisní partneři.
- **Je zakázáno:** používání k jiným účelům, než ke kterým je přístroj určen; provádět nouzové opravy; používání jiných zdrojů energie; odstraňovat nebo poškozovat bezpečnostní zařízení; používání při netěsnostech nebo poruchách zařízení; používat jiné než originální náhradní díly; překračovat max. provozní tlak (max. + 10%); pracovat bez ochranných pomůcek; zařízení pod tlakem transportovat, provádět údržbu, opravovat, ponechat bez dozoru; používat jiná / špatná mazadla; kouřit; používat v blízkosti otevřeného ohně; odstraňovat nálepky.
- **Je zakázáno:** používat vznětlivé čisticí prostředky; nesprávná likvidace zbytkových materiálů / čisticích prostředků.

- **Je zakázáno:** používat v lékařství a potravinářském oboru; používat nevhodné pracovní prostředky; vytvářet jiskry.

## 2.4 Uvedení do provozu

### Před uvedením do provozu:

1. Provedte vizuální kontrolu.
2. Nepoužívejte pod 5° C.
3. Použijte odpovídající sadu trysek (obr. 3c).
4. Při míchání barvy se řiďte pokyny výrobce.
5. Doplněte materiál do nádobky na barvu (viz Část 1 návodu k obsluze).

### Připojení ke stl. vzduchu:

1. Připojte redukční ventil s filtrem.
2. Zatlačte rychlospojku hadice se stl. vzduchem na vsuvku (poz. 01) (obr. 1a).
3. Použijte sušičku vzduchu, předfiltr, mikrofiltr, popř. filtr s aktivním uhlím.

### Provoz:

1. Na redukčním ventilu nastavte pracovní tlak.
2. Zmáčkněte ovládací páčku (poz. 02).
3. Při použití nádobky na materiál kontrolujte materiál a nastavení tlaku vzduchu, viz Část 1 návodu k obsluze (Technická data).
4. Držte rovnoměrný odstup od lakovaného objektu, a to cca. 15-25 cm.
5. Při lakování pistolí nekývejte, pracujte paralelně k lakovanému objektu.

### Nastavení:

1. Nastavení kulatého paprsku (je-li k dispozici): Uzavřete regulační šroub pro nastavení kulatého a širokého paprsku (poz. 04) (obr. 2a).
2. Nastavení širokého paprsku (je-li k dispozici): Regulační šroub pro nastavení kulatého / širokého paprsku (poz. 04) otáčejte doleva. Šířka paprsku se bude plynule nastavovat (obr. 2a).
3. Nastavení širokého paprsku (je-li k dispozici): Otočte vzduchovou hlavou (poz. 11) tak, abyste nastavili horizontální nebo vertikální paprsek (obr. 2b).

- ① U stříkacích pistolí se štěrbinovou tryskou toto nastavení odpadá.

4. Množství barvy se nastavuje na regulačním šroubu množství barvy (poz. 03) (je-li k dispozici).
5. Regulace množství vzduchu (poz. 08) (je-li k dispozici): otáčením doprava se snižuje množství vzduchu (obr. 2c).

**Po použití:**

1. Rychlospojku vytáhněte ze vsuvky (poz. 01) (obr. 1b).
2. Tělo pistole hned po použití vyčistěte odpovídajícím čistícím prostředkem.
3. Nepoužívejte čistící prostředky obsahující uhlík, halogeny, trichlormethyl, athylchlor atd.
4. Pozor! Pistoli nikdy nepokládejte celou do čistícího přípravku!

**Výměna sady trysek:**

1. Vypusťte tlak ze stříkací pistole a vyčistěte ji.
  2. Odšroubujte regulační šroub pro nastavení množství barvy (poz. 03) a po zmáčknutí ovládací páčky (poz. 02) vytáhněte jehlu (obr. 3a)
  3. Podle typu stříkací pistole:  
Odmontujte převlečnou matici (poz. 06), vzduchovou hlavu (poz. 11), nebo šterbinovou trysku (poz. 13) (viz obr. 3a).
  4. Trysku odmontujte vhodným klíčem (obr. 3b).
  5. Montáž nové sady proveďte v opačném pořadí.
- ⓐ Trysky a jehly trysek jsou rychle opotřebitelné součásti, proto je nutno mít neustále připravenou náhradní sadu trysek. Zásadně vyměňujte vždy kompletně celou sadu trysek (obr. 3c).

**2.8 Hledání závad**

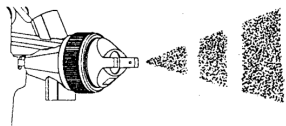
	Závada	Příčina	Odstranění
A	Paprsek barvy je přerušován, stříká trhaně 	Šikmé držení pistole	► Pistoli držte tak, aby nádobka byla svisle
		Povolená nebo poškozená tryska	► Trysku dotáhnout nebo vyměnit sadu trysek (viz obr.3a-c)***
		Vysoká viskozita	► Snižit viskozitu, použít sadu trysek s větším průměrem, provést korekturu
		Je ucpaná dírka ve víku nádoby nebo polohovací zábrana materiálu (poz. 09 resp. 14)	► Pročistit****

**2.5 Údržba**

Lehce namažte ventilový kolík.



► K čištění nebo mazání nepoužívejte žádné materiály obsahující silikon.

**2.6 Vyřazení z provozu**

**Uskladnění přístroje:** vyčištěný, suchý, zbavený prachu, ne pod 5° C.

Barvy / čistící prostředky skladujte podle platných předpisů.

**Likvidace:** Příklad, obaly a použitý materiál skladujte podle platných předpisů.



**2.7 Záruční podmínky**

**Podklad pro uplatnění reklamace:** kompletní přístroj v původním stavu / doklad o koupi.

Schneider Bohemia poskytuje podle zákona záruku na chyby materiálu a výrobní chyby: dle údaje uvedeného v záručním listě.

**Ze záruky jsou vyloučeny:** Spotřební (opotřebitelné) díly; škody vzniklé nesprávným používáním; škody způsobené přetížením zařízení; škody vzniklé špatnou manipulací; škody vzniklé nedostatečnou / špatnou / žádnou údržbou nebo mazáním; škody vzniklé nárazy; škody vyvolané velkou prašností; škody způsobené nevhodným zacházením; škody způsobené použitím špatného zdroje energie; škody vzniklé neupraveným / málo upraveným stl. vzduchem; škody způsobené nedbáním návodu k obsluze; škody způsobené používáním nevhodných pracovních prostředků.

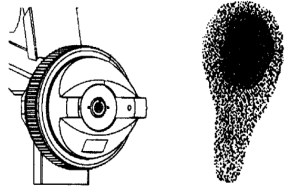
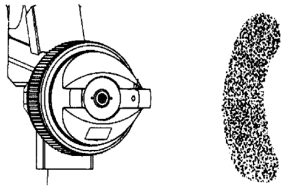

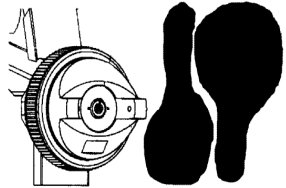
	Závada	Příčina	Odstranění
B	Výsledný nástřik není vyhovující 	Vzduchová hlava pistole (poz. 11) je znečištěná nebo poškozená Barva se lepí v trysce nebo jsou jednotlivé díly poškozeny Jehla trysky je poškozená	► Vyčistit <sup>****</sup> nebo vyměnit sadu trysek (viz obr. 3a-c) <sup>***</sup> ► Vyčistit <sup>****</sup> nebo vyměnit sadu trysek (viz obr. 3a-c) <sup>***</sup> ► Vyměnit sadu trysek (viz obr. 3a-c) <sup>***</sup>
C	Nepravidelný paprsek s tvořícími se kapkami 	Tryska znečištěná nebo poškozená Příliš nízký pracovní tlak Vysoká viskozita Vzduchová hlava (poz. 11) znečištěná	► Vyčistit <sup>****</sup> nebo vyměnit sadu trysek (viz obr. 3a-c) <sup>***</sup> ► Zvyšte pracovní tlak. Nepřekročte max. přípustný provozní tlak! <sup>*</sup> ► Snížit viskozitu nebo zvýšit tlak materiálu (poz. 18) ► Vyčistit <sup>****</sup>
D	Nestejnoměrné nanášení barvy 	Vysoký pracovní tlak Uvolněná nebo poškozená štěrbinová tryska Barva ucpává trysku a vzduchovou hlavu Nízká viskozita Příliš malý výkon kompresoru Paprsek je příliš široký	► Pracovní tlak snižte <sup>*</sup> ► Utáhněte štěrbinovou trysku (poz. 13) nebo vyměňte sadu trysek ► Vyčistit <sup>****</sup> nebo vyměnit sadu trysek (viz obr. 3a-c) <sup>***</sup> ► Zvyšte viskozitu, použijte sadu trysek s menším průměrem ► Použijte kompresor jiného výkonu <sup>*</sup> ► Paprsek ztenčete (poz. 4)
E	Materiál se vrství uprostřed nástřiku 	Příliš mnoho materiálu Příliš nízký pracovní tlak Vysoká viskozita	► Použít sadu trysek s menším průměrem. Snižit množství barvy (poz. 03) Snižit tlak materiálu (poz. 18) ► Zvyšte pracovní tlak. Nepřekročte max. přípustný provozní tlak! <sup>*</sup> ► Snížit viskozitu nebo zvýšit tlak materiálu (poz. 18)
F	Nástřik je na jedné straně silnější 	Ucpané nebo deformované otvory v bocích vzduchové hlavy	► Vyčistit <sup>****</sup> nebo vyměnit sadu trysek (viz obr. 3a-c) <sup>***</sup>

\*Při odstraňování závad vycházejte z informací v kapitole "Technická data" v Části 1 návodu k obsluze!

\*\*\*Při odstraňování závad čtěte kapitolu "Uvedení do provozu"!

\*\*\*\*Při odstraňování závad čtěte kapitolu "Údržba"!

V případě potřeby se obraťte na jakékoli servisní místo společnosti Schneider, viz poslední strana.

## Obsah - časť 2

2.1	Všeobecné pokyny .....	38
2.2	Symbody a ich význam .....	38
2.3	Bezpečnostné pokyny .....	38
2.4	Uvedenie do prevádzky .....	39
2.5	Údržba .....	40
2.6	Uvedenie mimo prevádzky .....	40
2.7	Záruka .....	40
2.8	Odstránenie poruchy .....	40

### 2.1 Všeobecné pokyny

**Dodržiavať bezpečnostné pokyny!**

**Čítať návod na obsluhu časť 1 a 2!**

Technické zmeny vyhradené. Obrázky (na začiatku návodu na obsluhu) sa môžu od originálu odlišovať.

Využitelná energia: Výlučne čistý stlačený vzduch bez kondenzátu a oleja.

Odporúčanie: Uvedené opravné a údržbové práce nechať zrealizovať u našich servisných partnerov (viď poslednú stranu).

### 2.2 Symboly a ich význam

	Čítať návod na obsluhu
	Upozornenie pred nebezpečenstvom
	Nebezpečenstvo výbuchu!
	Noste ochranu na oči!
	Noste chránič na uši!
	Noste respirátor!
	Elektrostatický výboj!!
	Vykonať uzemnenie!
	Zakopnutie!
	Prístroj namazať!
	Adresy servisov

## 2.3 Bezpečnostné pokyny



### NEBEZPEČENSTVO

#### Nebezpečenstvo popálenia!

- ▶ Pracovať v priestoroch s nebezpečenstvom výbuchu zón 0 a 20 je zakázané!
- ▶ Dodržiavať maximálny tlak!
- ▶ Použiť výlučne energiu stlačeného vzduchu!



### VAROVANIE

#### Šibajúca tlakovo-vzduchová hadica pri otvorení rýchlospojky!

- ▶ Pevne držať tlakovo-vzduchovú hadicu!



### VAROVANIE

#### Pri údržbových prácach, opravách, výmene trysky, naplnení/doplňaní farby platí:

- ▶ Odpojiť tlakovo-vzduchovú hadicu!
- ▶ Urobiť prístroj beztlakovým!



### VAROVANIE

#### Vírenie prachu, tekutín, nečistôt počas prevádzky.

- ▶ Noste ochranné okuliare!



### VAROVANIE

#### Hluk počas prevádzky.

- ▶ Noste chránič na uši!



### VAROVANIE

#### Vznik rozstreku farby a výparov z rozpúšťadla!

- ▶ Priestory dobre prevzdušniť!
- ▶ Používať respirátor a ochranný odev!
- ▶ Farby a rozpúšťadlá nedostať do kontaktu s očami a pokožkou!



## VAROVANIE

### Možný elektrostatický náboj!

- ▶ Použiť antistatickú tlakovo-vzduchovú hadicu!
- ▶ Uzemniť tlakovo-vzduchovú hadicu!



## POZOR

### Zakopnutie! Tlakovo-vzduchové hadice, ktoré sú vedené po zemi

- ▶ Strániť sa resp. dodržiavať!



## UPOZORNENIE

### Pri využití

### Materiálových tlakových nádob

- ▶ dodatočne dodržujte návod na obsluhu k tlakovým nádobám!

①

- Chráňte seba, ostatné osoby, zvieratá, predmety a Vaše životné prostredie prostredníctvom vždy dôležitých ochranných opatrení, zaučenie prístrojov a opatrenia aby sa predišlo poškodeniu zdravia, predmetov, hodnôt, škodám na životnom prostredí alebo nebezpečenstvám úrazu.
- Oddýchnutý, koncentrovaný, zabezpečiť vecnú prevádzku.
- Opravy smú byť realizované len Schneider Druckluft GmbH, alebo nimi schválenými servisnými partnermi.
- **Zakázané:** Manipulácie; využitie na iné účely; núdzové opravy; iné zdroje energie; odstrániť bezpečnostné zariadenia alebo tieto poškodiť; použiť pri netesnostiach alebo prevádzkových poruchách; žiadne originálne náhradné diela; uvedený prípustný pracovný tlak prekročiť o (max.+10%); pracovať bez ochranného oblečenia; prevážať, udržiavať, opravovať, nechať bez dohľadu pod tlakom; používať iné/nesprávne mazadlá; fajčiť; otvorený oheň; odstrániť nálepky.
- **Zakázané:** používať, výbušné, horľave čistiace prostriedky; nesprávne

odstránenie zvyšných materiálov / čistiacich prostriedkov.

- **Zakázané:** Využívanie v oblasti medicíny/potravinárstva; nesprávne prostriedky na spracovanie; tvorba iskry.

## 2.4 Uvedenie do prevádzky

### Pred uvedením do prevádzky:

1. Vykonať vizuálnu kontrolu.
2. Nepoužívať pod 5°C.
3. Použiť príslušnú súpravu trysiek (obrázok 3c).
4. Dodržiavať pokyny výrobcu na prípravu farieb.
5. Naplniť materiál do nádob na farbu (viď aj návod na obsluhu časť 1).

### Prípojka stlačeného vzduchu:

1. Predradiť redukčný ventil s filtrom.
2. Zatlačiť rýchlospojku tlakovo-vzduchovej hadice na vsuvku (poz. 01) (obrázok 1a).
3. Použiť sušičku, predfilter, jemný filter, a ak treba aktívny uhlíkový filter.

### Prevádzka:

1. Vykonať nastavenie pracovného tlaku na redukčnom ventile s filtrom.
2. Stlačiť spúšť (Poz.02)
3. Pri používaní materiálových tlakových nádob dodržiavať nastavenia materiálu, tlaku vzduchu a návod na obsluhu časť 1 (Technické dáta).
4. Dodržiavať rovnaký odstup k striekanému objektu cca.15-25 cm.
5. Nekolísť sa, rovnomerne striekať k striekanému objektu.

### Nastavenia:

1. Nastavenie okrúhleho lúča(keď existuje): Regulácia okrúhly-/široký lúč (Poz. 04) zatvorená (obrázok 2a).
2. Nastavenie širokého lúča (keď existuje): Reguláciu okrúhly-/široký lúč (Poz. 04) otočiť smerom doľava. Šírka lúča môže byť nastavená plynulo (obrázok 2a).
3. Nastavenie širokého lúča (keď existuje): vzduchoový uzáver (Poz. 11) otočiť, aby sa nastavil horizontálny alebo vertikálny lúč (obrázok 2b).

- ① Pri striekacích pištoliach so štrbinovým prieduchom toto nastavenie odpadá.

- Množstvo farby sa nastaví na regulácii množstva farby (poz. 03) (keď existuje).
- Regulácia množstva vzduchu (Poz. 08) (keď existuje): otočenie doprava menej vzduchu (obrázok 2c).

**Po použití:**

- Rýchlospojku oddeliť od vsuvky (poz. 01) (obrázok 1b).
- Domček s príslušným čistiacim prostriedkom okamžite vyčistiť.
- Nepoužívať žiadne halogénové rozpúšťadlá obsahujúce uhlík, trichlórmetyl, etylchlór atď.
- Neukladať kompletne do čistiacej/ich vane/  
-strojov.

**Výmena nástavca trysky:**

- Striekacia pištoľ bez tlaku a vyčistená.
  - Reguláciu množstva farby (Poz.03) odskrutkovať a ihlicu trysky po obsluhu spúšte(Poz.02) vytiahnuť (obrázok 3a)
  - Vždy podľa typu striekacej pištole. Vzduchovú hlavicu(Poz.11), štrbinový prieduch(Poz. 13), alebo prírubovú maticu(Poz.06) odmontovať (viď obrázok 3a).
  - Materiálovú hlavicu odmontovať s vhodným kľúčom (obrázok 3b).
  - Nový nástavec trysky namontovať v opačnom poradí.
- ⓘ Nástavce trysiek sú opotrebovateľné časti, držte poruke náhradu. V zásade

vymeniť celý nástavec trysky (obrázok 3c).

**2.5 Údržba**

Ventilový kolík jemne naolejovať.



► Na čistenie alebo mazanie nepoužívať žiadne materiály obsahujúce silikón.

**2.6 Uvedenie mimo prevádzky**

**Skladovanie:** Čisté, suché, bez prachu, nie pod 5°C.

Farby / rozpúšťadlá skladovať podľa platných zákoných predpisov.

**Odstránenie:** Balenie / Prístroj / použité materiály odstrániť podľa platných zákoných predpisov.

**2.7 Záruka**



**Základ:** Kompletný prístroj v originálnom stave/doklad o kúpe.

Pre Materiál a výrobné chyby platia zákonné predpisy.

**Vylúčené sú:** opotrebované časti/ spotrebované časti; nevhodné používanie; preťaženie/nesprávny tlak; manipulácia/ používanie na iné účely; nedostatočná/ chybná/žiadna údržba alebo mazanie; poruchy spôsobené nárazom/usadeninami prachu; neprípustný/nesprávny spôsob práce; zlý zdroj energie; nesprávne/ nedostatočne pripravený stlačený vzduch; nedodržanie návodu na obsluhu; zlý spracovateľský/pracovný prostriedok.

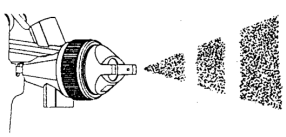
**2.8 Odstránenie poruchy**

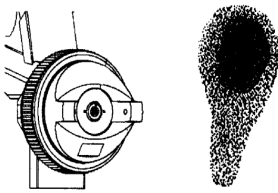
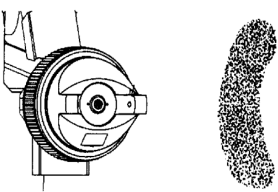
	Porucha	Príčina	Odstránenie
A	Lúč farby sa prerušuje alebo strieka nárazovo 	Šikmé držanie pištole	► Pištoľ viesť tým spôsobom, že nádoba stojí zvislo
		Voľná alebo poškodená materiálová hlavica	► Materiálovú hlavicu pevne naskrutkovať alebo nástavec trysky komplet vymeniť (viď obrázok 3a-c)***
		Príliš vysoká viskozita	► Znížiť viskozitu, použiť nástavec trysky s väčším priemerom Vykonať opravu
		Prevzdušnenie v príklope alebo uzáver kvapkannia zanesený (Poz.09 resp.14)	► Vyčistiť****

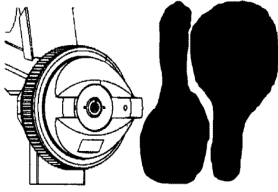
	Porucha	Príčina	Odstránenie
B	Obraz striekania existuje len čiastočne 	Vzduchová hlavica (Poz.11) znečistená alebo poškodená	► Vyčistiť <sup>*****</sup> alebo vymeniť kompletný nástavec trysky (vid' obrázok 3a-c) <sup>***</sup>
		Farba sa lepí na trysku alebo časti sú poškodené	► Vyčistiť <sup>*****</sup> alebo vymeniť kompletný nástavec trysky (vid' obrázok 3a-c) <sup>***</sup>
		Ihlica trysky je poškodená	► Kompletný nástavec trysky vymeniť (vid' obrázok 3a-c) <sup>***</sup>
C	Nepravdivý obraz farby s tvorbou kvapiek 	Tryska znečistená alebo poškodená	► Vyčistiť <sup>*****</sup> alebo vymeniť kompletný nástavec trysky (vid' obrázok 3a-c) <sup>***</sup>
		Pracovný tlak (dynamický tlak) príliš malý	► Zvýšiť pracovný tlak (dynamický tlak). Dodržať maximálny pracovný tlak <sup>*</sup>
		Príliš vysoká viskozita	► Znížiť viskozitu alebo zvýšiť tlak materiálu (Poz.18)
		Vzduchová hlavica (Poz.11) znečistená	► Vyčistiť <sup>*****</sup>
D	Nerovnomerné nahromadenie materiálu 	Pracovný tlak (dynamický tlak) príliš vysoký	► Pracovný tlak <sup>*</sup> znížiť
		Voľný alebo poškodený štrbinový prieduch	► Štrbinový prieduch (Poz.13) pevne naskrutkovať alebo vymeniť nástavec trysky
		Vzduchová hlavica alebo trysky zanesená farbou	► Vyčistiť <sup>*****</sup> alebo vymeniť kompletný nástavec trysky (vid' obrázok 3a-c) <sup>***</sup>
		Príliš nízka viskozita	► Zvýšiť viskozitu, použiť nástavec trysky s menším priemerom
		Výkon kompresora príliš nízky	► Inú výkonnosť použiť <sup>*</sup>
		Šírka lúča príliš veľká	► Znížiť šírku lúča (Poz.4)
E	Koncentrované nahromadenie materiálu v strede 	Príliš veľa nanášaného materiálu	► Použiť menší nástavec trysky. Znížiť množstvo farby (Poz.03) Znížiť tlak materiálu (Poz.18)
		Pracovný tlak (dynamický tlak) príliš malý	► Zvýšiť pracovný tlak (dynamický tlak). Dodržať maximálny pracovný tlak <sup>*</sup>
		Príliš vysoká viskozita	► Znížiť viskozitu alebo zvýšiť tlak materiálu (Poz.18)
F	Jednostranne posunutý obraz striekania 	Znečistené alebo deformované vrtania na rohoch vzduchovej hlavice	► Vyčistiť <sup>*****</sup> alebo vymeniť kompletný nástavec trysky (vid' obrázok 3a-c) <sup>***</sup>

\*K odstráneniu poruchy: Prebrať informácie z kapitoly "Technické dáta" návod na obsluhu časť 1 !

\*\*\*K odstráneniu poruchy: Čítať kapitolu: "Uvedenie do prevádzky"!

\*\*\*\*K odstráneniu poruchy: Čítať kapitolu: "Údržba" !

Obráťte sa prosím v prípade potreby na našich servisných pracovníkov, vid' posledná strana.

## Оглавление - Часть 2

2.1	Общие указания .....	42
2.2	Предупреждающие знаки и их значение.....	42
2.3	Правила техники безопасности .	42
2.4	Ввод в эксплуатацию .....	43
2.5	Техническое обслуживание .....	44
2.6	Выход из эксплуатации .....	44
2.7	Гарантия.....	44
2.8	Устранение неисправностей.....	45

### 2.1 Общие указания

**Соблюдайте правила техники безопасности!**

**Прочтите руководство по эксплуатации, часть 1 и 2!**



Компания оставляет за собой право на внесение технических изменений. Иллюстрации (в начале руководства) могут отличаться от оригинала.

Используемая энергия: только очищенный сжатый воздух, не содержащий конденсата или масла.

Рекомендуется: указанные в перечне работы по ремонту и техническому обслуживанию (см. последнюю страницу) выполняйте у наших сервисных партнёров.

### 2.2 Предупреждающие знаки и их значение

	Прочтите руководство по эксплуатации
	Предупреждение об опасности
	Опасность взрыва!
	Надевайте защитные очки!
	Надевайте защитные наушники!
	Надевайте респиратор!
	Электростатический разряд!
	Выполните заземление!
	Опасность спотыкания!

	Нанесите смазку на инструмент!
	Адреса сервисных служб

### 2.3 Правила техники безопасности



#### Опасно

##### Опасность взрыва!

- ▶ Выполнение работ во взрывоопасных зонах 0–20 запрещено!
- ▶ Соблюдайте максимально допустимое давление!
- ▶ В качестве источника энергии используйте только сжатый воздух!



#### Предупреждение

**Резкое непредвиденное движение пневматического шланга при открывании быстродействующей муфты опасно.**

- ▶ Крепко удерживайте пневматический шланг!



#### Предупреждение

**При выполнении работ по техническому обслуживанию, ремонту, замене сопел, заливке или доливе краски:**

- ▶ Отключите подачу сжатого воздуха!
- ▶ Сбросьте давление в устройстве.!



#### Предупреждение

**В процессе работы может возникнуть завихрение пыли, жидкостей и частиц грязи.**

- ▶ Надевайте защитные очки!



#### Предупреждение

**Шум во время работы.**

- ▶ Надевайте защитные наушники!



## Предупреждение

### Образование красочного тумана и испарение растворителей!

- ▶ Обеспечьте хорошую вентиляцию помещения!
- ▶ Надевайте респиратор!
- ▶ Не допускайте попадания краски и растворителей на кожу и в глаза!



## Предупреждение

### Вероятность формирования электростатического заряда!

- ▶ Используйте пневматический шланг из антистатического материала!
- ▶ Заземлите пневматический шланг!



## Осторожно

### Опасность спотыкания! Пневматические шланги, проложенные по полу.

- ▶ Избегайте или соблюдайте.



## Указание

### При использовании ёмкостей, находящихся под давлением

- ▶ дополнительно соблюдайте инструкции по эксплуатации этих ёмкостей!

①

- Предпринимайте необходимые меры по предотвращению ущерба для окружающей среды, животных, своего здоровья и здоровья других людей, а также по предотвращению материального ущерба и несчастных случаев.
- Отдохнув, сконцентрировавшись, обеспечьте надлежащую эксплуатацию.
- Ремонт доверяйте только персоналу Schneider Druckluft GmbH или его авторизованным партнёрам по сервису.
- **Запрещается:** вносить изменения в конструкцию, использовать не по назначению, выполнять ремонт в аварийном режиме, использовать другие

источники энергии; удалять или повреждать устройства безопасности, использовать устройство в негерметичном или неисправном состоянии, с неоригинальными запасными частями; превышать указанное допустимое рабочее давление (макс. + 10 %), работать без защитного снаряжения; транспортировать, обслуживать, ремонтировать, оставлять прибор под давлением без присмотра; использовать другие/непредписанные смазочные материалы; курить; работать с открытым огнём; удалять наклейки.

- **Запрещается** использовать взрыво- и огнеопасные чистящие средства; неправильно утилизировать остаточные материалы/чистящие средства.
- **Запрещается:** Использовать при производстве медикаментов и продуктов питания, использовать ненадлежащие материалы, допускать искрообразование.

## 2.4 Ввод в эксплуатацию

### Перед вводом в эксплуатацию:

1. Осмотрите инструмент.
2. Не используйте инструмент при температуре ниже 5 °С.
3. Используйте соответствующее сопло (рис. 3с).
4. Соблюдайте инструкции производителя по подготовке краски.
5. Залейте краску в бачок для краски (см. также Руководство по эксплуатации, ч. 1).

### Подсоединение сжатого воздуха:

1. Предварительно включить редуцирующий клапан фильтра.
2. Прижмите быстросъемную муфту шланга к вставному ниппелю (поз. 01) (рис. 1а).
3. Используйте осушитель, фильтр предварительной и сверхтонкой очистки и, при необходимости, фильтр с активированным углём.

### Рабочий режим:

1. Установите рабочее давление на редуцирующем клапане фильтра.
2. Нажмите на спусковой рычаг (поз. 02).
3. При использовании ёмкостей, находящихся под давлением,

соблюдайте предписанное давление материала и воздуха, а также указания в Руководстве по эксплуатации, ч. 1, глава „Технические характеристики“.

4. Держите пистолет на одинаковом расстоянии от объекта, прим. 15–25 см.
5. Держите пистолет крепко и распыляйте краску непосредственно на объект.

#### Установки:

1. Установка круглого факела (при наличии): регулятор круглого/плоского факела (поз. 04) находится в закрытом положении (рис. 2а).
  2. Установка плоского факела (при наличии): поверните регулятор круглого/плоского факела (поз. 04) влево. Возможна плавная регулировка ширины факела (рис. 2а).
  3. Установка плоского факела (при наличии): поверните воздушный колпачок (поз. 11) для установки горизонтального или вертикального факела (рис. 2b).
- ① У пистолетов-краскораспылителей со щелевым соплом эта установка отсутствует.
4. Объём краски устанавливается с помощью регулятора (при наличии, поз. 03).
  5. Регулировка объёма воздуха (при наличии, поз. 08): вращение вправо — меньше воздуха (рис. 2с).

#### По окончании работы:

1. Отсоедините быстродействующую муфту от вставного ниппеля (поз. 01) (рис. 1b).
2. Немедленно очистите корпус с помощью подходящего чистящего средства.
3. Не используйте для очистки содержащие углеводород галогенные растворители, трихлорметил, этилхлор и т.д.
4. Не погружайте инструмент целиком в ванну/аппарат для очистки.

#### Смена сопла:

1. Пистолет-краскораспылитель очищен и находится не под давлением.
  2. Отверните регулятор подачи краски (поз. 03), нажмите на спусковой рычаг (поз. 02) и вытяните иглу сопла (рис. 3а).
  3. В зависимости от типа пистолета-краскораспылителя:  
Снимите воздушный колпачок (поз. 11), щелевое сопло (поз. 13) или накидную гайку (поз. 06) (см. рис. 3а).
  4. Снимите крышку с помощью подходящего ключа (рис. 3b).
  5. Монтаж нового комплекта сопла осуществляется в обратной последовательности.
- ① Сопла являются быстроизнашивающимися деталями, поэтому всегда держите под рукой запасные сопла. Как правило, одновременно заменяется весь комплект сопла (рис. 3с).

## 2.5 Техническое обслуживание

Слегка смажьте штифт клапана.



- Не используйте для очистки или смазывания силиконсодержащие материалы.

## 2.6 Вывод из эксплуатации

**Хранение:** в чистом, сухом месте без пыли, при температуре не ниже 5 °С.

Храните краски/растворители в соответствии с действующими законодательными требованиями.

**Утилизация:** утилизируйте упаковку/инструмент/использованные материалы в соответствии с действующими законодательными требованиями.

## 2.7 Гарантия

**Условие:** исходное состояние всего устройства/квитанция о покупке.

Производственные дефекты и дефекты материала подпадают под действие законодательных положений.

**Предоставление гарантии исключено:** быстроизнашивающиеся/расходные детали; неправильная эксплуатация; перегрузка/неправильное давление;



внесение изменений в устройство/  
использование не по назначению;  
недостаточное/неправильное  
обслуживание/обслуживание не  
проводилось или смазка; ударные  
нагрузки; скопления пыли/грязи;  
недопустимый/неправильный режим

работы; неправильный выбор энергии;  
необработанный/недостаточно  
подготовленный сжатый воздух;  
несоблюдение руководств по  
эксплуатации; неправильный  
обрабатываемый/эксплуатационный  
материал.

## 2.8 Устранение неисправностей

	Неисправность	Причина	Устранение
A	<p>Струя краски прерывистая или выходит толчками</p> 	Наклонное положение пистолета	▶ Переведите пистолет в положение, в котором бачок будет расположен вертикально
		Ослабление или повреждение крышки материала	▶ Затяните крышку или замените весь комплект сопла (см. рис. 3а-с)***
		Слишком высокая вязкость	▶ Уменьшите вязкость, используйте комплект сопла большего диаметра, откорректируйте установки
		Засорение вентиляционного отверстия в крышке или защите от каплепадения (поз. 09 или 14)	▶ Очистите****
B	<p>Рисунок распределения краски проявляется только частично</p> 	Загрязнение или повреждение воздушного колпачка (поз. 11)	▶ Очистите**** или замените весь комплект сопла (см. рис. 3а-с)***
		Краска прилипает к соплу или детали повреждены	▶ Очистите**** или замените весь комплект сопла (см. рис. 3а-с)***
		Игла форсунки повреждена	▶ Замените весь комплект сопла (см. рис. 3а-с)***
C	<p>Неравномерный красочный рисунок с образованием капель</p> 	Загрязнение или повреждение сопла	▶ Очистите**** или замените весь комплект (см. рис. 3а-с)***
		Недостаточное рабочее давление (скоростной напор)	▶ Увеличьте рабочее давление (скоростной напор). Соблюдайте максимальное рабочее давление*
		Слишком высокая вязкость	▶ Уменьшите вязкость или увеличьте давление материала (поз. 18)
		Загрязнение воздушного колпачка (поз. 11)	▶ Очистите****

	Неисправность	Причина	Устранение
D	<p>Неравномерное распределение материала</p> 	Слишком высокое рабочее давление (скоростной напор)	▶ Уменьшите рабочее давление *
		Ослабление или повреждение щелевого сопла	▶ Затяните щелевое сопло (поз. 13) или замените весь комплект сопла
		Воздушный колпачок и сопло засорены краской	▶ Очистите**** или замените весь комплект сопла (см. рис. 3а-с)***
		Слишком низкая вязкость	▶ Увеличьте вязкость, используйте комплект сопла с меньшим диаметром
		Слишком низкая мощность компрессора	▶ Установите другое значение мощности*
		Слишком большая ширина струи	▶ Уменьшите ширину струи (поз. 4)
E	<p>Концентрация материала в центре</p> 	Избыточное нанесение материала	▶ Используйте комплект сопла меньшего размера. Уменьшите количество краски (поз. 03). Уменьшите давление материала (поз. 18).
		Недостаточное рабочее давление (скоростной напор)	▶ Увеличьте рабочее давление (скоростной напор). Соблюдайте максимальное рабочее давление*
		Слишком высокая вязкость	▶ Уменьшите вязкость или увеличьте давление материала (поз. 18)
F	<p>Рисунок распределения краски смещён в сторону</p> 	Загрязнение или деформация отверстий на выступах воздушного колпачка	▶ Очистите**** или замените весь комплект сопла (см. рис. 3а-с)***

\*Устранение неисправностей: см. указания в Руководстве по эксплуатации, ч. 1, глава „Технические характеристики“!

\*\*\*Устранение неисправностей: см. главу „Ввод в эксплуатацию“!

\*\*\*\*Устранение неисправностей: см. главу „Техническое обслуживание“!

В случае необходимости обращайтесь к специалистам нашей Сервисной службы (см. информацию на последней странице).

**DE EG-Konformitätserklärung**

Wir erklären in alleiniger Verantwortung, dass dieses Produkt mit folgenden Richtlinien und Normen übereinstimmt:  
2006/42/EG; EN ISO 12100-1:2003+A1:2009; EN ISO 12100-2:2003+A1:2009; EN 1953:1998; 94/9/EG

**Farbspritzpistole:** FSP-FP-HTE-MA **Serien-Nr.:** T460039 **Jahr der CE-Kennzeichnung:** 2010

Der Unterzeichner ist Leiter Forschung und Entwicklung; Dokumentationsbeauftragter

**GB EC Declaration of Conformity**

We declare under our sole responsibility that this product complies with the following guidelines and standards:  
2006/42/EC; EN ISO 12100-1:2003+A1:2009; EN ISO 12100-2:2003+A1:2009; EN 1953:1998; 94/9/EC

**Paint spray gun:** FSP-FP-HTE-MA **Serial no.:** T460039 **Year of CE mark:** 2010

Undersigned is Head of research and development; Documentation representative

**F Déclaration de conformité CE**

Nous déclarons, sous notre seule responsabilité, que ce produit est conforme aux directives et normes suivantes :  
2006/42/CE; EN ISO 12100-1:2003+A1:2009; EN ISO 12100-2:2003+A1:2009; EN 1953:1998; 94/9/CE

**Pistolet pulvérisateur de peinture:** FSP-FP-HTE-MA **N° de série :** T460039 **Année du marquage CE :** 2010

Signataire est Directeur de recherche et développement; Responsable de documentation

**E Declaración de conformidad CE**

Por la presente declaramos bajo nuestra exclusiva responsabilidad que este producto cumple con las siguientes directivas y normas:  
2006/42/CE; EN ISO 12100-1:2003+A1:2009; EN ISO 12100-2:2003+A1:2009; EN 1953:1998; 94/9/CE

**Pistola de pintura:** FSP-FP-HTE-MA **N.º serie:** T460039 **Año del marcado "CE" de conformidad:** 2010

El firmante es Director de investigación y desarrollo; Responsable de documentación

**NL EG-conformiteitsverklaring**

Wij verklaren in uitsluitende verantwoording dat dit product overeenkomt met de volgende richtlijnen en normen:  
2006/42/EG; EN ISO 12100-1:2003+A1:2009; EN ISO 12100-2:2003+A1:2009; EN 1953:1998; 94/9/EG

**Verfspuitpistool:** FSP-FP-HTE-MA **Serienr.:** T460039 **Jaar van de CE-markering:** 2010

Ondertekend: Hoofd Onderzoek en ontwikkeling; Documentatieverantwoordelijke

**PL Deklaracja zgodności WE**

Niniejszym oświadczamy na własną odpowiedzialność, iż produkt ten jest zgodny z następującymi wytycznymi oraz normami:  
2006/42/WE; EN ISO 12100-1:2003+A1:2009; EN ISO 12100-2:2003+A1:2009; EN 1953:1998; 94/9/WE

**Pistolet lakierniczy:** FSP-FP-HTE-MA **Nr seryjny:** T460039 **Rok oznakowania CE:** 2010

Podpis: Kierownik Działu Badań i Rozwoju; Rzeczoznawca

**H EG-konformitási nyilatkozat**

Kizárólagos felelősségünk tudatában kijelentjük, hogy ez a termék megfelel a következő irányelveknek és szabványoknak:  
2006/42/EK; EN ISO 12100-1:2003+A1:2009; EN ISO 12100-2:2003+A1:2009; EN 1953:1998; 94/9/EK

**Lakkszóró pisztolyok:** FSP-FP-HTE-MA **Sorozatszám:** T460039 **A CE-bejegyzés éve:** 2010

Aláíró: Fejlesztés/Kísérlet vezetője; A dokumentálás felelőse

**CZ ES-Prohlášení o shodě**

Prohlašujeme s veškerou odpovědností, že tento výrobek je ve shodě s následujícími směrnici a normami:  
2006/42/ES; EN ISO 12100-1:2003+A1:2009; EN ISO 12100-2:2003+A1:2009; EN 1953:1998; 94/9/EG

**Stříkací pistole:** FSP-FP-HTE-MA **Sériové č.:** T460039 **Rok označení CE:** 2010

Podepsaná osoba je vedoucí vývoje a výzkumu; Zodpovědný za dokumentaci

**SK EG-Osvedčenie konformity**

Prehlasujeme na našu zodpovednosť, že daný produkt zodpovedá nasledovným smerniciam a normám:  
2006/42/ES; EN ISO 12100-1:2003+A1:2009; EN ISO 12100-2:2003+A1:2009; EN 1953:1998; 94/9/ES

**Striekacia pištoľ:** FSP-FP-HTE-MA **Sériové č.:** T460039 **Rok označenia CE:** 2010

Podpísaný je vedúci vývoja/skúšky; zodpovedný za dokumentáciu

**RUS Декларация о соответствии ЕС**

Мы заявляем со всей ответственностью, что данное изделие соответствует следующим стандартам и директивам:  
2006/42/EG; EN ISO 12100-1:2003+A1:2009; EN ISO 12100-2:2003+A1:2009; EN 1953:1998; 94/9/EG

**Краскораспылительный пистолет:** FSP-FP-HTE-MA **Серийный №:** T460039 **Год маркировки CE:** 2010

Нижеподписавшийся: Руководитель отдела исследования и развития; ответственный за документацию



06.2010

Schneider Druckluft GmbH  
Ferdinand-Lassalle-Str. 43  
D-72770 Reutlingen

i.V.

i.V./pp/p.p./bij volmacht/z up./v zastoupení/v.z./Во исполнение  
Christian Kneip



## Schneider Druckluft GmbH

Ferdinand-Lassalle-Str. 43  
D-72770 Reutlingen

☎ +49 (0) 7121 959-0  
☎ +49 (0) 7121 959-151  
✉ info@tts-schneider.com

📄 [www.schneider-airsystems.com](http://www.schneider-airsystems.com)

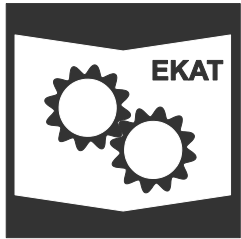

Ersatzteilkatalog / spare parts catalogue / catalogue de pièces de rechange en ligne / catálogo de piezas de recambio / reserveonderdelencatalogus / reservedeler katalog / katalog części zamiennych / pótalkatrész katalógusunkat folyamatosan / katalog náhradních dílů / katalóg náhradných dielov / каталога запасных частей:

📄 [www.schneider-airsystems.com/td](http://www.schneider-airsystems.com/td)



Registration, Evaluation, Authorization and Restriction of Chemicals:

📄 [www.schneider-airsystems.com/reach](http://www.schneider-airsystems.com/reach)

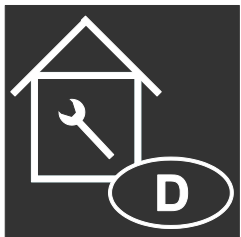

## TTS Tooltechnic Systems AG & Co. KG

Wertstraße 22  
D-73240 Wendlingen

☎ +49 (0) 7024 804-20300  
☎ +49 (0) 7024 804-22269  
✉ service@tts-schneider.com

📄 [www.schneider-airsystems.de/Service/Seiten/Service.aspx](http://www.schneider-airsystems.de/Service/Seiten/Service.aspx)



📄 [www.schneider-airsystems.com](http://www.schneider-airsystems.com)