

Ⓓ	Originalbedienungsanleitung	Teil 1	I/1	Teil 2	II/1
ⒼⒷ	Original operating manual	Part 1	I/2	Part 2	II/7
Ⓕ	Notice d'utilisation d'origine	Partie 1	I/3	Partie 2	II/13
ⒼⓁ	Originele gebruiksaanwijzing	Deel 1	I/4	Deel 2	II/20
⒴Ⓛ	Oryginalna instrukcja eksploatacji	Części 1	I/5	Części 2	II/26
Ⓕ	Eredeti kezelési utasítás	1. rész	I/6	2. rész	II/33
ⒸⓏ	Originál návodu k obsluze	Část 1	I/7	Část 2	II/40
ⒶⓀ	Originálny návod na obsluhu	Časť 1	I/8	Časť 2	II/46

CPM L 310-10-20 WX

A 223 001

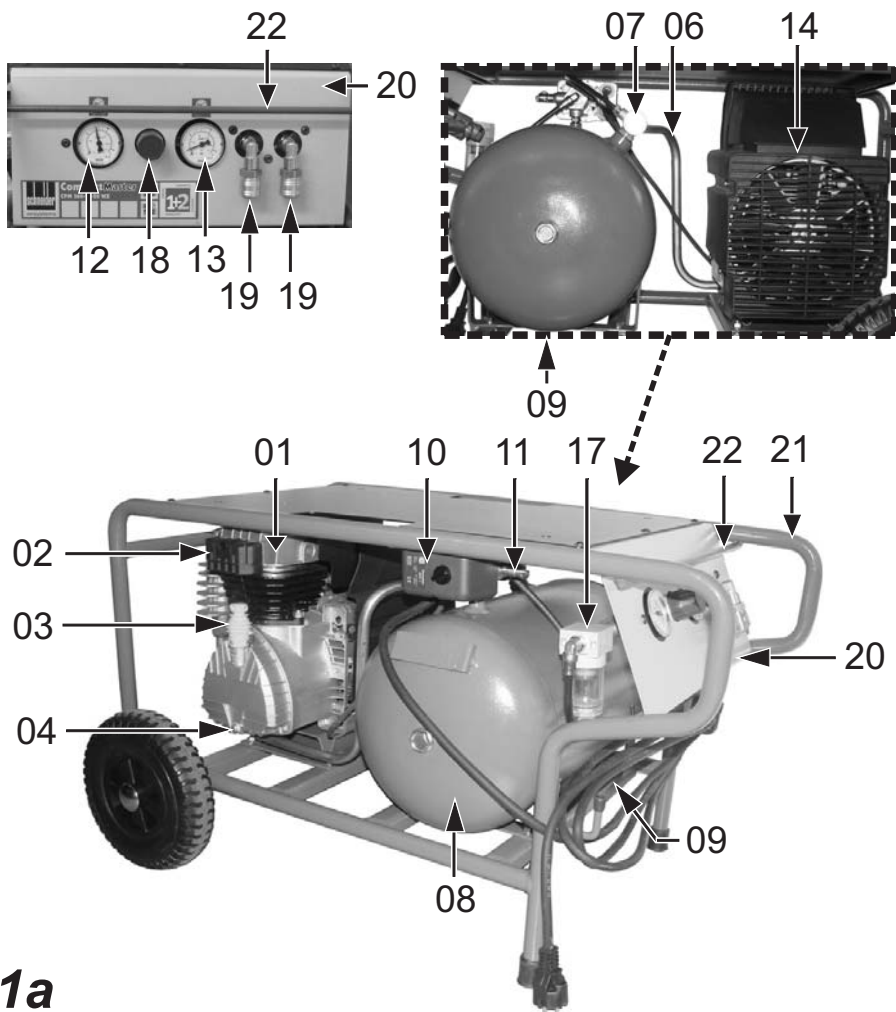



1a

285	195	1,8	2850	480 560 830	41
20 11	10	8	230 50 1	16	0,21
18	97	75	60:40 10	5 - 35	40

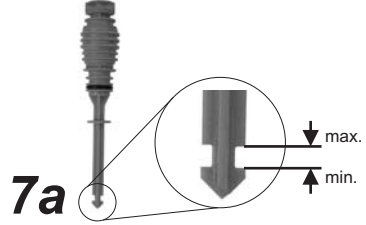
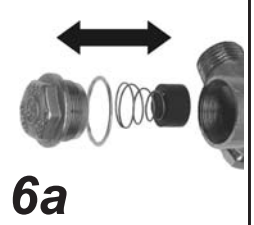
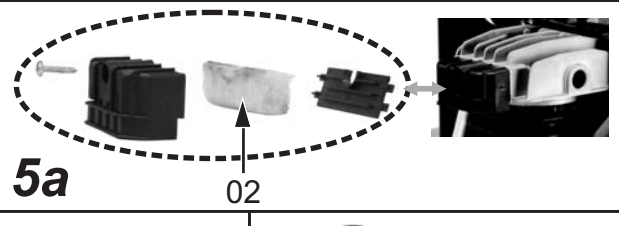
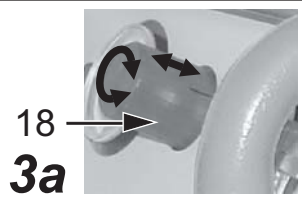

Inhaltsverzeichnis - Teil 1

1.1	Lieferumfang	1
1.2	Bestimmungsgemäße Verwendung	1
1.3	Technische Daten	1
1.4	Aufbau	1
1.5	Ansaugfilter reinigen	1
1.6	Prüfungen des Behälters	1

1.1 Lieferumfang

- Kompressor mit Bedienungsanleitung
- Behälterbegleitpapiere Druckluftbehälter

1.2 Bestimmungsgemäße Verwendung

Der Kompressor eignet sich ausschließlich zur Druckluftherzeugung und -speicherung. Die Druckluft ist nur für Druckluftwerkzeuge/-geräte/-maschinen geeignet.

Jede andere Verwendung ist zweckentfremdet.

Der Kompressor darf **nicht** in explosionsgefährdeten Bereichen eingesetzt werden. Brennbare, ätzende oder giftige Gase dürfen **nicht** angesaugt werden!

1.3 Technische Daten

siehe Bild 1a

1.4 Aufbau

01	Kompressoraggregat
02	Ansaugfilter
03	Ölmessstab
04	Ölablassschraube
06	Druckrohr
07	Rückschlagventil

08	Behälter
09	Kondensatablassventil
10	Druckschalter mit EIN/AUS-Schalter
11	Sicherheitsventil
12	Manometer (Behälterdruck)
13	Manometer (Arbeitsdruck)
14	Elektromotor
17	Filter-Wasserabscheider
18	Druckminderer
19	Schnellkupplung (gereinigte, geregelte Druckluft)
20	Bedientableau
21	Rahmen
22	Schutzvorrichtung

1.5 Ansaugfilter reinigen

1. Ansaugfilter abschrauben. (Bild 5a)
2. Filtereinsatz mit Ausblaspistole reinigen, bei Bedarf Filtereinsatz wechseln.
3. Ansaugfilter anschrauben.

1.6 Prüfungen des Behälters

Kompressor mit Baumusterprüfung: **Prüfung vor Inbetriebnahme ist nicht erforderlich.**

Empfehlung: Behälter entsprechend seiner Beanspruchung nach 10 Jahren einer Druckprüfung durch eine „befähigte Person“ gemäß BetrSichV zu unterziehen. Sprechen Sie mit unseren Servicepartnern.

- ⓘ Mitgelieferte Behälterpapiere (= Zulassungsdokumente) unbedingt für die Lebensdauer des Behälters aufbewahren. Die gesetzlich vorgeschriebenen Prüfungen müssen gemäß den geltenden Vorschriften des Landes organisiert werden in dem der Behälter verwendet wird.

Table of contents - Part 1

1.1	Scope of delivery	2
1.2	Conventional use	2
1.3	Technical data	2
1.4	Components.....	2
1.5	Cleaning the intake filter	2
1.6	Vessel inspections	2

1.1 Scope of delivery

- Compressor with instruction manual
- Documents accompanying compressed air vessel

1.2 Conventional use

The compressor is designed for generating and storing compressed air only. Compressed air is only suitable for compressed air tools/devices/machines.

Any other type of use is considered contrary to the intended use.

The compressor must **not** be used in potentially explosive areas. Combustible, caustic or toxic gases must **not** be sucked in!

1.3 Technical data

see Fig. 1a

1.4 Components

- 01 Compressor unit
- 02 Intake filter
- 03 Oil dipstick
- 04 Oil drain screw
- 06 Pressure pipe
- 07 Check valve
- 08 Vessel
- 09 Condensate drain valve

- 10 Pressure switch with ON/OFF switch
- 11 Safety valve
- 12 Pressure gauge (vessel pressure)
- 13 Pressure gauge (working pressure)
- 14 Electric motor
- 17 Water separator with filter
- 18 Pressure reducer
- 19 Quick-action coupling (clean, regulated compressed air)
- 20 Operating panel
- 21 Frame
- 22 Guard bar

1.5 Cleaning the intake filter

1. Unscrew the intake filter. (Fig. 5a)
2. Clean the filter insert using the blow gun, exchange the filter insert if necessary.
3. Screw the intake filter back on.

1.6 Vessel inspections

Compressor with type test: **Inspection is not required prior to commissioning.**

We recommend that a "qualified person" perform a pressure test on the vessel, depending on its rate of utilisation, after 10 years in accordance with the Ordinance on Industrial Safety and Health. Contact any of our service partners.

- ① It is essential to retain vessel documents included in the delivery (= certification documents) for the entire service life of the vessel. The statutory specified inspections must be arranged in accordance with the applicable regulations of the respective country in which the vessel is used.

Table des matières - partie 1

1.1	Eléments fournis.....	3
1.2	Consignes d'utilisation	3
1.3	Caractéristiques techniques.....	3
1.4	Structure	3
1.5	Nettoyage du filtre d'aspiration ...	3
1.6	Contrôles de la cuve.....	3

1.1 Eléments fournis

- Compresseur avec mode d'emploi
- Papiers d'accompagnement cuve à air comprimé

1.2 Consignes d'utilisation

Le compresseur convient exclusivement pour la production et l'accumulation d'air comprimé. L'air comprimé convient uniquement pour les outils / appareils / machines à air comprimé.

Toute autre utilisation est détournée de sa destination première.

Le compresseur ne doit **pas** être utilisé dans des zones explosibles. Les gaz inflammables, irritants ou toxiques ne doivent **pas** être aspirés !

1.3 Caractéristiques techniques

Voir illustration 1a

1.4 Structure

01	Groupe de compresseur
02	Filtre d'aspiration
03	Jauge d'huile
04	Vis de vidange d'huile
06	Tube de pression
07	Clapet anti-retour
08	Cuve
09	Soupape de vidange des produits de condensation

10	Pressostat avec commande marche/arrêt
11	Soupape de sûreté
12	Manomètre (pression de la cuve)
13	Manomètre (pression effective)
14	Moteur électrique
17	Séparateur d'eau du filtre
18	Réducteur de pression
19	Raccord pompier (air comprimé purifié, régulé)
20	Tableau de commande
21	Cadre
22	Dispositif de sécurité

1.5 Nettoyage du filtre d'aspiration

1. Dévisser le filtre d'aspiration. (Figure 5a)
2. Nettoyer l'élément filtrant à l'aide d'un pistolet souffleur ; remplacer l'élément filtrant, si nécessaire.
3. Visser le filtre d'aspiration.

1.6 Contrôles de la cuve

Compresseur avec contrôle d'homologation de type : **un contrôle avant la mise en service n'est pas nécessaire.**

Selon sa sollicitation, nous recommandons après une période de 10 ans de soumettre la cuve à un contrôle de pression par une "personne qualifiée" selon le texte allemand "Betriebsicherheitsverordnung". Parlez-en avec nos partenaires SAV.

- ① Les papiers joints à la cuve (documents d'homologation) doivent être impérativement conservés pendant toute la durée de vie de la cuve. Les contrôles prescrits par la loi doivent être organisés selon la législation en vigueur dans le pays dans lequel la cuve est utilisée.

Inhoudsopgave - deel 1

1.1	Leveringsomvang.....	4
1.2	Toepassing conform de bepalingen.....	4
1.3	Technische gegevens.....	4
1.4	Opbouw.....	4
1.5	Aanzuigfilter reinigen.....	4
1.6	Keuringen van de tank.....	4

1.1 Leveringsomvang

- Compressor met gebruiksaanwijzing
- Containerdocumenten persluchtcontainer

1.2 Toepassing conform de bepalingen

De compressor is uitsluitend bestemd voor de opwekking en opslag van perslucht. De perslucht is alleen geschikt voor persluchtgereedschap/-apparatuur/-machines.

Ieder ander gebruik is oneigelijk.

De compressor mag **niet** in explosiegevaarlijke zones worden gebruikt. Brandbare, bijtende of giftige gassen mogen **niet** worden aangezogen!

1.3 Technische gegevens

zie Fig. 1a

1.4 Opbouw

01	Compressoraggregaat
02	Aanzuigfilter
03	Oliemeetstok
04	Olieaftapschroef
06	Drukbus
07	Terugslagventiel
08	Container

09	Condensaataftapventiel
10	Drukschakelaar met IN/UIT-schakelaar
11	Veiligheidsventiel
12	Manometer (containerdruk)
13	Manometer (werkdruk)
14	Elektromotor
17	Filter-waterafscheider
18	Drukregelaar
19	Snelkoppeling (gereinigde, geregelde perslucht)
20	Bedieningstableau
21	Frame
22	Veiligheidsvoorziening

1.5 Aanzuigfilter reinigen

1. Aanzuigfilter afschroeven. (Afbeelding 5a)
2. Filterinzet met uitblaaspistool reinigen, indien nodig filterinzet vervangen.
3. Aanzuigfilter opschroeven.

1.6 Keuringen van de tank

Compressor met typeonderzoek: **Keuring vóór inbedrijfstelling is niet vereist.**

Aanbeveling: Container in overeenstemming met de belasting na 10 jaar door een „bevoegd persoon“ conform het bedrijfsveiligheidsbesluit aan een drukcontrole laten onderwerpen. Neem contact op met onze servicepartners.

- ① Bij de tank meegeleverde documenten (= toelatingsdocumenten) gedurende de levensduur van de tank beslist bewaren. De wettelijk voorgeschreven keuringen dienen te worden georganiseerd volgens de geldende voorschriften van het land waarin de tank wordt gebruikt.

Spis treści - części 1

1.1	Zakres dostawy	5
1.2	Użytkowanie zgodne z przeznaczeniem.....	5
1.3	Dane techniczne	5
1.4	Konstrukcja.....	5
1.5	Czyszczenie filtra ssawnego.....	5
1.6	Kontrole zbiornika	5

1.1 Zakres dostawy

- Sprężarka wraz z instrukcją obsługi
- Dokumentacja załączona do zbiornika sprężonego powietrza

1.2 Użytkowanie zgodne z przeznaczeniem

Sprężarka przeznaczona jest wyłącznie do wytwarzania i magazynowania sprężonego powietrza. Sprężone powietrze może być stosowane tylko w narzędziach, urządzeniach i maszynach pneumatycznych.

Każde inne zastosowanie jest niezgodne z przeznaczeniem.

Sprężarki **nie wolno** używać w obszarach zagrożonych eksplozją. **Nie wolno** zasysać gazów palnych, żrących lub trujących!

1.3 Dane techniczne

Patrz rys 1a

1.4 Konstrukcja

01	Agregat sprężarkowy
02	Filtr ssawny
03	Prętowy wskaźnik poziomu oleju
04	Śruba spustowa oleju
06	Przewód ciśnieniowy
07	Zawór zwrotny
08	Zbiornik

09	Zawór spustowy kondensatu
10	Przełącznik ciśnieniowy z przełącznikiem WŁ./WYŁ.
11	Zawór bezpieczeństwa
12	Manometr (ciśnienie zbiornika)
13	Manometr (ciśnienie robocze)
14	Silnik elektryczny
17	Separator wody z filtrem
18	Reduktor ciśnienia
19	Szybkozłączka (oczyszczone, regulowane powietrze sprężone)
20	Panel sterujący
21	Rama
22	Urządzenie zabezpieczające

1.5 Czyszczenie filtra ssawnego

1. Odkręcić filtr ssawny. (Ilustracja 5a)
2. Oczyszczyć wkład filtra za pomocą pistoletu nadmuchowego, w razie potrzeby wymienić wkład.
3. Dokręcić filtr ssawny.

1.6 Kontrole zbiornika

Sprężarka ze świadectwem wzoru konstrukcyjnego: **kontrola przed uruchomieniem nie jest wymagana.**

Zalecenie: odpowiednio do zużycia zbiornik należy poddać po 10 latach eksploatacji kontroli ciśnienia przez osobę z odpowiednimi uprawnieniami. Zapraszamy do skontaktowania się z pracownikami naszego serwisu.

- ⓘ Załączoną dokumentację zbiornika (= dokumenty dopuszczające) należy przechowywać przez cały okres użytkowania zbiornika. Zalecane prawem kontrole należy organizować zgodnie z przepisami obowiązującymi w kraju użytkowania zbiornika.

Tartalom – 1. rész

1.1	A szállítmány részei.....	6
1.2	Rendeltetés szerinti használat.....	6
1.3	Műszaki adatok.....	6
1.4	Felépítés.....	6
1.5	A szívószűrő tisztítása	6
1.6	A tartály ellenőrzése.....	6

1.1 A szállítmány részei

- Kompresszor Kezelési Utasítás
- A sűrített-levegő tartály minősítő dokumentumai

1.2 Rendeltetés szerinti használat

A kompresszor kizárólag sűrített-levegő előállítására és tárolására alkalmazható. Az előállított sűrített-levegő kizárólag sűrített-levegős szerszámokhoz, - készülékekhez és - gépekhez alkalmazható.

Minden más felhasználás a rendeltetéstől eltérő.

A kompresszort **nem** szabad robbanásveszélyes helyre telepíteni. Éghető , irritáló vagy mérges gázokat **nem** szívhat be!

1.3 Műszaki adatok

lásd 1a kép

1.4 Felépítés

01	Kompresszor-aggregát
02	Szívószűrő
03	Olajsintmérő pálca
04	Olajleeresztő csavar
06	Nyomócső

07	Visszacsapó szelep
08	Légtartály
09	Kondenzátum-leeresztő szelep
10	Nyomáskapcsoló BE/KI-kapcsolóval
11	Biztonsági szelep
12	Nyomásmérő (tartálynyomás)
13	Nyomásmérő (munkanyomás)
14	Elektromotor
17	Szűrő-vízleválasztó
18	Nyomáscsökkentő
19	Gyorscsatlakozó (tisztított, szabályozott sűrített-levegő)
20	Kezelőpult
21	Keret
22	Védőberendezés

1.5 A szívószűrő tisztítása

1. Légszűrőt lecsavarni. (Kép 5a)
2. Szűrőbetétet kifúvópisztollyal kifúvatni, sükség esetén cserélni.
3. Légszűrőt visszacsavarni.

1.6 A tartály ellenőrzése

Kompresszor mintaelőrzéssel: **Beüzemelés előtt nincs szükség ellenőrzésre.**

Ajánlás: A tartályt a terhelésétől függően ajánlatos 10 év után egy szakemberrel megvizsgáltatni. Vegye fel a kapcsolatot egy Servicepartnerünkkel.

- ① A szállított tartálypapírokat (= engedélyezési dokumentáció) mindenképpen őrizzük meg, míg a tartályt üzemeltetik. A törvények által előírt ellenőrzéseknél mindig annak az országnak az előírásait kell betartani, ahol a tartályt üzemeltetik.

Obsah - Část 1

1.1	Obsah dodávky.....	7
1.2	Řádné použití	7
1.3	Technická data	7
1.4	Stavba	7
1.5	Čištění filtru sání.....	7
1.6	Kontrola vzdušníku.....	7

1.1 Obsah dodávky

- Kompresor s návodem k obsluze
- Dokumentace k tlakové nádobě

1.2 Řádné použití

Kompresor je určený k výrobě a akumulaci stlačeného vzduchu. Stlačený vzduch je vhodný pouze pro použití u pneumatického nářadí a přístrojů.

Jiné použití je nevhodné.

Kompresor **nesmí** být instalován v prostředí, kde hrozí nebezpečí výbuchu. **Nesmí** být nasávány žádné hořlavé, žíravé nebo jedovaté plyny!

1.3 Technická data

viz obr. 1a

1.4 Stavba

01	Kompresorový agregát
02	Filtr sání
03	Měrka oleje
04	Výpustný šroub oleje
06	Tlaková trubka
07	Zpětný ventil
08	Vzdušník

09	Výpustný ventil kondenzátu
10	Tlakový spínač s vypínačem EIN/AUS (ZAP/VYP)
11	Pojistný ventil
12	Manometr (tlak v nádobě)
13	Manometr (pracovní tlak)
14	Elektromotor
17	Odvaděč kondenzátu s filtrem
18	Redukční ventil
19	Rychlospojka (čistý, upravený stl. vzduch)
20	Panel pro obsluhu
21	Rám
22	Ochranné zařízení

1.5 Čištění filtru sání

1. Vytáhněte vložku filtru. (Obr. 5a)
2. Vložku filtru vyčistěte ofukovací pistolí, popř. vyměňte.
3. Vložku filtru vložte zpět.

1.6 Kontrola vzdušníku

Kontrola kompresoru: **U tohoto kompresoru není zapotřebí žádné přezkoušení před uvedením do provozu.**

Doporučení: Na nádobě je třeba pravidelně provádět revizní činnost dle platné legislativy ČR. V případě potřeby kontaktujte naše servisní partnery.

- ⓘ Dokumentaci k tlakové nádobě uchovávejte po celou dobu životnosti tlakové nádoby. Na nádobě je třeba pravidelně provádět revizní činnost dle platné legislativy ČR.

Obsah - časť 1

1.1	Rozsah dodávky.....	8
1.2	Využitie podľa predpisov	8
1.3	Technické dáta.....	8
1.4	Zloženie	8
1.5	Vyčistiť nasávací filter.....	8
1.6	Skúšky nádoby	8

1.1 Rozsah dodávky

- Kompresor s návodom na obsluhu
- Sprievodné dokumenty nádob, tlakovo vzduchové nádoby

1.2 Využitie podľa predpisov

Kompresor je určený výlučen na výrobu stlačeného vzduchu a uloženie. Stlačený vzduch je určený len pre tlakovo-vzduchové náradie/prístroje/zariadenia.

Každé iné využitie je využitím na iné účely.

Kompresor smie **nie** nasadený v prostredí s nebezpečenstvom výbuchu. Horľavé, žieravé, alebo jedovaté plyny smú **nie** byť nasávané!

1.3 Technické dáta

vid' obrázok 1a

1.4 Zloženie

- | | |
|----|-----------------------------|
| 01 | Agregát kompresora |
| 02 | Sací filter |
| 03 | Odmerka oleja |
| 04 | Odpúšťacia skrutka oleja |
| 06 | Tlaková rúra |
| 07 | Spätný ventil |
| 08 | Nádoba |
| 09 | Odpúšťací ventil kondenzátu |

- | | |
|----|---|
| 10 | Tlakový spínač s prepínačom zapnúť/vypnúť |
| 11 | Bezpečnostný ventil |
| 12 | Manometer (tlak v nádobe) |
| 13 | Manometer (pracovný tlak) |
| 14 | Elektromotor |
| 17 | Odlučovač vody s filtrom |
| 18 | Ventil minimálneho tlaku |
| 19 | Rýchlo spojka (čistý, regulovaný stlačený vzduch) |
| 20 | Ovládací panel |
| 21 | Rám |
| 22 | Ochranné zariadenie |

1.5 Vyčistiť nasávací filter

1. Nasávací filter odskrutkovať. (obrázok 5a)
2. Vyčistiť nástavec filtra s vyfukovacou pištoľou, v prípade potreby vymeniť nástavec filtra.
3. Sací filter naskrutkovať.

1.6 Skúšky nádoby

Kompresor s konštrukčnou skúškou: **Skúška pred uvedením prevádzky nie je potrebná.**

Odporúčanie: Nádobu príslušne jej nárokom po 10 rokoch podrobiť tlakovej skúške prostredníctvom "odborníka" podľa prevádzkovej bezpečnosti. Porozprávajte sa s našim servisným partnerom.

- ① Sprievodné dokumenty k nádobe (= Osvedčenie) bezpodmienečne uchovávať počas životnosti nádoby. Zákonne predpísané skúšky musia byť organizované podľa platných predpisov krajiny, v ktorých sú zahrnutá aj nádoba.

Inhaltsverzeichnis - Teil 2

2.1	Allgemeine Hinweise.....	1
2.2	Symbole und ihre Bedeutung.....	1
2.3	Sicherheitshinweise.....	1
2.4	Inbetriebnahme.....	2
2.5	Betrieb.....	3
2.6	Wartung.....	3
2.7	Außerbetriebnahme.....	4
2.8	Störungsbehebung.....	5
2.9	Gewährleistung.....	6

2.1 Allgemeine Hinweise















Sicherheitshinweise beachten!

Bedienungsanleitung Teil 1 und 2 lesen!

Technische Änderungen vorbehalten. Abbildungen (am Anfang der Bedienungsanleitung) können vom Original abweichen.

2.2 Symbole und ihre Bedeutung

	Bedienungsanleitung lesen
	Warnung vor Gefahren
	Gefahr von elektrischem Stromschlag!
	Gerät kann selbstständig wieder anlaufen! ¹
	Heiße Oberfläche!
	Ein-/Ausschalten
	Motorschuttschalter (extern)
	geölte Druckluft
	Kondensatablassventil
	Ansaugleistung [l/min]
	Füllleistung [l/min]
	Motorleistung [kW]
	Höchste Betriebsdrehzahl [U/min]
	Abmessungen: Höhe x Tiefe x Breite [mm]

	Gewicht [kg]
	Arbeitsdruck [bar]
	Behälterdruck [bar]
	Behälterinhalt [l] Maximal zulässiger Betriebsüberdruck des Behälters [bar]
	Verdichtungsenddruck [bar]
	Einschaltdruck [bar]
	Spannung [V], Frequenz [Hz], Phase(n) [~]
	Elektrische Absicherung (träge) [A]
	Ölmenge ² [l]
	L _{WA} Schallleistungspegel nach EN ISO 3744; (RL 2000/14/EG) [dB(A)]
	Schalldruckpegel L _{pA} nach EN ISO 2151 unter Verwendung EN ISO 3744 [dB(A)]
	Verhältnis Betriebszeit:Still- standzeit Max. Anzahl Schaltzyklen [1/h]
	Umgebungstemperatur [°C]
	Min. Abstand zur Wand [cm]

¹. Z.B. bei Erreichen des Einschalt drucks

². Erstbefüllung: mineralisches Öl, bis 10 °C. Unter 10 °C vollsynthetisches Öl verwenden.

2.3 Sicherheitshinweise



WARNUNG

Peitschender Druckluftschlauch beim Öffnen der Schnellkupplung!

► Druckluftschlauch festhalten!



WARNUNG

Verbrennungsgefahr am Motor, Aggregat, Rückschlagventil, Verbindungsschlauch/Druckrohr und durch heißes Öl!

► Schutzhandschuhe tragen!



WARNUNG

Hörschäden durch Lärm während des Betriebs!

- ▶ Gehörschutz tragen!



WARNUNG

Beschädigungen des Anschlusskabels!

- ▶ Vor scharfen Kanten, Öl und Hitze schützen!
- ▶ Am Stecker aus der Steckdose ziehen!

- Ausgeruht, konzentriert, den sachgerechten Betrieb sicherstellen.
- Schützen Sie sich, andere Personen, Tiere, Sachgegenstände und Ihre Umwelt durch jeweils notwendige Schutzmaßnahmen, Einweisung in die Geräte und Vorkehrungen um Gesundheits-, Sach-, Wert-, Umweltschäden oder Unfallgefahren zu vermeiden.
- Reparaturen dürfen nur von Schneider Druckluft GmbH, oder deren zulässigen Servicepartnern durchgeführt werden.
- Betriebsanleitung für Behälter beachten!
- **Verboten:** Manipulationen, Zweckentfremdungen; Notreparaturen; andere Energiequellen verdichten; Sicherheitseinrichtungen entfernen oder beschädigen; Verwenden bei Undichtigkeiten oder Betriebsstörungen; keine Originalersatzteile; zulässigen Verdichtungsenddruck überschreiten wie angegeben; ohne Schutzausrüstung arbeiten; Gerät unter Druck transportieren, warten, reparieren, unbeaufsichtigt lassen; andere/falsche Schmierstoffe verwenden; rauchen; offenes Feuer; Aufkleber entfernen.
- **Verboten:** Druckluft über Kondensatablassventil ablassen; Gerät an ungeeigneten Lastaufnahmepunkten an Kranseile hängen; Maschinenteile als Aufstiegshilfe verwenden.

2.4 Inbetriebnahme

2.4.1 Transport

- Behälter drucklos.
- Im Fahrzeug: Kompressor stehend auf Füßen und Rädern transportieren, sichern und schützen.
- Mit Kran: Der Kompressor kann an geeigneten Lastaufnahmepunkten am Rahmen (Pos. 21) mittels geeignetem Hebezeug angeschlagen werden.

- ① Beachten Sie unbedingt den Schwerpunkt, um ein Kippen zu vermeiden.
- ① Die Schutzvorrichtung (Pos. 22) ist nicht als Lastaufnahmepunkt geeignet.
- ① Zubehör Adapterplatte zur Anbringung von Systainern, sowie damit verbundene Systainer sind nicht als Lastaufnahmepunkt geeignet.

2.4.2 Bedingungen am Aufstellort

- Räume: staubarm, trocken, gut belüftet.
- Außenbereich: Maschine vor Frost, direkter Sonneneinstrahlung, Staub, Regen und Spritzwasser schützen.
- Standfläche: eben, waagrecht.
- Zugänglichkeit und ausreichende Beleuchtung gewährleisten.
- Wärmeabstrahlende Geräte und Leitungen in der Umgebung des Kompressors vermeiden.

2.4.3 Vor der ersten Inbetriebnahme

1. Sichtprüfung vornehmen.
 2. Elektrischen Anschluss prüfen.
 3. Ölstand kontrollieren (siehe Kap. 2.6.6).
- ① Bei Geräten mit beiliegendem Ölmesstab diesen gegen den Verschlussstopfen im Aggregat tauschen und Öl einfüllen.

2.4.4 Elektrischer Anschluss

- Netzspannung und Angaben auf dem Leistungsschild müssen identisch sein.
- Elektrische Absicherung lt. Technische Daten.
- ① Bei Verwendung von Verlängerungskabeln: Leitungsquerschnitt: min. 2,5 mm²; max. Kabellänge: 10 m.

2.4.5 Drehrichtung kontrollieren/ändern

Für Drehstrom-Kompressoren:

1. Drehrichtung bei jedem neuen Einstecken des Netzsteckers kontrollieren: Kompressor einschalten, beobachten und bei falscher Drehrichtung wieder ausschalten.
2. Netzstecker ziehen.
3. Drehstromstecker mit Phasenwender: diesen eindrücken und um 180° drehen. (Bild 2a)
Drehstromstecker ohne Phasenwender: Phasen im Stecker tauschen. Arbeitsschritt 1 wiederholen.
4. Drehrichtung hat sich nicht geändert: Servicepartner kontaktieren.

2.5 Betrieb

① Kompressor nicht überlasten: die max. Anzahl der Schaltzyklen und das Verhältnis Betriebszeit zu Stillstand nicht überschreiten!

2.5.1 Einsatz

Kompressor am EIN/AUS-Schalter (Pos. 10) einschalten. Kompressor läuft an und schaltet automatisch bei Maximaldruck ab.

2.5.2 Arbeitsdruck einstellen

1. Einstellknopf am Druckminderer hochziehen (Bild 3a).

2. Drehen im Uhrzeigersinn = Druck wird erhöht. Drehen im Gegenuhrzeigersinn = Druck wird reduziert.
3. Einstellknopf zum Arretieren nach unten drücken.

2.5.3 Nach dem Einsatz

1. Kompressor ausschalten.
2. Stromzufuhr unterbrechen.
3. Stecknippel des Druckluftschlauchs von der (Sicherheits-)Schnellkupplung trennen.
4. Kompressor reinigen (Kap. 2.6.2), drucklos machen (Kap. 2.6.1), zum Lagerort transportieren (Kap. 2.4.1).

2.6 Wartung

Intervall / spätestens	Tätigkeiten	siehe Kap.
-- / bei Bedarf	Kompressor reinigen	2.6.2
	Ansaugfilter reinigen	2.6.9
	Filtereinsatz reinigen (Filter-Wasserabscheider)	2.6.3
	Filter-Wasserabscheider Filterelement wechseln	2.6.12
-- / nach jedem Einsatz	Kondensat aus Druckbehälter ablassen	2.6.5
	Kondensat aus Filter-Wasserabscheider ablassen	2.6.4
täglich / Inbetriebnahme	Ölstand kontrollieren, ggf. nachfüllen	2.6.6
einmalig nach 10 h / --	Schraubverbindungen prüfen	2.6.8
-- / wöchentlich	Ansaugfilter prüfen	2.6.9
50 h / nach 1/2 Jahr	Ansaugfilter reinigen	2.6.9
	Öl wechseln (1. Ölwechsel mineralisches oder synthetisches Öl)	2.6.7
500 h / nach 1 Jahr	Öl wechseln (bei mineralischem Öl)	2.6.7
	Ansaugfilter wechseln	2.6.9
	Rückschlagventil und Einsatz wechseln	2.6.10
	Schraubverbindungen prüfen	2.6.8
	Filter-Wasserabscheider Filterelement wechseln	2.6.12
1.000 h / nach 2 Jahren	Öl wechseln (bei synthetischem Öl)	2.6.7
2.500 h / nach 5 Jahren	Sicherheitsventil wechseln	2.6.11

2.6.1 Vor jeder Wartungstätigkeit

1. Kompressor am EIN/AUS-Schalter (Pos. 10) ausschalten. Stromzufuhr unterbrechen.
 2. Kompressor drucklos machen: mit Ausblaspistole gesamten Druck aus dem Behälter ablassen.
- ① Öl nur ablassen, wenn Gerät ausreichend abgekühlt ist.

2.6.2 Kompressor reinigen

- Kühlrippen am Zylinder, Zylinderkopf und Nachkühler mit Druckluft reinigen.
- Lüfterradabdeckung am Motor reinigen.

2.6.3 Einsatz Filter-Wasserabscheider reinigen

1. Behälter des Filter-Wasserabscheiders drucklos machen.
2. Geeigneten Behälter unter Kondensatablass halten. Kondensat ablassen.

3. Behälter des Filter-Wasserabscheiders demontieren. Befestigungsschraube vom Filtereinsatz gegen den Uhrzeigersinn abschrauben (Bild 4a).
4. Filtereinsatz entnehmen, in Seifenlauge (max. 50 °C) reinigen.
5. Montage in umgekehrter Reihenfolge.

2.6.4 Kondensat Filter-Wasserabscheider ablassen

Halbautomatisch ablassen: Kondensatablassventil 1/4 Umdrehung gegen Uhrzeigersinn drehen. Unter 1 bar: Kondensat läuft ab. (Bild 4a)

Manuell ablassen: Kondensatablassventil gegen den Uhrzeigersinn drehen und nach oben drücken. Kondensat läuft ab.

2.6.5 Kondensat Druckbehälter ablassen

Ⓚ Kondensat nach den geltenden Vorschriften entsorgen!

Achtung: Schutzbrille tragen!

1. Geeigneten Behälter unter Kondensatablass stellen.
2. Um Kondensat ablassen zu können, muss ein Behälterdruck von 2 - 3 bar vorhanden sein.
3. Kondensatablassventil (Pos. 09) öffnen.
4. Kondensatablassventil nach erfolgtem Kondensatablass wieder schließen.

2.6.6 Ölstand kontrollieren

- Ölstand muss sich zwischen der unteren und oberen Markierung befinden (Ölmessstab/Ölschauglas) (Bild 7a).
 - Bei Bedarf korrigieren.
- Ⓚ Bei milchigem Öl muss sofort ein Ölwechsel erfolgen.

2.6.7 Öl wechseln/nachfüllen

1. Kompressor warmlaufen lassen, ausschalten, Stromzufuhr unterbrechen.
2. Öleinfüllstopfen/Ölmessstab (Pos. 03) herausziehen, Altöl-Gefäß unter die Ölblatsschraube (Pos. 04) halten, diese aufschrauben, Altöl vollständig ablassen.
3. Ölblatsschraube zuschrauben.
4. Vorgegebene Ölmenge einfüllen.
5. Ölstand kontrollieren, bei Bedarf korrigieren. Öleinfüllstopfen bzw. Ölmessstab einstecken.
6. Altöl nach den geltenden Vorschriften entsorgen.

- Ⓚ Empfehlung: Mineralöl Art.-Nr. B111002, synthetisches Öl Art.-Nr. B111006. Keine Gewährleistung bei falschen Ölen. Synthetisches und mineralisches Öl **nicht** mischen: Kompressorschäden möglich!

2.6.8 Verschraubungen prüfen

- Alle Schraubverbindungen auf sicheren Sitz prüfen, bei Bedarf nachziehen.

2.6.9 Ansaugfilter reinigen

Siehe Bedienungsanleitung Teil 1.

- Ⓚ Ansaugöffnung nicht ausblasen. Es dürfen keine Fremdkörper hineinkommen. Kompressor nie ohne Ansaugfilter betreiben.

2.6.10 Rückschlagventil reinigen/tauschen

1. Verschlusschraube abschrauben (Bild 6a).
2. Einsatz reinigen, bei Beschädigung, Abdrücken oder Aushärtung ersetzen.
3. Sitz reinigen, bei Beschädigungen komplettes Rückschlagventil wechseln.

2.6.11 Sicherheitsventil tauschen

1. Sicherheitsventil (Pos. 11) gegen den Uhrzeigersinn lösen.
2. Gewinde des neuen Sicherheitsventils mit mittelfeste Schraubensicherung z.B. Loctite® 243 bestreichen oder mit Teflonband umwickeln.
3. Neues Sicherheitsventil im Uhrzeigersinn festschrauben.

2.6.12 Filter-Wasserabscheider

Filterelement wechseln

1. Filtergehäuse demontieren.
2. Filterelement herausschrauben (Bild 4a) und neues Filterelement einsetzen.
3. Die Montage erfolgt in umgekehrter Reihenfolge.

2.7 Außerbetriebnahme

2.7.1 Konservierung

Bei ölgeschmierten Kompressoren: Kompressor wird für längere Zeit (ab 6 Monate) stillgelegt oder ist fabrikneu und wird wesentlich später betrieben.

1. Öl gegen Korrosionsschutzöl (Zähigkeit SAE 30) austauschen. Siehe Kap. 2.6.7.
2. Kompressor warmlaufen lassen, ausschalten, Stromzufuhr unterbrechen.
3. Kondensat ablassen, Kompressor drucklos machen.

4. Vor Wiederinbetriebnahme Korrosionsschutzöl gegen Kompressorenöl austauschen.

Kompressor staubarm, trocken lagern; keinen starken Temperaturschwankungen aussetzen.

2.7.2 Umwelt

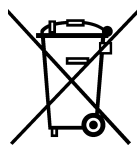

Gerät nicht in den Hausmüll werfen! Geräte, Zubehör und Verpackungen einer umweltgerechten Wiederverwertung zuführen.

2.8 Störungsbehebung

	Störung	Ursache	Behebung
A	Motorschutzschalter unterbricht Stromzufuhr	Bei Störungen (z.B. Überhitzung; Unterspannung; Verlängerungskabel zu lang oder mit falschem Querschnitt) löst der Motorschutzschalter aus	► Kompressor ausschalten. Kurzwarten. Evtl. vorhandenen externen Motorschutzschalter betätigen. Kompressor einschalten. Motorschutzschalter löst erneut aus: Kompressor ausschalten. Stromzufuhr unterbrechen. Servicepartner kontaktieren
B	Druckentlastung funktioniert nicht	Stromausfall / Unterspannung im Netz bei eingeschaltetem Kompressor	► Kompressor ausschalten. Er entlastet sich. Kompressor einschalten
C	Kompressor läuft beim Einschalten nicht an	Behälterdruck größer als Einschaltdruck	► Druck aus Behälter ablassen, bis Druckschalter automatisch einschaltet
		Stromversorgung fehlerhaft	► Stromzufuhr von befähigter Person (Servicepartner) prüfen lassen
		Motorschutzschalter unterbricht Stromzufuhr	► Siehe Punkt A
		Druckschalter defekt	► Druckschalter von befähigter Person wechseln lassen
D	Kompressor läuft kurz an / brummt und schaltet dann automatisch ab	Netzanschlussleitung hat unzulässige Länge oder Leitungsquerschnitt ist zu gering	► Netzanschlusslänge und Leitungsquerschnitt prüfen (siehe Kap. 2.4.4)
E	Kompressor läuft kontinuierlich durch	Ansaugfilter stark verschmutzt	► reinigen oder erneuern
		Druckluftwerkzeuge haben zu hohen Luftverbrauch	► Luftverbrauch prüfen. Servicepartner kontaktieren
		Leckage am Kompressor	► lokalisieren, Servicepartner kontaktieren
		Zu viel Kondensat im Behälter	► ablassen (siehe Kap. 2.6.5)
		Druckluftleitung undicht	► überprüfen, Leckage abdichten
		Kondensatablassventil geöffnet oder fehlt	► Schließen bzw. einsetzen
F	Entlastungsventil bläst ab	Entlastungsventil undicht	► reinigen oder wechseln

ren. Geltende nationale Vorschriften beachten.

Nur EU: Gemäß Europäischer Richtlinie über Elektro- und Elektronik-Altgeräte und Umsetzung in nationales Recht müssen verbrauchte Elektrowerkzeuge getrennt gesammelt und einer umweltgerechten Wiederverwertung zugeführt werden.

	Störung	Ursache	Behebung
G	Abschaltdruck erreicht: Entlastungsventil bläst bis zum Erreichen des Einschaltdrucks ab	Rückschlagventileinsatz undicht oder defekt	► reinigen oder erneuern (siehe Kap. 2.6.10)
		Rückschlagventil beschädigt	► ersetzen
H	Kompressor schaltet häufig ein	Sehr viel Kondensat im Druckbehälter	► Kondensat ablassen (siehe Kap. 2.6.5)
		Kompressor überlastet	► Siehe Punkt E
I	Sicherheitsventil bläst ab	Behälterdruck höher als der eingestellte Ausschaltdruck	► Druckschalter von befähigter Person neu einstellen / erneuern lassen
		Sicherheitsventil defekt	► erneuern oder Servicepartner kontaktieren
J	Kompressor wird zu heiß	Zuluft nicht ausreichend	► Für genügend Be- und Entlüftung sorgen
		Kühlrippen am Zylinder (Zylinderkopf) verschmutzt	► reinigen
		Einsatzdauer zu lang	► Kompressor abschalten
K	Ölstand steigt, ohne dass Öl nachgefüllt wurde	Kondensat sammelt sich im Öl	► Kompressor überdimensioniert, Servicepartner kontaktieren
		hohe Luftfeuchtigkeit	► Öl wechseln

2.9 Gewährleistung

Grundlage: komplettes Gerät im Originalzustand / Kaufbeleg.

Für Material- und Fertigungsfehler gelten die gesetzlichen Bestimmungen.

Ausgeschlossen sind: Verschleiß- / Verbrauchsteile; unsachgemäßen Gebrauch;

Überlastung; Manipulation / Zweckentfremdung; mangelnde / falsche / keine Wartung; Staub- / Schmutzanfall; nicht zulässige / falsche Arbeitsweise; nicht beachten der Bedienungsanleitung; falsche Verarbeitungs- / Arbeitsmittel; fehlerhafter Elektroanschluss; unsachgemäße Aufstellung.

Table of contents - Part 2

2.1	General information	7
2.2	Symbols and their meaning	7
2.3	Safety instructions	7
2.4	Commissioning	8
2.5	Operation	9
2.6	Maintenance.....	9
2.7	Decommissioning.....	10
2.8	Troubleshooting	11
2.9	Warranty	12













2.1 General information















Observe the safety instructions!

Read the Instruction Manual Part 1 and 2!

Subject to technical modifications. Figures (at the start of the Instruction Manual) may vary from the original.

2.2 Symbols and their meaning

	Read the Instruction Manual
	Warning against dangers
	Danger of electric shock!
	Unit can start up again automatically! ¹
	Hot surface!
	Switching on/off
	Protective motor switch (external)
	Oiled compressed air
	Condensate drain valve
	Suction capacity [l/min]
	Filling capacity [l/min]
	Motor output [kW]
	Max. operating speed [rpm]

	Overall dimensions: width x depth x height [mm]
	Weight [kg]
	Working pressure [bar]
	Vessel pressure [bar]
	Vessel capacity [l] Maximum permissible working overpressure of vessel [bar]
	Compression final pressure [bar]
	Switch-on pressure [bar]
	Voltage [V], frequency [Hz], phase(s) [~]
	Electric protection, delayed-action [A]
	Oil quantity ² [l]
	L _{WA} Sound power level according to EN ISO 3744 (RL 2000/14/EC) [dB(A)]
	Sound pressure level L _{pA} according to EN ISO 2151 and application of EN ISO 3744 [db(A)]
	Operation/Downtime ratio Max. number of switching cycles [1/h]
	Ambient temperature [°C]
	Min. distance to wall [cm]

¹ e.g. when switch-on pressure is reached

² Initial filling: mineral oil up to 10 °C. Under 10 °C, use fully synthetic oil.

2.3 Safety instructions



WARNING

Uncontrolled movement of compressed air hose when quick-action coupling is opened!

► Hold the compressed air hose tightly!



WARNING

Burn hazard on the motor, unit, check valve, connecting hose/pressure pipe and from hot oil!

- ▶ Wear safety gloves!



WARNING

Hearing damage from noise during operation!

- ▶ Wear ear protection!



WARNING

Damage to the connexion cable!

- ▶ Protect it from sharp edges, oil and heat!
- ▶ Grasp the plug and unplug it from the power outlet!

- Be calm and focused and ensure proper operation.
- Protect yourself and other persons, animals, property, and the environment by taking the necessary protective measures and being trained in use of the devices to prevent harm to your health, property damage, financial loss, environmental harm or risk of accident.
- Repairs may be carried out only by Schneider Druckluft GmbH or its approved service partners.
- Observe the Instruction Manual for vessels!
- **Prohibited:** Manipulations, use for purposes other than those intended; temporary repairs; compressing other energy sources; removing or damaging safety equipment; use in case of leaks or malfunctions; not using original spare parts; exceeding the specified permitted final compression pressure; working without safety equipment; transporting the unit, maintaining it, repairing it or leaving it unsupervised while pressurised; using other/incorrect lubricants; smoking; open flame; removing stickers.
- **Prohibited:** Letting off compressed air via the condensate drain valve; suspending the equipment from crane cables using unsuitable load-bearing points; climbing on machine parts, or using machine parts to help you climb up.

2.4 Commissioning

2.4.1 Transport

- Vessel depressurised.
- In the vehicle: Transport the compressor in an upright position on its feet and wheels, secure it and protect it.
- With crane: Suitable lifting gear can be attached to the compressor at suitable load-bearing points on the frame (item 21).
- ① It is important to take into account the centre of gravity so that the machine does not tilt or tip over.
- ① The guard bar (item 22) is not suitable for bearing loads.
- ① Neither the adaptor plate accessory for attaching Systainers nor any Systainers attached to it are suitable for bearing loads.

2.4.2 Conditions at the installation location

- Rooms: as dust-free as possible, dry, well ventilated.
- Outside: Protect the machine from frost, direct sunlight, dust, rain and splashes of water.
- Installation surface: flat, horizontal.
- Make sure that the machine is accessible and adequately lit.
- Keep heat dissipating devices and lines away from the compressor.

2.4.3 Before first use

1. Carry out a visual inspection.
 2. Check the electrical connection.
 3. Check the oil level (see Chap. 2.6.6).
- ① For units with attached oil dipstick, replace with sealing plug in unit and fill with oil.

2.4.4 Electrical connection

- The mains voltage must match that specified on the rating plate.
- Electric protection according to technical data.
- ① When using extension cords: cable cross-section: min. 2.5 mm²; max. cable length: 10 m.

2.4.5 Checking/changing the rotation direction

For three-phase compressors:

1. Check the rotation direction each time the power plug is plugged in: switch on the compressor, observe it and switch it

off again if the rotation direction is incorrect.

2. Unplug the power plug.
3. Three-phase plug with phase inverter: press it in and rotate it by 180°. (Figure 2a)
Three-phase plug without phase inverter: reverse the phases in the plug.
Repeat step 1.
4. If direction of rotation has not changed: contact service partner.

2.5 Operation

- ⓘ Do not overload the compressor: do not exceed the max. number of switching cycles and the ratio of operating time to standstill!

2.5.1 Insert

Switch on the compressor at the ON/OFF switch (item 10). The compressor starts up

2.6 Maintenance

Interval / No later than	Tasks	See chap.
-- / As needed	Clean compressor	2.6.2
	Clean intake filter	2.6.9
	Clean the filter insert (water separator with filter)	2.6.3
	Change the filter element in the water separator	2.6.12
-- / after each use	Drain condensate from pressure vessel	2.6.5
	Drain the condensate from the water separator with filter	2.6.4
daily / commissioning	Check the oil level, add oil if necessary.	2.6.6
Once after 10 h / --	Check screw connections	2.6.8
-- / Weekly	Check intake filter	2.6.9
50 h / After 6 months	Clean intake filter	2.6.9
	Change oil (1st oil change mineral or synthetic oil)	2.6.7
500 h / after 1 year	Change oil (with mineral oil)	2.6.7
	Change intake filter	2.6.9
	Change check valve and insert	2.6.10
	Check screw connections	2.6.8
	Change the filter element in the water separator	2.6.12
1,000 h / after 2 years	Change oil (with synthetic oil)	2.6.7
2,500 h / After 5 years	Change safety valve	2.6.11

2.6.1 Before each maintenance task

1. Switch on the compressor at the ON/OFF switch (item 10). Disconnect the power supply.
2. Depressurise the compressor: using the blow gun, blow out all pressure from the vessel.

and switches off automatically at maximum pressure.

2.5.2 Adjusting the working pressure

1. Pull up the adjustment button on the pressure reducer (fig. 3a).
2. Rotate clockwise = pressure is increased. Rotate anticlockwise = pressure is reduced.
3. Press the adjustment button down to lock it in place.

2.5.3 After use

1. Switch off the compressor.
2. Disconnect the power supply.
3. Disconnect plug nipple of air hose from (safety) quick-action coupling.
4. Clean compressor (Chap. 2.6.2), depressurise it (Chap. 2.6.1), transport to storage location (Chap. 2.4.1).

- ⓘ Only drain oil if the unit has been sufficiently cooled.

2.6.2 Cleaning the compressor

- Clean the cooling fins on the cylinder, cylinder head and aftercooler using compressed air.
- Clean the fan impeller cover on the motor.

2.6.3 Cleaning the insert for the water separator with filter

1. Depressurise the vessel of the water separator with filter.
2. Hold a suitable vessel under the condensate drain. Drain the condensate.
3. Remove the vessel from the water separator with filter. Unscrew the mounting screw from the filter insert anticlockwise (fig. 4a).
4. Remove the filter insert and clean it in soapy water (max. 50 °C).
5. To refit the filter insert, reverse the procedure used to remove it.

2.6.4 Draining the condensate from the water separator with filter

Draining semi-automatically: Rotate the condensate drain valve 1/4 turn anticlockwise. Under 1 bar: condensate drains. (Figure 4a)

Draining manually: Rotate the condensate drain valve clockwise and push it up. Condensate drains.

2.6.5 Draining condensate from pressure vessel

- ① Dispose of condensate in accordance with local specifications!

Caution: Wear safety glasses!

1. Place a suitable vessel under the condensate drain.
2. In order to drain condensate, the vessel pressure must be 2 - 3 bar.
3. Open condensate drain valve (item 09).
4. Close condensate drain valve again following condensate drainage.

2.6.6 Checking the oil level

- The oil level must be between the top and bottom marks (oil dipstick/oil inspection glass) (Figure 7a).
- Correct if necessary.
- ① If oil is milky, it must be changed immediately.

2.6.7 Changing/adding oil

1. Allow the compressor to warm up, switch it off, disconnect the power supply.
2. Pull out the oil filler plug/oil dipstick (item 03), hold the used oil container under the oil filler plug (item 04), screw open the oil drain screw, drain used oil completely.

3. Screw the oil drain screw closed.
4. Add the prescribed quantity of oil.
5. Check the oil level, correct if necessary. Insert the oil filler plug or oil dipstick.
6. Dispose of used oil according to applicable regulations.

① Recommendation: mineral oil Art. No. B111002, synthetic oil Art. No. B111006. No guarantee can be provided if the wrong oils are used.

Do **not** mix synthetic and mineral oil: compressor damage is possible!

2.6.8 Checking the screw fittings

- Check that all the screw connections are secure, and retighten them if necessary.

2.6.9 Cleaning the intake filter

See instruction manual, part 1.

- ① Do not purge the intake opening. No foreign objects may enter.

Never operate the compressor without an intake filter.

2.6.10 Cleaning/replacing the check valve

1. Unscrew the locking screw (Figure 6a).
2. Clean insert, replace in case of damage, squeezing or hardening.
3. Clean seat, replace complete check valve if damaged.

2.6.11 Replacing the safety valve

1. Unscrew the safety valve (item 11) anticlockwise.
2. Apply medium-strength thread-locking fluid, e.g. Loctite® 243, to the thread of the new safety valve or wrap Teflon tape around the valve.
3. Tightly screw the new safety valve in clockwise.

2.6.12 Water separator with filter

Changing the filter element

1. Remove the filter housing.
2. Unscrew the filter element (fig. 4a) and fit the new filter element.
3. To fit the new filter element, reverse the procedure used to remove the old one.

2.7 Decommissioning

2.7.1 Preservation

Oil-lubricated compressors: compressor is taken out of service for a long period (over 6 months) or is new from the factory and will not be operated until much later.

1. Replace oil with corrosion inhibitor oil (viscosity SAE 30). See Chap. 2.6.7.
2. Allow the compressor to warm up, switch it off, disconnect the power supply.
3. Drain the condensate, depressurise the compressor.
4. Prior to returning to operation, replace corrosion inhibiting oil with compressor oil.

Store the compressor in a dust-free and dry area where it is not exposed to high temperature fluctuations.

2.8 Troubleshooting

2.7.2 Environment

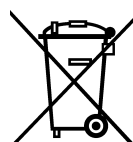

Do not dispose of the device in household waste! Recycle devices, accessories and packaging. Observe applicable national regulations.

EU only: In accordance with European Directive on waste electrical and electronic equipment and implementation in national law, used electric power tools must be collected separately and handed in for environmentally friendly recycling.

	Problem	Cause	Remedy
A	Protective motor switch interrupts power supply	In case of malfunctions (e.g. overheating; low voltage; extension cable too long or with incorrect cross-section), the protective motor switch is tripped.	▶ Switch off the compressor. Wait a short while. Actuate the protective motor switch is available. Switch on the compressor. Protective motor switch trips again: switch off compressor. Disconnect the power supply. Contact the service partner
B	Pressure relief does not function	Power failure / undervoltage in mains with compressor switched on	▶ Switch off the compressor. It depressurises. Switch on the compressor
C	Compressor does not start when switched on.	Vessel pressure is higher than switch-on pressure.	▶ Relieve pressure in the vessel until the pressure switch is activated automatically.
		Power supply faulty.	▶ Have the power supply checked by a qualified person (service partner).
		Protective motor switch interrupts power supply.	▶ See item A.
		Pressure switch defective	▶ Have the pressure switch changed by a qualified person.
D	Compressor starts up briefly / buzzes and then switches off automatically	Mains connection cable longer than permitted or the cross-section is too small	▶ Check connection cable length and cable cross-section (see Chap. 2.4.4)
E	Compressor runs continuously	Intake filter badly contaminated	▶ Clean or replace
		Air consumption of compressed air tools is too high	▶ Check air consumption. Contact the service partner
		Leakage at compressor	▶ Locate leak, contact service partner
		Excessive condensate in the tank	▶ Drain the condensate (see Chap. 2.6.5)
		Compressed air line leaky	▶ Check the compressed air network, seal leak
		Condensate drain valve is open or missing	▶ Close or replace

	Problem	Cause	Remedy
F	Load-relieving valve is blowing off	Load-relieving valve leaky	► Clean or replace
G	Switch-off pressure reached: load-relieving valve blows off until switch-on pressure is reached	Check valve insert leaky or defective	► Clean or replace (see Chap. 2.6.10)
		Check valve is damaged	► Replace
H	Compressor switches on frequently.	Excessive condensate in the pressure tank.	► Drain the condensate (see Chap. 2.6.5).
		Compressor overloaded.	► See item E
I	Safety valve blows out.	Vessel pressure is higher than the set switch-off pressure.	► Have the pressure switch reset/replaced by a qualified person.
		Safety valve is defective	► Replace or contact service partner
J	Compressor overheats.	Air supply not sufficient.	► Ensure sufficient ventilation.
		Cooling fins on cylinder (cylinder head) contaminated	► Clean
		Duty cycle too long.	► Switch off compressor.
K	The oil level rises without oil having been added.	Condensate collects in the oil.	► Compressor is too large, contact service partner.
		High humidity.	► Change oil.

2.9 Warranty

Basic principle: complete unit in original condition / proof of purchase.

Material and production defects are covered by statutory provisions.

Excluded warranty claims: Wear/consumable parts; improper use; overload; manipu-

lation/use for other than intended use; insufficient/incorrect/no maintenance; accumulation of dust/dirt; incorrect/impermissible work methods; failure to observe the Instruction Manual; incorrect processing/working materials; incorrect electrical connection; improper installation.

Table des matière - Partie 2

2.1	Généralités	13
2.2	Les pictogrammes et leur signification.....	13
2.3	Consignes de sécurité.....	13
2.4	Mise en service.....	14
2.5	Fonctionnement.....	15
2.6	Entretien	15
2.7	Mise hors service	17
2.8	Elimination des dérangements	18
2.9	Garantie	19

2.1 Généralités

Respecter les consignes de sécurité !

Lire les parties 1 et 2 du mode d'emploi !

Sous réserve de modifications techniques. Les illustrations (au début du mode d'emploi) peuvent différer du produit original.

2.2 Les pictogrammes et leur signification

	Lire la notice d'utilisation
	Avertissement de dangers
	Risque d'électrocution !
	L'outil peut redémarrer tout seul ! ¹
	Surface brûlante !
	Mise en marche/arrêt
	Disjoncteur de protection du moteur (externe)
	Air comprimé huilé
	Soupape de vidange des produits de condensation
	Débit d'aspiration [l/min]
	Débit de remplissage [l/min]
	Puissance du moteur [kW]
	Vitesse maximale en fonctionnement [tr/min]

	Dimensions : hauteur x profondeur x largeur [mm]
	Poids [kg]
	Pression de service [bars]
	Pression du réservoir [bars]
	Capacité de la cuve [l] Surpression maximale admissible de la cuve [bars]
	Pression finale de compression [bars]
	Pression d'enclenchement [bars]
	Tension [V], fréquence [Hz], phase(s) [~]
	Fusible (à action retardée) [A]
	Quantité d'huile ² [l]
	Niveau de puissance acoustique L _{WA} selon EN ISO 3744 (directive 2000/14/CE) [dB(A)]
	Niveau de pression sonore L _{pA} selon EN ISO 2151 et EN ISO 3744 [db(A)]
	Rapport durée de service/arrêt Nombre max. de cycles de commutation [1/h]
	Température ambiante [°C]
	Distance min. par rapport au mur [cm]

¹. Par ex. lorsque la pression d'enclenchement est atteinte

². Premier remplissage : huile minérale, jusqu'à 10 °C. En deçà de 10 °C, utiliser de l'huile entièrement synthétique.

2.3 Consignes de sécurité



AVERTISSEMENT

Le tuyau à air comprimé fouette lors de l'ouverture du raccord pompier !

► Maintenir le tuyau à air comprimé !



AVERTISSEMENT

Risque de brûlure au niveau du moteur, du groupe, du clapet anti-retour, du tuyau souple d'accouplement/tube de pression et en raison de l'huile brûlante !

- ▶ Porter des gants de protection !



AVERTISSEMENT

Troubles de l'audition dus au bruit pendant le fonctionnement !

- ▶ Porter une protection auditive !



AVERTISSEMENT

Endommagements du câble de raccordement!

- ▶ Protéger contre les arêtes vives, l'huile et la chaleur !
- ▶ Retirer le connecteur de la prise de courant !

- Reposé et concentré, assurer le fonctionnement en bonne et due forme.
- Protégez-vous ainsi que les autres personnes, les animaux, les objets et votre environnement en prenant des mesures de protection, en vous faisant expliquer le fonctionnement des appareils et en prenant les dispositions nécessaires pour éviter les atteintes à la santé, les dommages matériels, les pertes de valeur, les dommages causés à l'environnement ou les risques d'accident.
- Les réparations peuvent seulement être effectuées par Schneider Druckluft GmbH ou ses partenaires fiables homologués.
- Tenir compte de la notice d'utilisation pour les réservoirs !
- **Interdit** : manipulations, utilisations autres que l'usage prévu ; réparations d'urgence ; comprimer d'autres sources d'énergie ; retirer ou endommager les dispositifs de sécurité ; utilisation en cas de manques d'étanchéité ou de dysfonctionnements ; pas de pièces de rechange d'origine ; dépasser la pression finale de compression telle qu'indiquée ; travailler sans équipement de protection ; transporter, entretenir, réparer, laisser sans surveillance l'appareil sous pression ; utiliser d'autres/de mauvais lubrifiants ; fumer ; flamme ouverte ; retirer les autocollants.

- **Il est interdit** : d'évacuer l'air comprimé à travers la soupape de vidange des condensats ; de suspendre l'appareil à des points de suspension de charge inadaptés des câbles de la grue ; d'utiliser les pièces de la machine comme échelle.

2.4 Mise en service

2.4.1 Transport

- Réservoir hors pression.
- Dans le véhicule : transporter le compresseur debout sur pieds et roues, le bloquer et le protéger.
- Avec la grue : le compresseur peut être élingué sur le cadre à des points de suspension de charge adaptés (pos. 21) à l'aide d'un outil de levage approprié.

① Il est impératif de tenir compte du centre de gravité pour éviter tout basculement.

① Le dispositif de sécurité (pos. 22) n'est pas adapté pour servir de point de suspension de charge.

① Les accessoires de la plaque d'adaptation pour l'installation de Systainers, ainsi que les Systainers reliés ne sont pas adaptés pour servir de point de suspension de charge.

2.4.2 Conditions du lieu de mise en place

- Locaux : peu de poussière, secs, bien aérés.
- À l'extérieur : protéger la machine contre le gel, l'exposition directe aux rayons de soleil, la poussière, la pluie et les projections d'eau.
- Surface d'appui : plane, horizontale.
- Garantir l'accessibilité et un éclairage suffisant.
- Éloigner le compresseur des appareils et conduites qui dégagent de la chaleur.

2.4.3 Avant la première mise en service

1. Procéder à un contrôle visuel.
 2. Contrôler le raccordement électrique.
 3. Contrôler le niveau d'huile (voir le chap.2.6.6).
- ① Pour les appareils avec jauge d'huile jointe, remplacer avec celle-ci le bouchon d'obturation et verser l'huile.

2.4.4 Raccordement électrique

- La tension du réseau et les indications sur la plaque indiquant la puissance doivent

être identiques.

- Protection par fusibles selon les caractéristiques techniques.

① En cas d'utilisation de câbles de rallonge :
section : min. 2,5 mm² ; longueur max.
de câble : 10 m.

2.4.5 Contrôler / modifier le sens de rotation

Pour les compresseurs à courant triphasé :

1. Contrôler le sens de rotation lors de chaque nouveau branchement de la prise réseau : mettre en marche et observer le compresseur, en cas de mauvais sens de rotation le mettre à nouveau hors circuit.
2. Débrancher la prise.
3. Prise triphasée avec changeur de phase enfoncer ce dernier et le tourner de 180°. (Illustration 2a)
Prise triphasée sans changeur de phase : échanger les phases dans la prise.
Recommencer l'étape 1.
4. Le sens de rotation n'a pas changé : contacteur le partenaire SAV.

2.5 Fonctionnement

- ① Ne pas surcharger le compresseur : ne pas dépasser le nombre maximal de cycles de commutation et ne pas enfreindre

le rapport temps de marche et immobilisation !

2.5.1 Utilisation

Mettre en marche le compresseur avec l'interrupteur MARCHE/ARRET (pos. 10). Le compresseur démarre et s'arrête automatiquement à la pression maximale.

2.5.2 Régler la pression de travail

1. Tirer vers le haut le bouton de réglage sur le réducteur de pression (illustration 3a).
2. Tourner dans le sens horaire = la pression augmente. Tourner dans le sens anti-horaire = la pression baisse.
3. Repousser le bouton de réglage pour le bloquer.

2.5.3 Après l'utilisation

1. Mettre le compresseur hors circuit.
2. Coupez l'alimentation électrique.
3. Séparer le raccord à enficher du tuyau à air comprimé du raccord rapide (de sécurité).
4. Nettoyer le compresseur (chap. 2.6.2), le dépressuriser (chap. 2.6.1), le transporter sur le lieu de stockage (chap. 2.4.1).

2.6 Entretien

Intervalle / au plus tard	Activités	voir le chap.
-- / au besoin	Nettoyer le compresseur	2.6.2
	Nettoyer le filtre d'aspiration	2.6.9
	Nettoyer l'insert de filtre (séparateur d'eau du filtre)	2.6.3
	Changer l'élément filtrant du séparateur d'eau	2.6.12
-- / après chaque utilisation	Vidanger les condensats du réservoir à pression.	2.6.5
	Vidanger les condensats du séparateur d'eau du filtre	2.6.4
Tous les jours / Mise en service	Contrôler le niveau d'huile et faire l'appoint si nécessaire.	2.6.6
une seule fois au bout de 10 h / --	Contrôles les raccords à vis	2.6.8
-- / toutes les semaines	Contrôler le filtre d'aspiration	2.6.9
50 h / au bout de six mois	Nettoyer le filtre d'aspiration	2.6.9
	Vidanger l'huile (1ère vidange d'huile minérale ou synthétique)	2.6.7

Intervalle / au plus tard	Activités	voir le chap.
Après 500 h / Au bout d'1 an	Vidanger l'huile (huile minérale).	2.6.7
	Remplacer le filtre d'aspiration	2.6.9
	Remplacer le clapet anti-retour et l'insert.	2.6.10
	Contrôles les raccords à vis	2.6.8
	Changer l'élément filtrant du séparateur d'eau	2.6.12
Après 1 000 h / Au bout de 2 ans	Vidanger l'huile (huile synthétique).	2.6.7
2.500 h / au bout de 5 ans	Remplacer la soupape de sûreté	2.6.11

2.6.1 Avant toute opération d'entretien

1. Mettre le compresseur hors circuit à l'interrupteur MARCHE/ARRET (pos. 10). Coupez l'alimentation électrique.
 2. Mettre le compresseur hors pression : évacuer toute la pression du réservoir avec un pistolet souffleur.
- ① Ne vidanger l'huile que lorsque l'appareil est suffisamment refroidi.

2.6.2 Nettoyer le compresseur

- Nettoyer à l'air comprimé les nervures de refroidissement au niveau du cylindre, de la culasse et du refroidisseur postérieur.
- Nettoyer la chape de roue de ventilateur sur le moteur.

2.6.3 Nettoyer l'insert du séparateur d'eau du filtre

1. Mettre la cuve du séparateur d'eau du filtre hors pression.
2. Placer la cuve adéquate sous l'orifice de sortie des condensats. Vidanger les condensats.
3. Démontez la cuve du séparateur d'eau du filtre. Dévisser la vis de fixation de l'insert de filtre dans le sens anti-horaire (illustration 4a).
4. Retirer l'insert de filtre et le nettoyer dans une solution savonneuse 50°C max.).
5. Montage dans l'ordre inverse.

2.6.4 Vidanger les condensats du séparateur d'eau du filtre

Vidange semi-automatique : tourner la soupape de vidange des produits de condensation de 1/4 de tour dans le sens anti-horaire. En dessous de 1 bar : les produits de condensation sont évacués. (Illustration 4a)

Vidange manuelle : tourner la soupape de vidange des produits de condensation dans

le sens anti-horaire et la pousser vers le haut. Les produits de condensation sont évacués.

2.6.5 Vidanger les produits de condensation du réservoir sous pression

① Éliminer les condensats selon les prescriptions en vigueur !

Attention : porter des lunettes de protection !

1. Placer un récipient adéquat sous l'orifice de vidange des produits de condensation.
2. Pour pouvoir vidanger les produits de condensation, une pression du réservoir de 2 - 3 bars est nécessaire.
3. Ouvrir la soupape de vidange des produits de condensation (Pos. 09).
4. Refermer la soupape de vidange des produits de condensation une fois la vidange des produits de condensation effectuée.

2.6.6 Contrôler le niveau d'huile

- Le niveau d'huile doit être entre le repère inférieur et le repère supérieur (jauge d'huile/regard de la jauge d'huile) (illustration 7a).

- Corriger au besoin.

① Si l'huile a un aspect laiteux, effectuer immédiatement une vidange.

2.6.7 Vidanger l'huile/faire l'appoint

1. Faire monter le compresseur en température, l'arrêter et interrompre l'alimentation électrique.
2. Retirer le bouchon d'huile/la jauge d'huile (pos. 03), placer un récipient à huile usagée sous la vis de purge d'huile (pos. 04), dévisser cette dernière et vidanger la totalité de l'huile usagée.
3. Visser la vis de purge d'huile.
4. Remplir la quantité d'huile prescrite.

5. Contrôler le niveau d'huile et corriger au besoin. Mettre en place le bouchon d'huile et la jauge d'huile.
6. Eliminer l'huile usagée selon les prescriptions en vigueur.

① Recommandation : huile minérale réf. B111002, huile synthétique réf. B111006. Aucune garantie en cas d'utilisation d'huiles non homologuées.

Ne pas mélanger les huiles synthétiques et minérales : risque d'endommagement du compresseur !

2.6.8 Contrôle des assemblages vissés

- Vérifier que les assemblages vissés sont bien serrés et resserrer au besoin.

2.6.9 Nettoyage du filtre d'aspiration

Voir le mode d'emploi section 1.

① Ne pas nettoyer à l'air comprimé l'ouverture d'aspiration. Des corps étrangers ne doivent pas pénétrer.

Ne jamais utiliser le compresseur sans filtre d'aspiration.

2.6.10 Nettoyer/remplacer le clapet anti-retour

1. Dévisser le bouchon de fermeture à vis (illustration 6a).
2. Nettoyer l'insert, le remplacer en cas d'endommagement, d'empreintes ou de durcissement.
3. Nettoyer le siège, remplacer le clapet anti-retour complet en cas d'endommagement.

2.6.11 Remplacer la soupape de sûreté

1. Desserrer la soupape de sûreté (pos. 11) dans le sens anti-horaire.
2. Enduire le filetage de la nouvelle soupape de sûreté d'un frein de vis de résistance moyenne, par ex. de Loctite® 243, ou l'entourer de ruban en Téflon.
3. Visser la nouvelle soupape de sûreté à fond dans le sens horaire.

2.6.12 Filtre séparateur d'eau

Remplacer l'élément de filtrage

1. Démonter le logement de filtre.
2. Dévisser l'élément de filtrage (illustration 4a) et insérer le nouvel élément.
3. Procéder dans l'ordre inverse pour le remontage.

2.7 Mise hors service

2.7.1 Conservation

Pour compresseur lubrifié par huile : Si le compresseur doit être immobilisé de manière prolongée (6 mois et plus) ou que sa mise en service est longuement différée après sa livraison.

1. Remplacer l'huile anticorrosive (viscosité SAE 30). Voir chap. 2.6.7.
2. Faire monter le compresseur en température, l'arrêter et couper l'alimentation électrique.
3. Vidanger les condensats, mettre le compresseur hors pression.
4. Avant la remise en service, remplacer l'huile anticorrosive par de l'huile pour compresseur.

Stocker le compresseur au sec et à l'abri de la poussière et ne pas le soumettre à de fortes variations de température.

2.7.2 Environnement



Ne pas jeter l'appareil avec les ordures ménagères ! Éliminer l'appareil, les accessoires et les emballages de façon compatible avec l'environnement. Respecter

les prescriptions nationales en vigueur.

Uniquement UE : d'après la directive européenne relative aux appareils électriques et électroniques usagés et sa transposition en droit national, les outils électriques usagés doivent être collectés à part et recyclés de manière écologique, par les filières de recyclage type DEEE.

2.8 Elimination des dérangements

	Dysfonctionnement	Cause	Correction
A	Alimentation électrique coupée par le disjoncteur de protection du moteur	En cas de dysfonctionnement (p. ex. surchauffe ; sous-tension ; câble de rallonge trop long ou à section non adéquate), le disjoncteur de protection du moteur se déclenche.	► Mettre le compresseur hors tension. Patienter quelques instants. Actionner le disjoncteur de protection du moteur externe éventuellement disponible. Activer le compresseur. Le disjoncteur de protection du moteur se déclenche de nouveau : arrêter le compresseur. Couper l'alimentation électrique. Contacter le partenaire SAV.
B	La décharge de pression ne fonctionne pas.	Coupure de courant / sous-tension dans le réseau alors que le compresseur est en circuit	► Mettre le compresseur hors tension. Il se décharge. Mettre le compresseur en marche
C	Le compresseur ne démarre pas lors de sa mise en circuit	La pression du réservoir est supérieure à la pression d'enclenchement	► Evacuer la pression du réservoir jusqu'à ce que le manostat s'enclenche automatiquement
		Alimentation électrique défectueuse	► Faire contrôler l'alimentation électrique par une personne autorisée (partenaire SAV).
		Le disjoncteur de protection du moteur interrompt l'alimentation électrique	► Voir le point A
		Manostat défectueux	► Faire changer le manostat par une personne autorisée
D	Le compresseur démarre brièvement / ronfle et s'arrête automatiquement.	Le câble de raccordement au réseau est trop long ou sa section est trop faible.	► Vérifier la longueur de raccordement au réseau et la section de câble (voir chap.2.4.4).
E	Le compresseur fonctionne en permanence.	Filtre d'aspiration fortement encrassé	► Le nettoyer ou le remplacer.
		Les outils à air comprimé consomment trop d'air comprimé.	► Contrôler la consommation d'air. Contacter le partenaire SAV.
		Fuite au niveau du compresseur	► Localiser la fuite et contacter le partenaire SAV
		Trop de condensat dans la cuve	► Vidanger (Voir chap. 2.6.5.)
		Conduite d'air comprimé non étanche	► Vérifier la conduite, étancher la fuite
		Soupape de vidange des condensats ouverte ou manquante	► Fermer ou mettre en place.
F	Le détendeur crache	Détendeur non étanche	► Le nettoyer ou le remplacer

	Dysfonctionnement	Cause	Correction
G	Pression d'arrêt atteinte : le détenteur crache jusqu'à ce que la pression d'enclenchement soit atteinte	Mécanisme de clapet anti-retour non étanche ou défectueux	► Nettoyer ou remplacer le mécanisme (voir chap. 2.6.10).
		Clapet anti-retour endommagé	► Le remplacer
H	Le compresseur se met fréquemment en marche	Beaucoup de condensat dans le réservoir à pression	► Vidanger les condensats (voir chap. 2.6.5).
		Compresseur surchargé	► Voir le point E
I	La soupape de sécurité crache	Pression de réservoir supérieure à la pression de coupure réglée	► Faire régler / remplacer le manostat par une personne autorisée
		Soupape de sûreté défectueuse	► Remplacer la soupape ou contacter le partenaire SAV
J	Le compresseur chauffe trop	Air frais insuffisant	► Veiller à une aération et à une évacuation d'air suffisantes
		Nervures de refroidissement du cylindre (culasse) encrassées	► Les nettoyer
		Durée d'utilisation trop longue	► Arrêter le compresseur
K	Le niveau d'huile monte sans que de l'huile ait été ajoutée	Des produits de condensation s'accumulent dans l'huile	► Trop grandes dimensions du compresseur, contacter le partenaire SAV
		Humidité de l'air élevée.	► Vidanger l'huile

2.9 Garantie

Condition de base : appareil dans son état d'origine/preuve d'achat.

Pour tous les défauts matériels et vices de fabrication, les dispositions légales entrent en vigueur.

Sont exclus : pièces d'usure / consommables ; utilisation non conforme ; sur-

charge ; manipulation / utilisation détournée ; entretien insuffisant / incorrect / absent ; génération de poussière / saleté ; mode de travail non autorisé / inadéquat ; non respect du mode d'emploi ; moyen de traitement / de travail inadéquat ; raccordement électrique défectueux ; mise en place non conforme.

Inhoudsopgave - deel 2

2.1	Algemene aanwijzingen	20
2.2	Symbolen en hun betekenis.....	20
2.3	Veiligheidsaanwijzingen	20
2.4	Inbedrijfname	21
2.5	Gebruik	22
2.6	Onderhoud.....	22
2.7	Buitenbedrijfstelling	24
2.8	Verhelpen van een storing.....	24
2.9	Garantie	25

2.1 Algemene aanwijzingen















Veiligheidsaanwijzingen in acht nemen!

Gebruiksaanwijzing deel 1 en 2 lezen!

Technische wijzigingen voorbehouden. Afbeeldingen (in het begin van de gebruiksaanwijzing) kunnen afwijken van het origineel.

2.2 Symbolen en hun betekenis

	Gebruiksaanwijzing doorlezen
	Waarschuwing voor gevaren
	Gevaar van een elektrische schok!
	Het apparaat kan zelfstandig weer starten! ¹
	Hete oppervlakken!
	In-/Uitschakelen
	Motorveiligheidsschakelaar (extern)
	Geoliede perslucht
	Condensaataftapventiel
	Aanzuigvermogen [l/min]
	Vulcapaciteit [l/min]
	Motorvermogen [kW]
	Hoogste bedrijfstoerental [omw/min]

	Afmetingen: hoogte x diepte x breedte [mm]
	Gewicht [kg]
	Werkdruk [bar]
	Tankdruk [bar]
	Containerinhoud [l] Maximaal toelaatbare bedrijfs-overdruk van de container [bar]
	Compressie-einddruk [bar]
	Inschakeldruk [bar]
	Spanning [V], frequentie [Hz], fase(n) [~]
	Elektrische bescherming (traag) [A]
	Oliehoeveelheid ² [l]
	L _{WA} Geluidsvermogensniveau conform EN ISO 3744 (RL 2000/14/EG) [dB(A)]
	Geluidsdrukkniveau L _{pA} volgens EN ISO 2151 bij toepassing EN ISO 3744 [db(A)]
	Verhouding bedrijfstijd: stilstand Max. aantal schakelcycli [1/h]
	Omgevingstemperatuur [°C]
	Min. afstand tot de wand [cm]

¹ Bijv. bij het bereiken van de inschakeldruk

² Eerste vulling: minerale olie, tot 10 °C. Onder 10 °C volsynthetische olie gebruiken.

2.3 Veiligheidsaanwijzingen

 **WAARSCHUWING**

Zwiepende perslucht bij het openen van de snelkoppeling!

► Perslucht slang vasthouden!

⚠ WAARSCHUWING

Verbrandingsgevaar op de motor, aggregaat, terugslagventiel, verbindingsslang/drukbuïs en door hete olie!

- ▶ Beschermingshandschoenen dragen!

⚠ WAARSCHUWING

Gehoorschade door lawaai tijdens het gebruik!

- ▶ Gehoorbescherming dragen!

⚠ WAARSCHUWING

Beschadigingen aan de aansluitkabel!

- ▶ Beschermen tegen scherpe randen, olie en hitte!
- ▶ Bij de stekker uit het stopcontact trekken!

- Uitgerust en geconcentreerd het vakkundige gebruik garanderen.
- Bescherm uzelf, andere personen, dieren, objecten en uw omgeving door telkens noodzakelijke beschermende maatregelen, instructie in de apparaten en voorzorgsmaatregelen om gezondheidschade, materiële schade, waardeschade, schade aan het milieu of gevaren voor ongevallen te vermijden.
- Reparaties mogen alleen door Schneider Druckluft GmbH of diens toegelaten servicepartners worden uitgevoerd.
- Gebruiksaanwijzing voor containers in acht nemen!
- **Verboden:** manipulaties, oneigenlijk gebruik; noodreparaties; andere energiebronnen verdichten; veiligheidsinrichtingen verwijderen of beschadigen; gebruiken bij lekkages of bedrijfsstoringen; geen originele reserveonderdelen; toegestane compressie-einddruk overschrijden zoals aangegeven; zonder beschermingsuitrusting werken; apparaat onder druk transporteren, onderhouden, repareren, onbeheerd laten; andere/verkeerde smeermiddelen gebruiken; roken; open vuur; stickers verwijderen.
- **Verboden:** Perslucht via condensataftapventiel afblazen; apparaat aan ongeschikte optilpunten aan kraankabels hangen; machineonderdelen als opstaphulp gebruiken.

2.4 Inbedrijfname

2.4.1 Transport

- Container drukloos.
- In het voertuig: compressor staat op voeten en wielen transporteren, beveiligen en beschermen.
- Met kraan: de compressor kan aan geschikte optilpunten aan het frame (pos. 21) met behulp van geschikt hijsmateriaal worden bevestigd.
- ⓘ Let beslist op het zwaartepunt om te voorkomen dat de compressor kantelt.
- ⓘ De veiligheidsvoorziening (pos. 22) is niet geschikt als optilpunt.
- ⓘ De als accessoire bedoelde adapterplaat voor de bevestiging van systainers, alsmede daarmee verbonden systainers is ongeschikt als optilpunt.

2.4.2 Voorwaarden voor de plaats van opstelling

- Ruimtes: stofarm, droog, goed geventileerd.
- In de open lucht: machine tegen vorst, direct zonlicht, stof, regen of spatwater beschermen.
- Standvlak: vlak, horizontaal.
- De compressor moet goed toegankelijk en goed verlicht zijn.
- Warmtestralende apparaten en leidingen in de omgeving van de compressor vermijden.

2.4.3 Vóór de eerste inbedrijfname

1. Visuele controle uitvoeren.
 2. Elektrische aansluiting controleren.
 3. Oliepeil controleren (zie hoofd. 2.6.6).
- ⓘ Bij apparaten met bijgevoegde oliemeetstok, deze door de sluitstop in de aggregaat vervangen en olie ingieten.

2.4.4 Elektrische aansluiting

- Netspanning en gegevens op het plaatje moeten identiek zijn.
- Elektrische beveiliging vlg. Technische Gegevens.
- ⓘ Bij gebruik van verlengingskabels: kabeldiameter: min. 2,5 mm²; max. kabel-lengte: 10 m.

2.4.5 Draairichting controleren/wijzigen

Voor draaistroom-compressors:

1. Draairichting bij elk opnieuw insteken van de stekker controleren: compressor

inschakelen, observeren en bij verkeerde draairichting weer uitschakelen.

2. Stekker eruit trekken.
3. Draaistroomstekker met faseomvormer: deze indrukken en 180° draaien. (afbeelding 2a)
Draaistroomstekker zonder faseomvormer: fases in stekker verwisselen.
Werkstap 1 herhalen.
4. Draairichting is niet veranderd: contact opnemen met servicepartner.

2.5 Gebruik

ⓘ Compressor niet overbelasten: het max. aantal schakelcycli en de verhouding bedrijfstijd ten opzichte van stilstand niet overschrijden!

2.5.1 Inzetstuk

Compressor met de AAN/UIT-schakelaar (pos. 10) inschakelen. Compressor start en

2.6 Onderhoud

Interval / uiterlijk	Werkzaamheden	zie hoofd.
-- / indien nodig	Compressor reinigen	2.6.2
	Aanzuigfilter reinigen	2.6.9
	Filterinzet reinigen (filter-waterafscheider)	2.6.3
	Filter-waterafscheider filterelement vervangen	2.6.12
-- / altijd na gebruik	Condensaat uit drukvat laten weglopen	2.6.5
	Condensaat uit filter-waterafscheider aftappen	2.6.4
dagelijks / inbedrijfname	Oliepeil controleren, evt. bijvullen	2.6.6
eenmalig na 10 h / --	Schroefverbindingen controleren	2.6.8
-- / wekelijks	Aanzuigfilter controleren	2.6.9
50 h / na 1/2 jaar	Aanzuigfilter reinigen	2.6.9
	Olie verversen (1e olieversing minerale of synthetische olie)	2.6.7
500 h / na 1 jaar	Olie verversen (bij minerale olie)	2.6.7
	Aanzuigfilter vervangen	2.6.9
	Terugslagventiel en inzetstuk vervangen	2.6.10
	Schroefverbindingen controleren	2.6.8
	Filter-waterafscheider filterelement vervangen	2.6.12
1.000 h / na 2 jaar	Olie verversen (bij synthetische olie)	2.6.7
2.500 h / na 5 jaar	Veiligheidsventiel vervangen	2.6.11

2.6.1 Vóór elk onderhoud

1. Compressor met de AAN/UIT-schakelaar (pos. 10) uitschakelen. Stroomtoevoer onderbreken.
2. Compressor drukloos maken: met uitblaaspistool gehele druk uit de container wegblazen.

schakelt automatisch bij maximale druk uit.

2.5.2 Werkdruk instellen

1. Instelknop op de drukregelaar omhoog trekken (afbeelding 3a).
2. Rechtsom draaien = druk wordt verhoogd. Linksom draaien = druk wordt verlaagd.
3. Instelknop naar beneden drukken om te arrêteren.

2.5.3 Na het gebruik

1. Compressor uitschakelen.
2. Stroomtoevoer onderbreken.
3. Steeknippel van de persluchtslang van de (veiligheids-)snelkoppeling losmaken.
4. Compressor reinigen (Hfdst. 2.6.2), drukloos maken (Hfdst. 2.6.1), naar opslagplaats vervoeren (Hfdst. 2.4.1).

ⓘ Olie alleen aftappen wanneer het apparaat voldoende afgekoeld is.

2.6.2 Compressor reinigen

- Koelribben bij de cilinder, cilinderkop en nakoeler met perslucht reinigen.
- Afdekking ventilatorwiel bij de motor reinigen.

2.6.3 Inzetstuk filter-waterafscheider reinigen

1. Tank van de filter-waterafscheider drukkloos maken.
2. Geschikte container onder condensaatuitlaat houden. Condensaat aftappen.
3. Tank van de filter-waterafscheider demonteren. Bevestigingsschroef van de filterinzet linksom afschroeven (afbeelding 4a).
4. Filterinzet verwijderen, in zeepsop (max. 50 °C) reinigen.
5. De montage vindt in omgekeerde volgorde plaats.

2.6.4 Condensaat uit filter-waterafscheider aftappen

Halfautomatisch laten weglopen: Condensaataftapventiel 1/4 omwenteling linksom draaien. Onder 1 bar: condensaat loopt weg. (afbeelding 4a)

Handmatig laten weglopen: Condensaataftapventiel linksom draaien en naar boven drukken. Condensaat loopt weg.

2.6.5 Condensaat drukvat aftappen

- ① Condensaat volgens geldende voorschriften afvoeren!

Let op: Veiligheidsbril dragen!

1. Geschikt vat onder condensaatuitlaat plaatsen.
2. Om condensaat af te kunnen tappen, moet een tankdruk van 2 - 3 bar aanwezig zijn.
3. Condensaataftapventiel (pos. 09) openen.
4. Condensaataftapventiel na voltooide condensaatuitlaat weer sluiten.

2.6.6 Oliepeil controleren

- Oliepeil moet zich tussen de onderste en bovenste markering bevinden (oliemeetstok/oliekijkglas) (afbeelding 7a).

- Indien nodig corrigeren.

- ① Bij melkachtige olie moet de olie onmiddellijk ververs worden.

2.6.7 Olie verversen/bijvullen

1. Compressor laten warmdraaien, uitschakelen, stroomtoevoer onderbreken.
2. Olieulstop resp. oliemeetstok (pos. 03) eruit halen, afgewerkt olie-vat onder de olieaftapschroef (pos. 04) houden, deze openschroeven, afgewerkte olie volledig laten weglopen.

3. Olieaftapschroef dichtschroeven.
4. Vastgestelde oliehoeveelheid ingieten.
5. Oliepeil controleren, indien nodig corrigeren. Olieulstop resp. oliemeetstok erin steken.
6. Afgewerkte olie volgens de geldende voorschriften als afval verwerken.

- ① Aanbeveling: minerale olie art.nr. B111002, synthetische olie art.nr. B111006. Geen garantie bij verkeerde olie.

Synthetische en minerale olie **niet** mengen: schade aan compressor mogelijk!

2.6.8 Schroefverbindingen controleren

- Controleren of alle schroefverbindingen goed vastzitten, indien nodig vaster aandraaien.

2.6.9 Aanzuigfilter reinigen

Zie Gebruiksaanwijzing deel 1.

- ① Aanzuigopening niet uitblazen. Er mogen geen vreemde voorwerpen naar binnen komen.

Compressor nooit zonder aanzuigfilter gebruiken.

2.6.10 Terugslagventiel reinigen/vervangen

1. Sluitschroef eraf schroeven (afbeelding 6a).
2. Inzetstuk reinigen, bij beschadiging, afdrukken of uitharding vervangen.
3. Passing reinigen, bij beschadigingen compleet terugslagventiel vervangen.

2.6.11 Veiligheidsventiel vervangen

1. Veiligheidsventiel (pos. 11) linksom losdraaien.
2. Schroefdraad van het nieuwe veiligheidsventiel met gemiddeld vaste schroefborging bijv. Loctite® 243 insmeren of met Teflonband omwikkelen.
3. Nieuw veiligheidsventiel rechtsom vastschroeven.

2.6.12 Filter-waterafscheider

Filterelement vervangen

1. Filterbehuizing demonteren.
2. Filterelement uitschroeven (afb. 4a) en nieuw filterelement plaatsen.
3. De montage vindt plaats in omgekeerde volgorde.

2.7 Buitenbedrijfstelling

2.7.1 Conservering

Bij oliegesmeerde compressoren: Compressor wordt voor een langere periode (vanaf 6 maanden) stilgelegd of is nieuw en wordt pas aanzienlijk later in bedrijf genomen.

1. Olie vervangen door tegen corrosie beschermende olie (viscositeit SAE 30). Zie Hfdst. 2.6.7.
2. Compressor laten warmdraaien, uitschakelen, stroomtoevoer onderbreken.
3. Condensaat aftappen, compressor drukloos maken.
4. Voordat het apparaat opnieuw in bedrijf wordt genomen, de tegen corrosie beschermende olie vervangen door compressorolie.

2.8 Verhelpen van een storing

	Storing	Oorzaak	Verhelpen
A	Motorveiligheidschakelaar onderbreekt stroomtoevoer	Bij storingen (bijv. oververhitting; onderspanning; verlengingskabel te lang of met verkeerde diameter) wordt de motorveiligheidsschakelaar geactiveerd	► Compressor uitschakelen. Een ogenblik wachten. Evt. aanwezige externe motorveiligheidschakelaar indrukken. Compressor inschakelen. Motorveiligheidsschakelaar wordt opnieuw geactiveerd: compressor uitschakelen. Stroomtoevoer onderbreken. Contact opnemen met servicepartner
B	Drukontlasting werkt niet	Stroomonderbreking / onderspanning in het net bij ingeschakelde compressor	► Compressor uitschakelen. Hij ontlast zich. Compressor inschakelen
C	Compressor start niet bij het inschakelen	Containerdruk groter dan inschakeldruk	► Druk uit container laten weglopen, tot drukschakelaar automatisch inschakelt
		Stroomvoorziening foutief	► Stroomtoevoer door bevoegde persoon (servicepartner) laten controleren
		Motorveiligheidsschakelaar onderbreekt stroomtoevoer	► Zie punt A
		Drukschakelaar defect	► Drukschakelaar door bevoegde persoon laten vervangen
D	Compressor loopt kort aan, bromt en schakelt dan automatisch uit	Netaansluitkabel heeft niet-toegestane lengte of kabeldiameter is te gering	► Kabellengte en kabeldiameter controleren (zie Hfdst. 2.4.4)

Compressor stofarm, droog bewaren en niet blootstellen aan sterke temperatuurschommelingen.

2.7.2 Speciale gevaaromschrijving voor het milieu

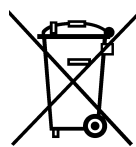

Geef het apparaat niet met het huisvuil mee! Voer de apparaten, accessoires en verpakkingen op milieuvriendelijke wijze af! Neem de geldende nationale voorschriften in acht.

Alleen EU: Volgens de Europese richtlijn inzake gebruikte elektrische en elektronische apparaten en de vertaling hiervan in de nationale wetgeving dienen oude elektroapparaten gescheiden te worden ingezameld en op milieuvriendelijke wijze te worden afgevoerd.

	Storing	Oorzaak	Verhelpen
E	Compressor loopt continu door	Aanzuigfilter sterk vervuild	► reinigen of vervangen
		Persluchtgereedschappen hebben te hoog luchtverbruik	► Luchtverbruik controleren. Contact opnemen met servicepartner
		Lekkage bij de compressor	► lokaliseren, contact opnemen met servicepartner
		Te veel condensaat in de tank	► aftappen (zie Hfdst. 2.6.5)
		Persluchtleiding ondicht	► controleren, lekkage dichtmaken
		Condensaataftapventiel geopend of niet aanwezig	► Sluiten resp. plaatsen
F	Ontlastingsklep blaast af	Ontlastingsklep lek	► reinigen of vervangen
G	Uitschakeldruk bereikt: Ontlastingsklep blaast af tot het bereiken van de inschakeldruk	Terugslagventielinzetstuk lek of defect	► reinigen of vervangen (zie Hfdst. 2.6.10)
		Terugslagventiel beschadigd	► vervangen
H	Compressor schakelt vaak in	Zeer veel condensaat in het drukvat	► Condensaat laten weglopen (zie Hfdst. 2.6.5)
		Compressor overbelast	► Zie punt E
I	Veiligheidsventiel blaast af	Containerdruk hoger dan de ingestelde uitschakeldruk	► Drukschakelaar door bevoegde persoon opnieuw instellen / laten vervangen
		Veiligheidsventiel defect	► vervangen of contact opnemen met servicepartner
J	Compressor wordt te heet	Toevoerlucht niet toereikend	► Voor voldoende luchttoevoer en ontluchting zorgen
		Koelribben bij de cilinder (cilinderkop) verontreinigd	► reinigen
		Gebruiksduur te lang	► Compressor uitschakelen
K	Oliegesmeerde compressor: oliepeil stijgt, zonder dat olie werd bijgevoerd	Condensaat verzamelt zich in de olie	► Compressor buitensporig groot, contact opnemen met servicepartner
		hoge luchtvochtigheid	► Olie verversen

2.9 Garantie

Basis: gehele apparaat in originele toestand / aankoopbon.

Voor materiaal- en fabricagefouten zijn de wettelijke voorwaarden van kracht.

Uitgesloten zijn: slijtage-/verbruiksdelen; ondeskundig gebruik; overbelasting; mani-

pulatie / oneigenlijk gebruik; gebrekkig / verkeerd / geen onderhoud; ophoping van stof en vuil; niet toegestane / verkeerde werkwijze; niet in acht nemen van de gebruiksaanwijzing; verkeerde verwerkings-/werkmiddelen; verkeerde elektrische aansluiting; ondeskundige opstelling.

Spis treści - części 2

2.1	Wskazówki ogólne.....	26
2.2	Symbole i ich znaczenie	26
2.3	Wskazówki bezpieczeństwa	26
2.4	Uruchamianie	27
2.5	Eksploatacja.....	28
2.6	Konserwacja.....	28
2.7	Wyłączanie z eksploatacji	30
2.8	Usuwanie usterek.....	30
2.9	Gwarancja	32

2.1 Wskazówki ogólne

Należy przestrzegać wskazówek dotyczących bezpieczeństwa!

Przeczytać 1 i 2 część instrukcji obsługi!

Możliwość zmian technicznych zastrzeżona. Rysunki (zamieszczone na początku instrukcji obsługi) mogą odbiegać od oryginału.

2.2 Symbole i ich znaczenie

	Należy przeczytać instrukcję obsługi
	Ostrzeżenie przed niebezpieczeństwami
	Niebezpieczeństwo porażenia prądem elektrycznym!
	Urządzenie może uruchomić się ponownie samoczynnie! ¹
	Gorąca powierzchnia!
	Włączanie/wyłączanie
	Stycznik silnikowy (zewnętrzny)
	sprężone powietrze zawierające olej
	Zawór spustowy kondensatu
	Wydajność wyjściowa [l/min]
	Wydajność napełniania [l/min]
	Moc silnika [kW]
	Maks. robocza prędkość obrotowa [obr./min]

	Wymiary: wys. x głęb. x szer. [mm]
	Ciężar [kg]
	Ciśnienie robocze [bar]
	Ciśnienie w zbiorniku [bar]
	Pojemność zbiornika [l] Maks. dopuszczalne ciśnienie robocze zbiornika [bar]
	Końcowe ciśnienie sprężania [bar]
	Ciśnienie włączania [bar]
	Napięcie [V], częstotliwość [Hz], fazy [~]
	Bezpieczniki elektryczne (bierne) [A]
	Ilość oleju ² [l]
	Moc akustyczna L _{WA} wg EN ISO 3744 (Dyrektywa 2000/14/WE) [dB(A)]
	Poziom ciśnienia akustycznego L _{pA} wg EN ISO 2151 przy zastosowaniu EN ISO 3744 [db(A)]
	Stosunek czasu pracy do czasu postoju Maks. ilość cykli przełączania [1/h]
	Temperatura otoczenia [°C]
	Min. odstęp od ściany [cm]

¹ Np. w przypadku pojawienia się ciśnienia włączającego

² Pierwsze napełnienie: olej mineralny, do 10 °C. Poniżej 10 °C należy stosować olej syntetyczny.

2.3 Wskazówki bezpieczeństwa



OSTRZEŻENIE

Możliwość uderzenia przez wąż sprężonego powietrza w przypadku otwarcia szybkozłacza!

► Przytrzymać wąż sprężonego powietrza!

**OSTRZEŻENIE**

Niebezpieczeństwo oparzenia przez silnik, agregat, zawór zwrotny, przewód łączący/rurę tłoczną oraz przez gorący olej!

- ▶ Nosić rękawice ochronne!

**OSTRZEŻENIE**

Niebezpieczeństwo uszkodzenia słuchu podczas eksploatacji!

- ▶ Stosować nauszniki!

**OSTRZEŻENIE**

Uszkodzenia przewodu przyłączeniowego!

- ▶ Chronić przed zetknięciem z ostrymi krawędziami, olejem oraz wysoką temperaturą!
- ▶ Wyjmować z gniazda pociągając za wtyczkę!

- Aby zapewnić prawidłową eksploatację, należy być wypoczętym i skoncentrowanym.
- Chronić siebie, inne osoby, zwierzęta, przedmioty oraz otoczenie za pomocą wymaganych środków ochronnych, instrukcji dotyczących urządzeń sposobów postępowania, mających na celu uniknięcie zagrożeń dla zdrowia, szkód rzeczowych, wartościowych, degradacji środowiska naturalnego oraz wypadków.
- Naprawy mogą wykonywać wyłącznie pracownicy firmy Schneider Druckluft GmbH lub jej partnerzy serwisowi.
- Przestrzegać instrukcji eksploatacji zbiorników!
- **Zabronione:** manipulacje, użytkowanie niezgodne z przeznaczeniem; awaryjne naprawy; sprężanie innych źródeł energii; usuwanie lub uszkodzanie urządzeń zabezpieczających; używanie w przypadku nieszczelności lub zakłóceń działania; stosowanie nieoryginalnych części zamiennych; przekraczanie dozwolonych ciśnień końcowych sprężania; praca bez wyposażenia ochronnego; transportowanie, konserwacja, naprawa urządzenia pod ciśnieniem, pozostawianie bez nadzoru; stosowanie innych/nieprawidłowych smarów; palenie; otwarty ogień; usuwanie naklejek.

- **Zabronione:** spuszczenie sprężonego powietrza za pomocą zaworu spustowego kondensatu; zawieszanie urządzenia za pomocą nieodpowiednich punktów mocowania do lin dźwigu; wykorzystywanie części maszyny jako stopni do wchodzenia.

2.4 Uruchamianie**2.4.1 Transport**

- Zbiornik w stanie beciśnieniowym.
- W pojeździe: transportować sprężarkę w pozycji stojącej na stopkach i kółkach, zabezpieczyć i osłonić.
- Za pomocą dźwigu: zaczepić sprężarkę w odpowiednich punktach mocowania na ramie (poz. 21) za pomocą odpowiednich zawiesi do podnoszenia.
- ⓘ Koniecznie zwracać uwagę na środek ciężkości, aby uniknąć przechylenia.
- ⓘ Urządzenie zabezpieczające (poz. 22) nie nadaje się jako punkt mocowania.
- ⓘ Element wyposażenia takie jak płyta adaptera do mocowania systainerów, jak również połączony z nią systainer nie nadają się jako punkty mocowania.

2.4.2 Warunki w miejscu ustawienia

- Pomieszczenia: bez kurzu, suche, dobrze wietrzne.
- Obszar zewnętrzny: chronić maszynę przed mrozem, bezpośrednim oddziaływaniem światła słonecznego, pyłem, deszczem i wodą rozpryskową.
- Powierzchnia ustawienia : równa, pozioma.
- Zapewnić dostęp oraz odpowiednie oświetlenie.
- Unikać umieszczania sprężarki w otoczeniu urządzeń i przewodów, wydzielających ciepło.

2.4.3 Przed pierwszym uruchomieniem

1. Przeprowadzić kontrolę wzrokową.
 2. Sprawdzić przyłącze elektryczne.
 3. Sprawdzić poziom oleju (patrz rozdz. 2.6.6).
- ⓘ W urządzeniach z dołączonym prętowym wskaźnikiem poziomu oleju, należy zastąpić go korkiem zamykającym w agregacie i wlać olej.

2.4.4 Przyłącze elektryczne

- Napięcie zasilania oraz dane na tabliczce znamionowej muszą być identyczne.

- Bezpieczniki elektryczne zgodnie z danymi technicznymi.
- ① W przypadku zastosowania przedłużaczy należy zwracać uwagę na: przekrój przewodu – min. 2,5 mm², maks. długość kabla: 10 m.

2.4.5 Sprawdzić/zmienić kierunek obrotów

Dot. sprężarek zasilanych prądem trójfazowym:

1. Sprawdzać kierunek obrotów po każdorazowym ponownym włożeniu wtyczki: włączyć sprężarkę, obserwować i w przypadku nieprawidłowego kierunku obrotów wyłączyć ponownie.
2. Wyjąć wtyczkę przewodu zasilania.
3. Wtyczka trójfazowa z przemiennikiem faz: włożyć i obrócić o 180° (rys. 2a). Wtyczka trójfazowa bez przemiennika faz: zamienić fazy we wtyczce. Powtórzyć 1 czynność roboczą.
4. Jeśli kierunek obrotów nie uległ zmianie: powiadomić punkt serwisowy.

2.5 Eksploatacja

- ① Nie przeciążać sprężarki: nie przekraczać maks. liczby cykli przełączania oraz proporcji czasu eksploatacji do postoju!

2.6 Konserwacja

Częstotliwość najpóźniej	Czynności	patrz rozdz.
-- / w razie potrzeby	Czyszczenie sprężarki	2.6.2
	Czyszczenie filtra ssącego	2.6.9
	Czyszczenie wkładu filtra (separator wody z filtrem)	2.6.3
	Filtr oddzielacza wody, wymiana elementu filtrującego	2.6.12
-- / po każdym użyciu	Spuścić kondensat ze zbiornika ciśnieniowego	2.6.5
	Spuszczanie kondensatu z separatora wody z filtrem	2.6.4
codziennie / przy uruchamianiu	Sprawdzić poziom oleju, w razie potrzeby dolać oleju	2.6.6
jednorazowo po 10 h / --	Sprawdzić złącza śrubowe	2.6.8
-- / Co tydzień	Kontrola filtra ssącego	2.6.9
50 h / po pół roku	Czyszczenie filtra ssącego	2.6.9
	Wymienić olej (1. wymiana oleju, olej mineralny lub syntetyczny)	2.6.7
500 h / po 1 roku	Wymienić olej (w przypadku oleju mineralnego)	2.6.7
	Wymiana filtra ssącego	2.6.9
	Wymiana zaworu zwrotnego i wkładu	2.6.10
	Sprawdzić złącza śrubowe	2.6.8
	Filtr oddzielacza wody, wymiana elementu filtrującego	2.6.12

2.5.1 Wkład

Włączyć sprężarkę za pomocą przełącznika WŁ./WYŁ. (poz. 10). Sprężarka włącza i wyłącza się automatycznie w przypadku ciśnienia maksymalnego.

2.5.2 Ustawianie ciśnienia roboczego

1. Pociągnąć do góry przycisk nastawczy reduktorze ciśnienia (rys. 3a).
2. Obrót zgodnie z ruchem wskazówek zegara = zwiększanie ciśnienia. Obrót w kierunku przeciwnym do ruchu wskazówek zegara = redukcja ciśnienia.
3. W celu zablokowania nacisnąć przycisk nastawczy w dół.

2.5.3 Po użyciu

1. Wyłączyć sprężarkę.
2. Przerwać dopływ prądu.
3. Odłączyć złączkę wtykową przewodu sprężonego powietrza od szybkozłącza zabezpieczającego.
4. Oczyszczyć sprężarkę (rozdz. 2.6.2), pozbawić ciśnienia (rozdz. 2.6.1), przetransportować do miejsca składowania (rozdz. 2.4.1).

Częstotliwość najpóźniej	Czynności	patrz rozdz.
1 000 h / po 2 latach	Wymienić olej (w przypadku oleju syntetycznego)	2.6.7
2.500 h / po 5 latach	Wymiana zaworu bezpieczeństwa	2.6.11

2.6.1 Przed każdą czynnością konserwacyjną

1. Wyłączyć sprężarkę za pomocą przełącznika WŁ./WYŁ. (poz. 10). Przerwać dopływ prądu.
2. Doprowadzić sprężarkę do stanu bezciśnieniowego: za pomocą pistoletu wydmuchowego zniwelować całkowicie ciśnienie w zbiorniku.

ⓘ Olej należy spuszczać dopiero po wystarczającym ostygnięciu urządzenia.

2.6.2 Czyszczenie sprężarki

- Oczyszczyć żeberka chłodzące na cylindrze, głowicy cylindra i na chłodnicy końcowej przy użyciu sprężonego powietrza.
- Oczyszczyć pokrywę wentylatora na silniku.

2.6.3 Czyszczenie wkładu separatora wody z filtrem

1. Zniwelować ciśnienie w zbiorniku separatora wody z filtrem.
2. Przytrzymać pod otworem spustu kondensatu odpowiedni pojemnik. Spuścić kondensat.
3. Zdemontować zbiornik separatora wody z filtrem. Odkręcić śrubę mocującą od wkładu filtra, przekręcając ją ręcznie w kierunku przeciwnym do ruchu wskazówek zegara (rys. 4a).
4. Wyciągnąć wkład filtra i wyczyścić w roztworze mydła (maks. 50°C).
5. Montaż należy wykonać w odwrotnej kolejności.

2.6.4 Spuszczanie kondensatu z separatora wody z filtrem

Spuszczanie półautomatyczne: obrócić zawór spustowy kondensatu o 1/4 obrotu w kierunku przeciwnym do ruchu wskazówek zegara. Przy ciśnieniu poniżej 1 bara: kondensat wypływa samoczynnie (rys. 4a).

Spuszczanie ręczne: obrócić zawór spustowy kondensatu w kierunku przeciwnym do ruchu wskazówek zegara i nacisnąć do góry. Spływa kondensat.

2.6.5 Spuszczanie skroplin ze zbiornika ciśnieniowego

ⓘ Zutyliczować kondensat zgodnie z

obowiązującymi przepisami!

Uwaga: Nosić okulary ochronne!

1. Podstawić pod otwór spustu kondensatu odpowiedni pojemnik.
2. W celu spuszczenia skroplin niezbędne jest ciśnienie w zbiorniku rzędu 2 - 3 barów.
3. Otworzyć zawór spustowy kondensatu (poz. 09).
4. Po spuszczeniu kondensatu należy ponownie zamknąć zawór spustowy.

2.6.6 Kontrolowanie poziomu oleju

- Poziom oleju musi sięgać miejsca pomiędzy dolnym i górnym znacznikiem (prętowy wskaźnik poziomu oleju/wziernik oleju) (rys. 7a).
 - W razie potrzeby skorygować.
- ⓘ W przypadku mlecznego zabarwienia oleju należy niezwłocznie przeprowadzić wymianę oleju.

2.6.7 Wymiana/dolewanie oleju

1. Rozgrzać sprężarkę, wyłączyć, odłączyć zasilanie.
2. Wyciągnąć zatyczkę wlewu oleju lub prętowy wskaźnik poziomu oleju (poz. 03), podstawić pojemnik na zużyty olej pod śrubę spustową oleju (poz. 04), odkręcić śrubę, spuścić w całości zużyty olej.
3. Dokręcić śrubę spustową oleju.
4. Wlać olej w odpowiedniej ilości.
5. Sprawdzić poziom oleju i w razie potrzeby uzupełnić olej. Włożyć zatyczkę wlewu oleju lub prętowy wskaźnik poziomu oleju.
6. Zużyty olej należy utylizować zgodnie z obowiązującymi przepisami.

ⓘ Zalecenie: olej mineralny nr kat. B111002, olej syntetyczny nr kat. B111006. Nie uznaje się gwarancji w przypadku zastosowania nieprawidłowego oleju.

Nie mieszać oleju syntetycznego i mineralnego: możliwe uszkodzenie sprężarki!

2.6.8 Sprawdzanie złączek

- Należy sprawdzić wszystkie złączki pod względem prawidłowego osadzenia i w razie potrzeby dokręcić.

2.6.9 Czyszczenie filtra ssawnego

Patrz instrukcja obsługi, część 1.

- ⓘ Nie przedmuchiwać otworu ssącego. Do środka nie mogą wnikać ciała obce. Nigdy nie należy używać sprężarki bez filtra ssącego.

2.6.10 Czyszczenie/wymiana zaworu zwrotnego

- Odkręcić śrubę zamykającą (rys. 6a).
- Oczyścić wkładkę, w razie uszkodzenia, odcisnięcia lub stwardnienia wymienić.
- Oczyścić gniazdo, w razie uszkodzenia wymienić cały zawór zwrotny.

2.6.11 Wymiana zaworu bezpieczeństwa

- Odkręcić zawór bezpieczeństwa (poz. 11) w kierunku przeciwnym do ruchu wskazówek zegara.
- Posmarować gwint nowego zaworu bezpieczeństwa smarem o średniej wytrzymałości, np. Loctite® 243 lub owinąć teflonową taśmą.
- Wkręcić nowy zawór bezpieczeństwa zgodnie z ruchem wskazówek zegara.

2.6.12 Separator wody z filtrem

Wymiana elementu filtracyjnego

- Zdemontować obudowę filtra.
- Wykręcić element filtracyjny (rys. 4a) i włożyć nowy element filtracyjny.
- Montaż przebiega w odwrotnej kolejności.

2.8 Usuwanie usterek

	Usterka	Przyczyna	Sposób usuwania
A	Stycznik silnikowy przerywa dopływ prądu	W przypadku usterek (np. przegrzania, spadku napięcia, zbyt długiego przedłużacza lub nieprawidłowego przekroju) stycznik silnikowy włącza się	▶ Wyłączyć sprężarkę. Chwilę odczekać. Ew. włączyć zamontowany zewnętrzny wyłącznik ochronny silnika. Włączyć sprężarkę. Wyłącznik ochronny silnika zadziała ponownie: wyłączyć sprężarkę. Przerwać dopływ prądu. Skontaktować się z partnerem serwisowym
B	Nie działa redukcja ciśnienia	Awaria prądu/zbyt niskie napięcie w sieci przy włączonej sprężarce	▶ Wyłączyć sprężarkę. Urządzenie zostanie odciążone. Włączyć sprężarkę.

2.7 Wyłączanie z eksploatacji

2.7.1 Konserwacja

W przypadku sprężarek ze smarowaniem olejowym: jeśli sprężarka jest wyłączona z użycia przez dłuższy czas (ponad 6 miesięcy) lub jest fabrycznie nowa, lecz jej eksploatacja następuje znacznie później.

- Wymienić olej na olej zabezpieczający przed korozją (lepkość SAE 30). Patrz rozdz. 2.6.7.
- Rozgrzać sprężarkę, wyłączyć, odłączyć zasilanie.
- Spuścić kondensat, zniwelować ciśnienie w sprężarce.
- Przed ponownym uruchomieniem wymienić olej zabezpieczający przed korozją na olej sprężarkowy.

Przechowywać sprężarkę w pomieszczeniu bez pyłu, suchym; nie narażać na duże wahania temperatury.

2.7.2 Środowisko

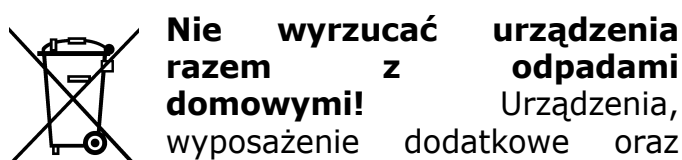

Nie wyrzucać urządzenia razem z odpadami domowymi! Urządzenia, wyposażenie dodatkowe oraz opakowania należy przeznaczyć

do odzysku zgodnie z przepisami o ochronie środowiska. Przestrzegać obowiązujących przepisów krajowych.

Wyłącznie UE: Zgodnie z wytyczną europejską o zużytych urządzeniach elektrycznych i elektronicznych oraz jej adaptacją do prawa krajowego zużyte narzędzia elektryczne muszą być gromadzone osobno i odprowadzane do odzysku surowców wtórnych zgodnie z przepisami o ochronie środowiska.

	Usterka	Przyczyna	Sposób usuwania
C	Sprężarka nie uruchamia się podczas włączania	Ciśnienie zbiornika jest wyższe niż ciśnienie włączania	► Zredukować ciśnienie w zbiorniku, aż automatycznie włączy się wyłącznik ciśnieniowy
		Nieprawidłowe zasilanie prądem	► Zlecić sprawdzenie doprowadzenia prądu przez uprawnioną osobę (partnera serwisowego)
		Stycznik silnikowy przerywa dopływ prądu	► Patrz punkt A
		Uszkodzony wyłącznik ciśnieniowy	► Zlecić sprawdzenie wyłącznika ciśnieniowego przez uprawnioną osobę
D	Sprężarka włącza się na krótko/brzęczy i wyłącza się automatycznie	Przewód zasilający ma niedozwoloną długość lub też przekrój przewodu jest zbyt mały	► Sprawdzić długość i przekrój przewodu zasilającego (patrz rozdz. 2.4.4)
E	Sprężarka pracuje nieprzerwanie	Silnie zabrudzony filtr ssawny	► Oczyszczyć lub wymienić
		Zbyt duże zużycie powietrza w narzędziach pneumatycznych	► Sprawdzić zużycie powietrza. Skontaktować się z partnerem serwisowym
		Wycieki ze sprężarki	► Zlokalizować, skontaktować się z pracownikiem serwisu
		Zbyt duża ilość kondensatu w zbiorniku	► Spuścić (patrz rozdz. 2.6.5)
		Nieszczelny przewód sprężonego powietrza	► Sprawdzić, uszczelnić wyciek
		Otwarty zawór spustowy kondensatu lub brak zaworu	► Zamknąć wzgl. założyć
F	Zawór odciążający wypuszcza powietrze	Nieszczelny zawór odciążający	► Oczyszczyć lub wymienić
G	Osiągnięto ciśnienie wyłączające: zawór odciążający wypuszcza powietrze aż do momentu osiągnięcia ciśnienia włączającego	Nieszczelny lub uszkodzony wkład zaworu zwrotnego	► Oczyszczyć lub wymienić (patrz rozdz. 2.6.10)
		Uszkodzony zawór zwrotny	► Wymienić
H	Sprężarka włącza się częściej niż zwykle	Bardzo duża ilość kondensatu w zbiorniku ciśnieniowym	► Spuścić kondensat (patrz rozdz. 2.6.5)
		Sprężarka przeciążona	► Patrz punkt E
I	Zawór bezpieczeństwa wypuszcza powietrze	Ciśnienie w zbiorniku jest wyższe od ustawionego ciśnienia włączania	► Zlecić regulację/wymianę wyłącznika ciśnieniowego przez upoważnioną osobę
		Uszkodzony zawór bezpieczeństwa	► Wymienić lub powiadomić pracownika serwisu

	Usterka	Przyczyna	Sposób usuwania
J	Sprężarka jest zbyt rozgrzana	Niewystarczający dopływ powietrza	▶ Zapewnić odpowiedni nawiew i wentylację
		Zabrudzone żeberka chłodzące na cylindrze (głowicy cylindra)	▶ Oczyszczyć
		Zbyt długi czas pracy	▶ Wyłączyć sprężarkę
K	Sprężarka smarowana olejem: poziom oleju wzrasta, pomimo iż nie dolewano oleju	W oleju zbiera się kondensat	▶ Sprężarka jest przewymiarowana, powiadomić partnera serwisowego
		Wysoka wilgotność powietrza	▶ Wymienić olej

2.9 Gwarancja

Podstawa: kompletne urządzenie w oryginalnym stanie/dowód zakupu.

W przypadku usterek materiałowych i produkcyjnych obowiązują postanowienia ustawowe.

Wykluczenia: części ulegające zużyciu/eksploatacyjne; nieprawidłowe użytkowanie; przeciążenie; manipulacje/zmianę

przeznaczenia; niewystarczającą, nieprawidłową konserwację lub brak konserwacji; pył i zanieczyszczenia; niedozwolony/nieprawidłowy sposób pracy; nieprzestrzeganie instrukcji obsługi; nieprawidłowe środki eksploatacyjne; nieprawidłowe przyłącze elektryczne; nieodpowiednie ustawienie.

Tartalom – 2. rész

2.1	Általános tudnivalók	33
2.2	A szimbólumok, és jelentésük.....	33
2.3	Biztonsági ismeretek	33
2.4	Üzembe helyezés	34
2.5	Üzemeltetés	35
2.6	Karbantartás	35
2.7	Üzemen kívül helyezés	37
2.8	Üzemzavarok elhárítása	37
2.9	Garancia.....	39

2.1 Általános tudnivalók

A biztonsági előírásokat tartsa be!

Olvassa el a Kezelési Utasítás 1. és 2. részét is!

A műszaki adatokban történő változtatások jogát fenntartjuk. A képek (a Kezelési utasítás elején) a valóságtól eltérőek lehetnek.

2.2 A szimbólumok, és jelentésük

	Kezelési útmutatót elolvasni
	Figyelmeztetés veszélyekre!
	Áramütés veszélye áll fenn!
	A készülék önmagától újraindulhat! ¹
	Forró felületek!
	Be-, ill. kikapcsolni
	Motorvédő kapcsoló (külső)
	olajozott sűrítettlevegő
	Kondenzvíz leeresztő szelep
	Szívó-teljesítmény [l/min]
	Töltőteljesítmény [l/min]
	Motorteljesítmény [kW]

	Legnagyobb üzemi fordulatszám [1/min]
	Méretetek: magasság x mélység x szélesség [mm]
	Tömeg [kg]
	Munkanyomás [bar]
	Tartálynyomás [bar]
	Légtartály térfogata [l] Megengedett üzemi túlnyomás a tartályban [bar]
	Sűrítési végnyomás [bar]
	Bekapcsolási nyomás [bar]
	Feszültség [V], frekvencia [Hz], Fázisszám(n) [~]
	Elektromos biztosíték (tartó) [A]
	Olajmennyiség ² [l]
	L _{WA} Hangteljesítmény-szint EN ISO 3744 (RL 2000/14/EG) szerint [dB(A)]
	Zajszint L _{pA} EN ISO 2151 szerint EN ISO 3744 alkalmazásával [db(A)]
	Üzemi:és állásidő aránya Kapcsolási ciklusok max. száma [1/h]
	Környezeti hőmérséklet [°C]
	Faltól való min.távolság [cm]

¹. Pl. a bekapcsolási nyomás elérésével!

². Első betöltés: 10 C-ig ásványi olajat, 10 C alatt teljesen szintetikus olajat kell használni.

2.3 Biztonsági ismeretek

 **FIGYELMEZTETÉS**

Kicsapódó sűrített-levegő tömlő a gyorscsatlakozó nyitásánál!

► Sűrített-levegő tömlőt erősen tartani!

**FIGYELMEZTETÉS**

Égési veszély a motornál, az aggregátnál a visszacsapó szelepnél, a csatlakozó tömlőnél/nyomócsőnél és a forró olaj miatt!

► Viseljen védőkesztyűt!

**FIGYELMEZTETÉS**

Zaj miatti halláskárosodás üzem közben!

► Viseljen hallásvédő eszközt!

**FIGYELMEZTETÉS**

A csatlakozó kábel sérülései!

► Éles törésektől, olajtól és a melegtől védje!

► A dugasznál fogva húzza ki az aljzatból!

- Biztosítsa a nyugodt, koncentrált, szakszerű üzemmenetet.
- Védje saját magát, más személyeket, háziállatokat, egyéb tárgyakat és a környezetet a mindenkor szükséges védőintézkedések betartásával és a géptől való megfelelő távoltartással, hogy az egészség-, az érték-, a környezetkárosodást és a baleseti helyzetet elkerülje.
- Javításokat csak a Schneider Légtechnika szakemberei vagy a szerződött szervizpartnerek végezhetnek.
- A légtartályra vonatkozó útmutatót vegye figyelembe!
- **Tilos:** átalakításokat, idegenkezű beavatkozásokat végezni; más energiaforrásokat alkalmazni; a biztonsági felszereléseket eltávolítani vagy károsítani; tömítetlen vagy hibás gépet működtetni; nem eredeti alkatrészeket beépíteni, a megadott és megengedett sűrítési végnyomást túllépni; védőfelszerelések nélkül dolgozni; nyomás alatti gépet szállítani; karbantartást és javítást felügyelet nélkül végezni; más/nem megfelelő kenőanyagot alkalmazni; munka közben dohányozni vagy nyílt lángot használni; a felragasztott feliratokat eltávolítani.
- **Tilos:** Sűrített levegőt a kondenzvíz-leeresztő szelepen keresztül leengedni; a berendezést nem megfelelő teherfelvevő pontokon keresztül a darukötélre

akasztani; gép részegységeit felmászáshoz segítségként használni.

2.4 Üzembe helyezés**2.4.1 Szállítás**

- A légtartály nyomásmentes legyen.
- Járműben: A kompresszort lábakra és kerekekre felállítva szállítsa, rögzítse és óvja.
- Daruval: A kompresszort a kereten lévő megfelelő teherfelvevő pontoknál (21. poz.) megfelelő emelőeszközzel lehet a daruhoz erősíteni.

① Mindenképp vegye figyelembe a súlypontot, hogy elkerülje a berendezés kibillenését.

① A védőberendezés (22. poz.) nem alkalmas teherfelvevő pontnak.

① A Systainerek felszereléséhez szükséges tartozék adapterlemez, valamint az ahhoz kapcsolódó Systainerek nem alkalmasak teherfelvevő pontnak.

2.4.2 A felállítási hely követelményei

- A tér: porszegény, száraz és jól szellőzött.
- Kültéri tárolás: A gépet óvja fagytól, közvetlen napsütéstől, portól, esőtől és fröccsenő víztől.
- Elhelyezés: sík, vízszintes felületen.
- Biztosítson kellő hozzáférhetőséget és megvilágítást.
- A kompresszort ne telepítsük hőleadó készülékek, vezetékek környezetébe.

2.4.3 Az első üzembevétele előtt

1. Szemrevételezéssel ellenőrizzen.
 2. Az elektromos csatlakozót ellenőrizze.
 3. Az olajsintet ellenőrizze (lásd 2.6.6fej.).
- ① Azon készülékeknél melyekhez olajnívó pálca van mellékelve, az aggregáton eltávolítjuk a záródugót, feltöltjük kompresszorolajjal és helyére dugjuk az olajnívó palcát.

2.4.4 Elektromos csatlakozás

- A hálózati feszültségnek egyeznie kell a típustáblán megadott értékekkel.
 - Elektromos biztosíték a Műszaki adatok szerint.
- ① Hosszabbító kábel alkalmazásánál: vezeték-keresztmetszet: min. 2,5 mm²; max. kábelhossz: 10 m.

2.4.5 A forgásirány ellenőrzése / megváltoztatása

Háromfázisú kompresszoroknál:

1. A forgásirányt a hálózati csatlakozó mindenegyes bedugása után ellenőrizni kell: a kompresszort bekapcsolni, a forgásirányt megfigyelni és eltérő forgás esetén a gépet kikapcsolni.
2. Hálózati csatlakozót kihúzni.
3. Fázisváltós csatlakozónál: azt benyomni és 180 -kal elfordítani (2a ábra)
Fázisváltó nélküli csatlakozónál: fázisokat a csatlakozóban felcserélni.
Az 1. munkalépést megismételni.
4. Ha a forgásirány nem változik meg, lépjen kapcsolatba szervizünkkel.

2.5 Üzemeltetés

- ① A kompresszort ne terhelje túl: A kapcsolási ciklusok max. számát és az üzemi /állás-idő megadott arányát ne lépje túl!

2.5.1 Használat

A kompresszort a BE/KI-kapcsolóval (10. tétel) indítsa be. A kompresszor működik,

majd a maximális nyomás elérésekor automatikusan lekapcsol.

2.5.2 Üzemi nyomás beállítása

1. Húzza fel a beállítófejet a nyomáscsökkentőn (3a. ábra).
2. Elforgatás az óramutató járásával megegyező irányba = a nyomás megnövekedik. Elforgatás az óramutató járásával ellentétes irányba = a nyomás csökken.
3. A rögzítéshez nyomja lefelé a beállítófejet.

2.5.3 Használat után

1. A kompresszort kikapcsoljuk.
2. Leválasztjuk a hálózatról.
3. A levegőtömítő csatlakozóját a gyorscsatlakozóból kihúzzuk .
4. A kompresszort megtisztítjuk (lásd könyv). 2.6.2), nyomásmentesítjük (lásd könyv). 2.6.1), a raktározás helyszínére szállítjuk (lásd könyv). 2.4.1).

2.6 Karbantartás

Időköz / Legkésőbb	Műveletek	Lásd a fej.
-- / szükség szerint	A kompresszor tisztítása	2.6.2
	Szívószűrő tisztítása	2.6.9
	Szűrőbetét tisztítása (szűrő-vízleválasztó)	2.6.3
	Szűrő-vízleválasztó szűrőelem cseréje	2.6.12
-- / minden használat után	a tartályból leengedjük a kondenzvizet	2.6.5
	Engedje le a kondenzvizet a szűrő-vízleválasztóból	2.6.4
naponta / beüzemelés	Olajsztint ellenőrzés, esetleg utántöltés	2.6.6
első 10 óra után / --	Csavarkötések ellenőrzése	2.6.8
-- / hetente	Szívószűrő ellenőrzése	2.6.9
50 üzemóra után / félév elteltével	Szívószűrő tisztítása	2.6.9
	Olajat lecserélni(1. olajcsere ásványi ill. szintetikus olajjal)	2.6.7
500 óra / 1 év után	Olajat lecserélni(ásványi olaj esetén)	2.6.7
	Szívószűrő cseréje	2.6.9
	A visszacsapó szelepet és betétet cserélni.	2.6.10
	Csavarkötések ellenőrzése	2.6.8
	Szűrő-vízleválasztó szűrőelem cseréje	2.6.12
1.000 óra / 2 év után	Olajat lecserélni (szintetikus olaj esetén)	2.6.7
2 500 üzemóra után / 5 év elteltével	Biztonsági szelep cseréje	2.6.11

2.6.1 Minden karbantartási munka megkezdése előtt

1. A kompresszort a BE/KI-kapcsolóval (10. tétel) kikapcsolni. Áram-hozzávezetést megszüntetni.
 2. A kompresszort nyomásmentessé tenni: lefúvó pisztollyal a légtartályból a nyomást teljesen leengedni.
- ⓐ Az olajat csak akkor engedjük le, ha a készülék megfelelően lehűlt!

2.6.2 A kompresszor tisztítása

- A hengeren, a hengerfejen és az utóhűtőn a hűtőbordákat sűrített-levegővel megtisztítani.
- A motoron a ventilátorkerék burkolatát megtisztítani.

2.6.3 Tisztítsa meg a szűrő-vízleválasztó betétet

1. A szűrő-vízleválasztó tartályát nyomástalanítsa.
2. Tartson megfelelő tartályt a kondenzvíz-leeresztés alá. Eressze le a kondenzvizet.
3. Szerelje le a szűrő-vízleválasztó tartályát. A szűrőbetét rögzítőcsavarját az óramutató járásával ellentétes irányban csavarozza le (4a. ábra).
4. Vegye ki a szűrőbetétet, tisztítsa meg szappanos vízben (max. 50 °C).
5. Az összeszerelés fordított sorrendben történik.

2.6.4 Szűrő-vízleválasztó kondenzvizének leeresztése

Félautomatikus leeresztés: A kondenzátum-leeresztő szelepet 1/4 fordulattal nyissa meg az óramutató járásával ellentétes irányban: a kondenzátum lefolyik (4a ábra)

Kézi leeresztés: A kondenzátum-leeresztő szelepet az óramutató járásával ellentétes irányban forgassa el majd nyomja felfelé, a kondenzátum lefolyik.

2.6.5 A kondenzvizet leengedjük a tartályból.

- ⓐ A kondenzvizet az érvényes előírások szerint semlegesítjük!

Figyelem: Viseljünk védőszemüveget!

1. A kondenzleürítő szelep alá megfelelő tartályt kell állítani.
2. Hogy a kondenzvizet le tudjuk a tartályból eresztetni, 2-3 bar nyomás szükséges!

3. A kondenzleürítő szelepet (Pos.09) nyitjuk.

4. A kondenzleürítő szelepet a kondenzátum leeresztése után újra zárjuk.

2.6.6 Olajsint ellenőrzése

- Az olajsintnek az alsó és a felső jelölés között kell lennie (szintmérő pálca / olajfigyelő ablak) (7a ábra).
 - Igény szerint helyesbíteni kell.
- ⓐ Fehéres színű olaj esetén azonnal le kell cserélni.

2.6.7 Olajcsere / utántöltés

1. A kompresszort járassa melegre, majd kapcsolja ki és az áram-hozzávezetést szüntesse meg.
2. Az olajbetöltő dugót ill. a szintmérő pálcát (03. tétel) vegye ki, helyezzen gyűjtőedényt az olajleeresztő csavar alá (04. tétel), vegye ki a csavart és az elhasznált olajat teljesen engedje le.
3. A leeresztő csavart zárja vissza.
4. A megadott mennyiségű olajat töltsse be.
5. Ellenőrizze az olajsintet, szükség esetén helyesbítsen. Dugja helyére a betöltő dugót ill. a mérőpálcát.
6. Az elhasznált olajat a vonatkozó előírások szerint távolítsa el.

- ⓐ Ajánlás: ásványi olaj: B111002, szintetikus olaj: B111006. Nem megfelelő olaj garanciavesztéssel jár. A szintetikus ill. ásványi olajat **ne** keverjük: Kompresszor üzemzavar lehetséges!

2.6.8 Csavarkötések ellenőrzése

- Ellenőrizze az összes csavarkötés megszorított állapotát, szükség esetén húzza meg.

2.6.9 A szívószűrő tisztítása

Lásd Kezelési Utasítás 1.

- ⓐ A szívónyílást nem szabad kifújni. Nem szabad idegen anyagoknak bekerülni. A kompresszort ne működtesse szívószűrő nélkül.

2.6.10 A visszacsapó szelep tisztítása / cseréje

1. A zárócsavart hajtsa ki (6a ábra).
2. A betétet megtisztítjuk, károsodás esetén, lenyomat ill. keményedéskor cseréljük.
3. Az üléket megtisztítjuk, ha károsodott, a

kpl. visszacsapó szelepet kicseréljük.

2.6.11 Biztonsági szelep kicserélése

1. A biztonsági szelepet (11. poz.) az óramutató járásával ellentétes irányban lazítsa meg.
2. Az új biztonsági szelep menetét közepesen kemény csavarrögzítővel, pl. Loctite® 243-mal kenje meg vagy teflonszalaggal ragassa körbe.
3. Csavarozza be az új biztonsági szelepet az óramutató járásával megegyező irányban.

2.6.12 Szűrő-vízleválasztó

Szűrőelem kicserélése

1. Szerelje le a szűrőházat.
2. Csavarozza ki a szűrőelemet (4a. ábra) és helyezze be az új szűrőelemet.
3. Az összeszerelés fordított sorrendben történik.

2.7 Üzemen kívül helyezés

2.7.1 Konzerválás

Olajkenésű kompresszoroknál: A kompresszort hosszabb időre leállítjuk (6 hónapnál tovább) vagy gyári új és csak később lesz beüzemelve.

1. Az olajat korrózióvédő olajra (SAE 30) cseréljük. Lásd könyvet. 2.6.7.
2. Járassuk a kompresszort míg felmelegszik, kikapcsolni, leválasztani a hálózatról.
3. Kondenzvizet leengedni, a kompresszort nyomásmentesíteni.
4. Az újbóli beüzemelés előtt a korrózióvédő olajat normál olajra kell cserélni.

A kompresszort pormentes, száraz helyen tároljuk; ne tegyük ki nagy hőmérsékletingadozásnak.

2.7.2 Környezet

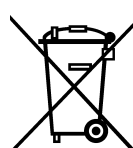

A készüléket ne dobja háztartási szemétkébe! Adja le a készülékeket, tartozékokat és a csomagolást a környezetvédelmi előírásoknak megfelelő

újrahasznosításra. Ügyeljen az érvényes helyi előírások betartására.

Csak az EU esetén: az elektromos és elektronikus berendezések hulladékairól szóló európai irányelv és annak nemzeti jogi átvétele értelmében a használt elektromos kéziszerszámokat szelektíven kell gyűjteni, és lehetővé kell tenni azok környezetkímélő újrahasznosítását.

2.8 Üzemzavarok elhárítása

	Hiba	Ok	Elhárítás
A	A motorvédő kapcsoló lekapcsolja a gépet	Zavarok esetén (pl. túlmelegedés; alacsony feszültség; hosszabbító túl hosszú ill. kevés a keresztmetszete) kiold a motorvédő kapcsoló.	► Kapcsoljuk ki a kompresszort. Várjunk egy rövid ideig. Vagy meglévő külső motorvédőt működtessük. Kompresszort bekapcsoljuk. Motorvédő újra kiold: Kompresszort kikapcsolni. Hálózatról leválasztani. Értesítse Servicepartnerét.
B	A tehermentesítés nem működik	Áramkimaradás / Alacsony hálózati feszültség bekapcsolt kompresszor esetén	► Kompresszort kikapcsolni. A gép tehermentesít. A gépet bekapcsolni.
C	A kompresszor bekapcsoláskor nem indul el.	A tartálynyomás magasabb mint a bekapcsolási nyomás	► A nyomást a tartályból elengedjük, míg a nyomáskapcsoló automatikusan bekapcsol.
		Az áramellátás hibás!	► Az áramellátást szakemberrel (Servicepartner) ellenőriztessük!
		A motorvédő megszakítja az áramellátást	► Lásd A pont
		Hibás a nyomáskapcsoló	► Vizsgáltsuk meg a nyomáskapcsolót szakemberrel, vagy cseréltsük ki.

	Hiba	Ok	Elhárítás
D	A kompresszor rövid időre beindul / morog és automatikusan kikapcsol.	A hálózati csatlakozó vezeték nagyon hosszú vagy kevés a keresztmetszete.	► Az elektromos csatlakozó vezetéket ill. keresztmetszetét ellenőrizzük (lásd könyv). 2.4.4)
E	A kompresszor állandóan megy.	A szívósűrő teljesen eldugult.	► kitisztítani, ill. cserélni
		A levegős szerszámoknak igen nagy a fogyasztása	► Ellenőrizzük a levegőfogyasztást. Lépünk kapcsolatba egy Servicepartnerrel.
		Olajfolyás a kompresszoron	► határolja be a helyét, értesítsen egy Servicepartnert
		Sok a kondenzvíz a tartályban	► engedje le (lásd könyv). 2.6.5)
		A hálózat tömítetlen	► ellenőrizni, tömítetlenségeket megszüntetni
		A kondenzleürítő szelep nyitva van, vagy hiányzik	► zárni, ill. pótolni
F	Tehermentesítő szelep lefúj	tömítetlen a szelep	► tisztítani vagy kicserélni
G	Elérte kikapcsolási nyomást: tehermentesítő szelep bekapcsolási nyomás eléréséig fúj	a visszacsapószelep betétje nem tömít vagy károsodott	► kitisztítani vagy cserélni (lásd könyv). 2.6.10)
		a visszacsapó szelep meghibásodott	► kicserélni
		a	
H	A kompresszor gyakran bekapcsol	Sok a kondenzvíz a tartályban	► kondenzvizet leengedni (lásd könyv). 2.6.5)
		A kompresszor túlterhelt	► lásd E pont
I	Biztonsági szelep lefúj	A tartálynomás magasabb mint a beállított végnomás	► A nyomáskapcsolót szakemberrel állíttassuk be / cseréltsük le.
		A biztonsági szelep hibás	► cserélje ki vagy vegye fel a kapcsolatot egy Servicepartnerrel
J	A kompresszor túlmelegszik	Nem elegendő a hűtőlevegő	► Biztosításg elegendő be- ill. elmenő levegőáramot
		A hengeren(hengerfejen) eltömődtek a hűtőbordák	► megtisztítani
		Működési idő túl hosszú	► Kompresszort lekapcsolni
K	Az olajsint olaj utántöltése nélkül emelkedik	Az olajba kondenzvíz jut	► A kompresszor túl van méretezve, lépjen kapcsolatba a szervizpartnerrel
		magas a levegő páratartalma	► olajat lecserélni

2.9 Garancia

Alap: komplett berendezés original állapotban / számla.

Anyag ill. gyártási hibák esetén érvényesek a helyi normák.

Kizárva: kopó- / elhasználódó; szakszerűtlen használatból eredő károk;

túlterhelés; manipuláció / idegenkezűség; felelőtlen / téves / karbantartás mellőzése; por- / elkoszosodás; nem megengedett/ rossz munkavégzés; a Kezelési Utasítás mellőzése; rossz munkálatok- / segédanyagok; hibás elektromos csatlakozás; szakszerűtlen telepítés.

Obsah - Část 2

2.1	Všeobecné pokyny	40
2.2	Symbole a jejich význam	40
2.3	Bezpečnostní pokyny	40
2.4	Uvedení do provozu.....	41
2.5	Provoz.....	42
2.6	Údržba	42
2.7	Vyřazení z provozu.....	43
2.8	Hledání závad.....	44
2.9	Záruční podmínky	45

2.1 Všeobecné pokyny















Dbejte bezpečnostních pokynů!

Čtěte část 1 a 2 návodu k obsluze!

Technické změny vyhrazeny. Vyobrazení (na začátku návodu k použití) se mohou odlišovat od originálu.

2.2 Symboly a jejich význam

	Čtěte návod k obsluze
	Varování před nebezpečím
	Nebezpečí zasažení el. proudem!
	Přístroj se může samovolně znovu spustit! ¹
	Horký povrch!
	Zapnout/Vypnout
	Ochrana motoru (externí)
	Olejem přimazaný stl. vzduch
	Výpustný ventil kondenzátu
	Nasávané množství [l/min]
	Plnicí množství [l/min]
	Výkon motoru [kW]
	Maximální provozní otáčky [ot./min]

	Rozměry: výška x hloubka x šířka [mm]
	Hmotnost [kg]
	Pracovní tlak [bar]
	Tlak ve vzdušníku [bar]
	Objem vzdušníku [l] Maximální povolený přetlak vzdušníku [bar]
	Maximální provozní tlak [bar]
	Spínací tlak [bar]
	Napětí [V], Frekvence [Hz], Fáze(n) [~]
	Elektrické jištění (nosné) [A]
	Množství oleje ² [l]
	L _{WA} Hladina akustického výkonu podle EN ISO 3744 (RL 2000/14/EG) [dB(A)]
	Hladina hluchnosti L _{pA} podle EN ISO 2151 při použití EN ISO 3744 [db(A)]
	Poměr: doba provozu / doba klidu Maximální počet spínacích cyklů [1/h]
	Okolní teplota [°C]
	Minimální odstup od zdi [cm]

¹. Např. při dosažení spínacího tlaku

². První náplň: minerální olej od 10 °C. Pod 10 °C použijte plně syntetický olej.

2.3 Bezpečnostní pokyny



VAROVÁNÍ

Při otevření rychlospojky hrozí nebezpečí švihnutí hadic!

► Držte pevně vzduchovou hadici!

VAROVÁNÍ

Nebezpečí popálení na motoru, agregátu, zpětném ventilu, propojovací hadici a od oleje!

► Noste ochranné rukavice!

VAROVÁNÍ

Během provozu může dojít k poškození sluchu!

► Noste chrániče sluchu!

VAROVÁNÍ

Poškození el. kabelu!

► Chraňte el. kabel před ostrými hranami, olejem a horkem!

► Kabel ze zásuvky vytahujte za zástrčku!

- Pracujte odpočatí, koncentrovaní a řádně poučení.
- Chraňte sebe, jiné osoby, zvířata, věci a životní prostředí vhodnými preventivními opatřeními tak, abyste předešli škodám na zdraví, věcech či životním prostředí a zamezili nebezpečí úrazu.
- Opravy smí provádět pouze kvalifikovaný personál firmy Schneider Bohemia nebo její servisní partneři.
- Čtěte provozní dokumentaci k tlakové nádobě!
- **Je zakázáno:** používání k jiným účelům, než ke kterým je určen; provádět nouzové opravy; používání jiných zdrojů energie; odstraňovat nebo poškozovat bezpečnostní zařízení; používání při netěsnostech nebo poruchách zařízení; používat jiné než originální náhradní díly; překračovat maximální provozní tlak; pracovat bez ochranných pomůcek; zařízení pod tlakem transportovat, provádět údržbu, opravovat, ponechat bez dozoru; používat jiná/špatná mazadla; kouřit; používat v blízkosti otevřeného ohně; odstraňovat nálepky.
- **Zakázáno:** Vypouštění stlačeného vzduchu vypouštěcím ventilem kondenzátu; zavěšování zařízení na lana jeřábu za nevhodné body pro uchycení; stoupání na části stroje.

2.4 Uvedení do provozu

2.4.1 Transport

- Bez tlaku ve vzdušníku.

- Ve vozidle: Kompresor přepravujte nastojato na nohách a kolech, zajistěte a chraňte ho.
- Pomocí jeřábu: Kompresor lze uvázat za vhodné body pro uchycení na rámu (poz. 21) pomocí vhodného zvedacího zařízení.

- ① Bezpodmínečně dávejte pozor na těžiště, abyste zabránili převrnutí.
- ① Ochranné zařízení (poz. 22) není vhodné jako bod pro uchycení.
- ① Příslušenství adaptérová deska pro umístění Systainerů a dále s ní spojené Systainery nejsou vhodné jako body pro uchycení.

2.4.2 Podmínky v provozu

- Prostor: bezprašný, suchý, dobře větraný.
- Venkovní prostředí: Chraňte stroj před mrazem, přímým slunečním zářením, prachem, deštěm a stříkající vodou.
- Umístění: rovina, vodorovně.
- Zabezpečte přístupnost a dostatečné osvětlení.
- V okolí kompresoru neumísťujte teplo vyzařující přístroje a vedení.

2.4.3 Před uvedením do provozu

1. Provedte vizuální prohlídku kompresoru.
 2. Zkontrolujte elektrické připojení.
 3. Zkontrolujte stav oleje (viz kap. 2.6.6).
- ① U přístrojů s přiloženou měrkou oleje vyjměte tuto měрку v agregátu a naplňte olejem.

2.4.4 Elektrické připojení

- Napětí v síti musí odpovídat údajům na štítku kompresoru.
- El. zabezpečení viz Technická data.
- ① Při použití prodlužovacího kabelu: průřez vodiče min. 2,5 mm²; max. délka kabelu: 10 m.

2.4.5 Kontrola / Změna směru otáček

Pro kompresory s třífázovým připojením platí:

1. Při každém novém připojení do sítě zkontrolujte směr otáček: zapněte kompresor, pozorujte a při špatném směru otáček kompresor vypněte.
2. Vytáhněte zástrčku ze zásuvky.
3. Zástrčka s menicem fází: zastrčte a otočte o 180°. (obr. 2a)
Zástrčka bez menice fází: prohodte mezi

sebou dve fáze v zástrčce.
Opakujte první krok.

- Směr otáček se nezměnil: kontaktujte servisní středisko.

2.5 Provoz

- ⓘ Nepřetěžujte kompresor: nepřekračujte max. počet spínacích cyklů a poměr doba provozu / doba klidu!

2.5.1 Použití

Zapněte kompresor tlačítkem EIN/AUS (ZAP/VYP; poz. 10). Kompresor se rozběhne a automaticky se vypne při dosažení maximálního tlaku.

2.5.2 Nastavení pracovního tlaku

- Nastavovací knoflík na redukčním ventilu vytáhněte nahoru (obrázek 3a).

2.6 Údržba

Interval / Nejpozději	Činnost	viz kap.
-- / podle potřeb	vyčistit kompresor	2.6.2
	vyčistit sací filtr	2.6.9
	Čištění vložky filtru (odlučovač s filtrem)	2.6.3
	Vyměňte filtrační prvek filtru-odlučovače vody	2.6.12
-- / po každém použití	vypustit kondenzát z tlakové nádoby	2.6.5
	Vypuštění kondenzátu z odlučovače s filtrem	2.6.4
denně / při uvedení do provozu	kontrolovat stav oleje, popř. olej doplnit	2.6.6
po prvních 10 h / --	kontrola šroubových spojení	2.6.8
-- / týdně	kontrola sacího filtru	2.6.9
50 h / po 1/2 roce	vyčistit sací filtr	2.6.9
	výměna oleje (1. výměna minerálního nebo syntetického oleje)	2.6.7
500 h / po 1 roce	výměna oleje (minerální olej)	2.6.7
	výměna sacího filtru	2.6.9
	výměna zpětného ventilu a vložky	2.6.10
	kontrola šroubových spojení	2.6.8
	Vyměňte filtrační prvek filtru-odlučovače vody	2.6.12
1.000 h / po 2 letech	výměna oleje (syntetický olej)	2.6.7
2.500 h / po 5 letech	výměna pojistného ventilu	2.6.11

2.6.1 Před prováděním údržby

- Pomocí vypínače EIN/AUS (ZAP/VYP; poz. 10) vypněte kompresor. Přerušete přívod el. proudu.
 - Vypusťte tlak z kompresoru: pomocí ofukovací pistole vypusťte všechen vzduch z nádoby.
- ⓘ Olej vypouštějte pouze tehdy, je-li přístroj dostatečně vychladlý.

- Otáčení po směru hodinových ručiček = zvýšení tlaku. Otáčení proti směru hodinových ručiček = snížení tlaku.
- Nastavovací knoflík zaaretujte stlačením dolů.

2.5.3 Po použití

- Vypněte kompresor.
- Přerušete přívod el. proudu.
- Odpojte vsuvku hadice od (bezpečnostní) rychlospojky.
- Vyčistěte kompresor (kap. 2.6.2), vypusťte vzduch (kap. 2.6.1), transportujte na místo uskladnění (kap. 2.4.1).

2.6.2 Čištění kompresoru

- Vyčistěte chladicí žebra na válci, hlavu válce a dochlazovač.
- Vyčistěte kryt ventilátoru na motoru.

2.6.3 Čištění vložky odlučovače s filtrem

- Vypusťte tlak z nádoby odlučovače s filtrem.

2. Pod odvodem kondenzátu podržte vhodnou nádobu. Vypusťte kondenzát.
3. Demontujte nádobu odlučovače s filtrem. Odšroubujte upevňovací šroub z vložky filtru proti směru hodinových ručiček (obrázek 4a).
4. Vyjměte vložku filtru, vyčistěte ji v mýdlovém roztoku (max. 50 °C).
5. Montáž opačným postupem.

2.6.4 Vypuštění kondenzátu z odlučovače s filtrem

Poloautomatické vypouštění: Při tlaku 1 bar otevřete výpustný ventil kondenzátu o 1/4 otáčky proti směru hodinových ručiček a kondenzát automaticky vyteče (obr. 4a).

Manuální vypouštění: Při provozním tlaku otevřete výpustný ventil kondenzátu o 1/4 otáčky proti směru hodinových ručiček a výpustný ventil zatlačte nahoru. Nechte vytéct kondenzát.

2.6.5 Vypouštění kondenzátu ze vzdušníku

ⓘ Kondenzát likvidujte dle zákonných předpisů!

Pozor: Noste ochranné brýle!

1. Držte vhodnou nádobku pod odvaděčem kondenzátu.
2. Nechte kondenzát pod tlakem 2 - 3 bar vytéci.
3. Otevřete výpustný ventil kondenzátu (poz. 09).
4. Po vypuštění kondenzátu uzavřete výpustný ventil kondenzátu.

2.6.6 Kontrola stavu oleje

- Hladina oleje se musí pohybovat mezi spodní a horní ryskou (u měrky oleje / kontrolního okénka) (obr. 7a).

- Podle potřeby upravte stav oleje.

ⓘ V případě, že má olej mléčný nádech, je nutné jej okamžitě vyměnit.

2.6.7 Výměna / doplnění oleje

1. Kompresor nechte zahřát, vypněte ho a přerušete přívod el. proudu.
2. Vytáhněte měrku oleje (poz. 03), povolte výpustný šroub (poz. 04) a do připravené nádoby vypusťte všechen olej.
3. Utáhněte výpustný šroub.
4. Doplněte příslušné množství oleje.
5. Zkontrolujte stav oleje, podle potřeby upravte. Zasuňte zpět měrku oleje.

6. Starý olej zlikvidujte podle platných zákonných předpisů.

ⓘ Doporučujeme: minerální olej obj.č. B111002, syntetický olej obj.č. B111006. Při použití špatného typu oleje zaniká záruka.

Syntetický a minerální olej **nemíchat** : hrozí poškození kompresoru!

2.6.8 Kontrola šroubení

- Zkontrolujte bezpečné upevnění všech šroubových spojů, v případě potřeby dotáhněte.

2.6.9 Čištění filtru sání

Viz návod k obsluze Část 1.

ⓘ Nevyfoukávejte sací otvor. Nesmí se do něj dostat žádná cizí tělesa.

Kompresor nikdy nespouštějte bez sacího filtru.

2.6.10 Čištění / výměna zpětného ventilu

1. Vyšroubujte šestihrannou matici (obr. 6a).
2. Vyčistěte vložku; pokud je vložka poškozená, vyměňte ji.
3. Vyčistěte dosedací plochu; pokud je poškozená, vyměňte kompletně zpětný ventil.

2.6.11 Výměna bezpečnostního ventilu

1. Povolte bezpečnostní ventil (poz. 11) proti směru hodinových ručiček.
2. Závit nového bezpečnostního ventilu potřete středně pevným zajišťovačem šroubů, např. Loctite® 243, nebo oviňte teflonovou páskou.
3. Zašroubujte nový bezpečnostní ventil po směru hodinových ručiček.

2.6.12 Odlučovač vody, s filtrem

Výměna filtračního článku

1. Demontujte tělo filtru.
2. Vyšroubujte filtrační článek (obrázek 4a) a nasadte nový filtrační článek.
3. Montáž se provádí opačným postupem.

2.7 Vyřazení z provozu

2.7.1 Uskladnění

Uskladnění olejových kompresorů je nutné, pokud má být kompresor odstaven na delší dobu (6 měsíců a více), nebo pokud je úplně nový a bude uveden do provozu později.

1. Naplňte ochranným protikorozním olejem (viskozita SAE 30). Viz kap. 2.6.7.

2. Zahřejte kompresor, vypněte ho, přerušte přívod el. proudu.
3. Vypusťte kondenzát, vypusťte vzduch z kompresoru.
4. Před opětovným uvedením do provozu vypusťte ochranný protikorozní olej a naplňte kompresorovým olejem.

Kompresor uskladněte na suché, čisté místo bez výrazných změn teploty okolí.

2.7.2 Životní prostředí



Přístroj nevyhazujte do domovního odpadu! Přístroj, příslušenství a obaly odevzdejte k ekologické recyklaci. Dodržujte platné národní předpisy.

Pouze EU: Podle Evropské směrnice o odpadních elektrických a elektronických zařízeních a aplikace v národním právu se musí vyřazené elektrické nářadí shromažďovat odděleně a musí se ekologicky recyklovat.

2.8 Hledání závad

	Závada	Příčina	Odstranění
A	Ochrana motoru přerušila přívod el. proudu	Ochrana motoru vypne kompresor při poruše (např. přehřátí; podpětí; když je použit prodlužovací kabel a je příliš dlouhý nebo má špatný průřez)	► Vypněte kompresor. Chvilku počkejte. Pokud má kompresor externí ochranu motoru, zapněte jí. Zapněte kompresor. Pokud ochrana motoru znovu vypne kompresor: Vypněte kompresor. Přerušte přívod el. proudu. Kontaktujte servisní středisko.
B	Kompresor se po natlakování neodtlakuje	Kompresor se neodtlakuje díky přerušení přívodu el. proudu nebo podpětí (za běhu kompresoru)	► Vypněte kompresor. Kompresor se sám odtlakuje. Znovu zapněte kompresor.
C	Kompresor se po zapnutí nespustí	tlak ve vzdušníku je vyšší než spínací tlak	► Vypouštějte vzduch ze vzdušníku, dokud se automaticky nezapne tlakový spínač
		Porucha napájení	► Zkontrolujte napájení (servisní středisko)
		Ochrana motoru přerušila přívod el. proudu	► Viz bod A
		Vadný tlakový spínač	► Tlakový spínač vyměňte (pouze kvalifikovaný elektrikář)
D	Kompresor se krátce rozběhne / "vrčí" a následně se automaticky vypne	Síťový přívod má nepřipustnou délku nebo je průřez vodiče příliš malý	► Zkontrolujte délku a průřez přívodního kabelu (viz kap. 2.4.4)
E	Kompresor je nepřetržitě v chodu	Sací filtr je silně znečištěn	► Vyčistěte nebo vyměňte
		Pneumatické nářadí má příliš vysokou spotřebu vzduchu	► Zkontrolujte spotřebu vzduchu. Kontaktujte servisní středisko.
		Netěsnosti na kompresoru	► Lokalizujte netěsnosti, kontaktujte servisní středisko.
		Příliš mnoho kondenzátu ve vzdušníku	► Vypusťte kondenzát (viz kap. 2.6.5)
		Rozvody stl. vzduchu netěsní	► Přezkoušejte, netěsnosti odstraňte.
		Výpustný ventil kondenzátu je otevřený nebo chybí	► Uzavřete nebo vyměňte.

	Závada	Příčina	Odstranění
F	Při provozu uniká stl. vzduch přes odlehčovací ventil	Odlehčovací ventil netěsní	► Vyčistěte nebo vyměňte.
G	V klidu uniká stl. vzduch z odlehčovacího ventilu, tlak poklesne až na spínací tlak	Vložka zpětného ventilu netěsní nebo je vadná	► Vyčistěte nebo vyměňte (viz kap. 2.6.10)
		Zpětný ventil je poškozený	► Vyměňte.
H	Kompresor se často zapíná	Mnoho kondenzátu ve vzdušníku	► Kondenzát vypusťte (viz kap. 2.6.5)
		Kompresor je přetížený	► Viz bod E
I	Pojistný ventil vypouští vzduch	Tlak ve vzdušníku je vyšší než nastavený tlak pojistného ventilu	► Tlakový spínač musíte znovu nastavit nebo vyměnit (pouze kvalifikovaný elektrikář).
		Pojistný ventil je vadný	► Vyměňte nebo kontaktujte servisní středisko.
J	Kompresor je přehřátý	Nedostatečný přívod vzduchu	► Zajistěte dostatečné větrání.
		Chladicí žebra válce nebo hlavy jsou znečištěná	► Vyčistěte.
		Provoz kompresoru je příliš dlouhý	► Vypněte kompresor.
K	Hladina oleje stoupá, aniž by byl olej doplňován	Do oleje se dostává kondenzát	► Kompresor je předimenzován, kontaktujte servisní středisko.
		Vysoká vlhkost vzduchu	► Vyměňte olej.

2.9 Záruční podmínky

Podklad pro uplatnění reklamace: kompletní přístroj v původním stavu / doklad o koupi.

Schneider Bohemia poskytuje podle zákona záruku na chyby materiálu a výrobní chyby: dle údaje uvedeného v záručním listě.

Ze záruky jsou vyloučeny: Spotřební (opotřebitelné) díly; škody vzniklé nesprávným používáním; škody způsobené

přetížením zařízení; škody vzniklé špatnou manipulací; škody vzniklé nedostatečnou / špatnou / žádnou údržbou; škody vyvolané velkou prašností; škody způsobené nevhodným zacházením; škody způsobené nedbáním návodu k obsluze; škody způsobené používáním nevhodných pracovních prostředků; škody způsobené chybným el. připojením; škody vzniklé nevhodnou instalací.

Obsah - časť 2

2.1	Všeobecné pokyny	46
2.2	Symbyly a ich význam	46
2.3	Bezpečnostné pokyny	46
2.4	Uvedenie do prevádzky	47
2.5	Prevádzka	48
2.6	Údržba	48
2.7	Uvedenie mimo prevádzky	49
2.8	Odstránenie poruchy	50
2.9	Záruka	51











2.1 Všeobecné pokyny









Dodržiavať bezpečnostné pokyny!

Čítať návod na obsluhu časť 1 a 2!

Technické zmeny vyhradené. Obrázky (na začiatku návodu na obsluhu) sa môžu od originálu odlišovať.

2.2 Symboly a ich význam

	Čítať návod na obsluhu
	Upozornenie pred nebezpečenstvom
	Nebezpečenstvo zásahu elektrickým prúdom!
	Prístroj sa môže znova samovoľne spustiť! ¹
	Horúci povrch!
	Zap-/Vypnúť
	Ochrany spínač motora (externý)
	olejom mazaný stlačený vzduch
	Odpúšťací ventil kondenzátu
	Sací výkon [l/min]
	Plniaci výkon [l/min]
	Výkon motora [kW]
	Najvyššie prevádzkové otáčky [U/min]

	Rozmery: výška x hĺbka x šírka [mm]
	Váha [kg]
	Pracovný tlak [bar]
	Tlak v nádobe [bar]
	Obsah nádoby [l] Maximálny prípustný prevádzkový tlak nádoby [bar]
	Koncový kompresný tlak [bar]
	Zapínací tlak [bar]
	Napnutie [V], Frekvencia [Hz], Fáza(n) [~]
	Elektické zabezpečenie (zotrvačné) [A]
	Množstvo oleja ² [l]
	L _{WA} úroveň akustického tlaku podľa EN ISO 3744 (RL 2000/14/EG) [dB(A)]
	Úroveň hladiny akustického tlaku L _{pA} podľa EN ISO 2151 pri použití EN ISO 3744 [dB(A)]
	Pomer prevádzkový čas-odstávka Max. počet prepínacích cyklov [1/h]
	Teplota okolia [°C]
	Min. odstup od steny [cm]

¹. Napr. pri dosiahnutí riadiaceho tlaku

². Prvé naplnenie: minerálny olej, do 10 °C. pod 10 °C použiť plne syntetický olej.

2.3 Bezpečnostné pokyny



VAROVANIE

Šibajúca tlakovo-vzduchová hadica pri otvorení rýchlospojky!

► Pevne držať tlakovo-vzduchovú hadicu!

**VAROVANIE**

Nebezpečenstvo popálenia na motore, agregáte, spätnom ventile, spájacej hadici/tlakovej rúre a horúcim olejom!

- ▶ Nosiť ochranné rukavice!

**VAROVANIE**

Poruchy sluchu spôsobené hlukom počas prevádzky!

- ▶ Nosiť ochranu na uši!

**VAROVANIE**

Poškodenie pripájacieho kábla!

- ▶ Chrániť pred ostrými hranami, olejom a horúčavou!
- ▶ Vytiahnuť konektor so zásuvky!

- Pracovať oddýchnutý, koncentrovaný, zabezpečiť vecnú prevádzku.
- Chránite seba, iné osoby, zvieratá, predmety a Vaše životné prostredie vždy nevyhnutnými ochrannými opatreniami, školením prístrojov a opatreniami, predchádzať tým poškodeniu zdravia, predmetov, hodnôt, škodám na životnom prostredí alebo nebezpečenstvám úrazu.
- Opravy smú byť realizovné len Schneider Druckluft GmbH, alebo ich autorizovanými servisnými partnermi.
- Dodržiavať návod na obsluhu pre nádoby!
- **Zakázané:** Manipulácie, Použitie na iné účely; Núdzové opravy; stláčať iné zdroje energie; Bezpečnostné vybavenia odstrániť alebo poškodiť; Používať pri netesnostiach alebo prevádzkových poruchách; žiadne originálne náhradné diely; Prekročiť prípustný koncový kompresný tlak ako uvedené; Pracovať bez ochranného vybavenia; Prepravovať prístroj pod tlakom, vykonávať údržbu, opravovať, nechať bez dozoru; používať iné/nesprávne mazivá; fajčiť; otvorený oheň; Odstrániť nálepku.
- **Zakázané:** Vypúšťanie stlačeného vzduchu cez vypúšťací ventil kondenzátu, zavesenie spotrebiča za nevhodné závesné body na žeriavové laná, používanie častí stroja ako pomôcky na vystupovanie.

2.4 Uvedenie do prevádzky**2.4.1 Preprava**

- Vzdušník bez tlaku.

- Vo vozidle: Kompresor prepravujte v stojacej polohe na nožičkách a kolieskach, zaistite ho a chráňte.
- So žeriavom: Kompresor sa môže zavesiť na vhodných závesných bodoch na ráme (poz. 21) pomocou vhodného zdvíhacieho zariadenia.

- ① Bezpodmienečne dodržiavajte ťažisko, aby ste zabránili prevráteniu.
- ① Ochranné zariadenie (poz. 22) nie je vhodné ako závesný bod.
- ① Príslušenstvo adaptérová doska na umiestnenie kontajnerov Systainer, ako aj ňou spojené kontajnery nie sú vhodné ako závesné body.

2.4.2 Podmienky na mieste uloženia

- Priestory: bez prachu, suché, dobre prevzdušnené.
- Exteriér: Stroj chráňte pred mrazom, priamym slnečným žiarením, prachom, dažďom, striekajúcou vodou.
- Plocha uloženia: hladká, vodorovná.
- Zaistite prístup a dostatočné osvetlenie.
- Strániť sa teplo vyžarujúcich prístrojov a vedení v okolí kompresora.

2.4.3 Pred prvým uvedením do prevádzky

1. Zrealizovať vizuálnu kontrolu.
 2. Skontrolovať elektrickú prípojku.
 3. Skontrolovať stav oleja. (viď kap. 2.6.6).
- ① Pri prístrojoch s priloženou odmerkou oleja túto vymeniť za uzatváracie zátky v agregáte a doplniť olej.

2.4.4 Elektrická prípojka

- Sieťové napätie a údaje na výkonovom štítku musia byť identické.
- Elektrické zabezpečenie podľa Technický dát.
- ① Pri použití predlžovacieho kábla: Prierez vedenia: min. 2,5 mm²; max. dĺžka kábla: 10 m.

2.4.5 Skontrolovať/zmeniť smer otáčok

Pre kompresory so striedavým prúdom:

1. Skontrolovať smer otáčok pri každom novom zasunutí konektora: Kompresor zapnúť, pozorovať a pri chybných otáčkach znova vypnúť.
2. Konektor vytiahnuť.
3. Konektor striedavého prúdu s meničom fáz: tento zatlačiť a otočiť o 180°.

(obrázok 2a)

Konektor striedavého prúdu bez meniču fáza: Vymeniť fázy v zásuvke.

Zopakovať pracovný krok 1.

4. Smer otáčok sa nezmenil: Kontaktovať servisného partnera.

2.5 Prevádzka

- ⓘ Nepreťažiteľ kompresor: Neprekročiť max. počet prepínacích cyklov a pomer prevádzkového času k odstávke!

2.5.1 Nasadenie

Kompresor zapnúť na prepínači zapnúť/vypnúť (Poz. 10). Kompresor sa automaticky zapne a vypne pri dosiahnutí maximálneho tlaku.

2.5.2 Nastavenie pracovného tlaku

1. Nastavovací gombík na redukčnom ventile vytiahnite hore (obrázok 3a).
2. Otáčanie v smere chodu hodinových ručičiek = tlak sa zvýši Otáčanie proti chodu hodinových ručičiek = tlak sa zníži
3. Na aretáciu stlačte regulačný prvok nadol.

2.5.3 Po nasadení

1. Kompresor vypnúť.
2. Prerušiť prívod prúdu.
3. Oddeliť vsuvku tlakovo-vzduchovej hadice od (bezpečnostnej) rýchlospojky.
4. Kompresor vyčistiť (Kap. 2.6.2), urobiť beztlakovým (Kap. 2.6.1), prepraviť na miesto uloženia (Kap. 2.4.1).

2.6 Údržba

Interval / najneskôr	Činnosť	vid' kap.
-- / v prípade potreby	Kompresor vyčistiť	2.6.2
	Vyčistiť sací filter	2.6.9
	Čistenie filtračnej vložky (odlučovač vody s filtrom)	2.6.3
	Výmena filtračného prvku odlučovača vody s filtrom	2.6.12
-- / po každom nasadení	Kondenzát vypustiť z tlakovej nádoby	2.6.5
	Vypustenie kondenzátu z odlučovača vody s filtrom	2.6.4
denne/ Uvedenie do prevádzky	Skontrolovať stav oleja, v prípade potreby doplniť	2.6.6
jednorázovo po 10 h / --	skontrolovať skrutkovania	2.6.8
-- / týždenne	skontrolovať sací filter	2.6.9
50 h / po 1/2 roku	Vyčistiť sací filter	2.6.9
	Vymeniť olej (1.výmena oleja minerálny alebo syntetický olej)	2.6.7
500 h / po 1 roku	Vymeniť olej (pri minerálnom oleji)	2.6.7
	Vymeniť sací filter	2.6.9
	Vymeniť spätný ventil a nástavec	2.6.10
	Skontrolovať skrutkovania	2.6.8
	Výmena filtračného prvku odlučovača vody s filtrom	2.6.12
1.000 h / po 2 rokoch	Vymeniť olej (pri syntetickom oleji)	2.6.7
2.500 h / po 5 rokoch	vymeniť bezpečnostný ventil	2.6.11

2.6.1 Pred každou údržbou

1. Kompresor vypnúť na prepínači zapnúť/vypnúť (Poz. 10). Prerušiť prívodu prúdu.
2. Kompresor urobiť beztlakovým: s vyfukovacou pištoľou vyfúknuť celkový tlak z nádoby.

- ⓘ Olej odpustiť len vtedy, keď je prístroj dostatočne vychladený.

2.6.2 Vyčistiť kompresor

- Chladiace rebrá na valci, hlavu valca a dochadzovač vyčistiť so stlačeným vzduchom.
- Vyčistiť kryt ventilátora motora.

2.6.3 Čistenie vložky odlučovača vody s filtrom

1. Nádržku odlučovača vody s filtrom zbavte tlaku.
2. Pod výpustom kondenzátu držte vhodnú nádobu. Vypustite kondenzát.
3. Nádržku odlučovača vody s filtrom demontujte. Upevňovaciu skrutku odskrutkujte z filtračnej vložky otáčaním proti chodu hodinových ručičiek (obrázok 4a).
4. Odoberte filtračnú vložku, vyčistite ju v mydlovom roztoku (max. 50 °C).
5. Montáž vykonajte v opačnom poradí.

2.6.4 Vypustenie kondenzátu z odlučovača vody s filtrom

Poloautomaticky odpustiť: Odpúšťací ventil kondenzátu otočiť o 1/4 otáčok proti smeru hodinových ručičiek. Pod 1 bar: Kondenzát odtečie. (obrázok 4a)

Manuálne odpustiť: Odpúšťací ventil kondenzátu otočiť proti smeru hodinových ručičiek a zatlačiť hore. Kondenzát odtečie.

2.6.5 Kondenzát tlakovej nádoby odpustiť

- ⓐ Kondenzát odstrániť podľa platných predpisov!

Pozor: Noste ochranné okuliare!

1. Postaviť vhodnú nádobu pod odpúšťáčom kondenzátu.
2. Aby sa mohol kondenzát odpustiť, musí byť zastúpený tlak v nádobe od 2 - 3 bar.
3. Otvoriť odpúšťací ventil kondenzátu (Poz. 09) .
4. Odpúšťací ventil kondenzátu po prevedenom odpustení kondenzátu znova zatvoriť.

2.6.6 Skontrolovať stav oleja

- Stav oleja sa musí nachádzať medzi spodným a vrchným označením (olejová odmerka/olejznak) (obrázok 7a).
- V prípade potreby opraviť.

- ⓐ Pri mliečnom oleji musí nasledovať okamžitá výmena oleja.

2.6.7 Vymeniť/doplniť olej

1. Kompresor nechať zahriaty, vypnúť, prerušiť prívod prúdu.
2. Plniace zátky oleja resp. olejovú odmerku (Poz. 03) vytiahnuť, podržať nádobu-starého oleja pod odpúšťacou skrutkou oleja (Poz. 04), túto

naskrutkovať, starý olej úplne odpustiť.

3. odpúšťaciu skrutku oleja naskrutkovať.
4. Zadané množstvo oleja naplniť.
5. Skontrolovať stav oleja, v prípade potreby opraviť. Plniace zátky oleja resp. odmerku oleja zasunúť.
6. Starý olej odstrániť podľa platných predpisov.

- ⓐ Odporúčanie: Minerálny olej Obj. č. B111002, syntetický olej Obj. č. 111006. Žiadna záruka pri zlom oleji. Syntetický a minerálny olej **nie** miešať! Možné škody na kompresore!

2.6.8 Kontrola skrutkových spojov

- Skontrolujte, či sú všetky skrutkové spoje bezpečne utiahnuté, v prípade potreby ich dotiahnite.

2.6.9 Vyčistiť nasávací filter

Vid' návod na obsluhu časť 1.

- ⓐ Nevyukovať nasávací otvor. Nesmú sa dostať dovnútra žiadne cudzie častice. Nikdy neprevádzkovať kompresor bez nasávacieho filtra.

2.6.10 Spätný ventil vyčistiť/vymeniť

1. Uzatváracie skrutky odskrutkovať (obrázok 6a).
2. Nástavec vyčistiť, pri poškodení, zatlačiť, alebo vytvrdenie nahradiť.
3. Uloženie vyčistiť, pri poškodení vymeniť kompletný spätný ventil.

2.6.11 Výmena bezpečnostného ventilu

1. Bezpečnostný ventil (poz. 11) povolte proti chodu hodinových ručičiek.
2. Závit nového bezpečnostného ventilu natrite stredne pevným poistením na skrutky, napr. Loctite® 243, alebo omotajte teflonovou páskou.
3. Nový bezpečnostný ventil zatočte v smere chodu hodinových ručičiek.

2.6.12 Odlučovač vody s filtrom

Výmena filtračného prvku

1. Demontujte kryt filtra.
2. Vyberte filtračný prvok (obrázok 4a) a vložte nový filtračný prvok.
3. Montáž sa uskutoční v opačnom poradí.

2.7 Uvedenie mimo prevádzky

2.7.1 Konzervácia

Pri olejom mazaných kompresoroch: Kompresor je na dlhší čas(od 6 mesiacov)

mimo prevádzky, alebo je nový a bude podstatne neskôr prevádzkovaný.

1. Olej vymeniť za protikorózný olej (Viskozita SAE 30). Vid' Kap. 2.6.7.
2. Nechať kompresor spojzdený, vypnúť, prerušiť prívod el. prúdu.
3. Kondenzát vypustiť, urobiť kompresor beztlakovým.
4. Pred opätovným uvedením do prevádzky vymeniť protikorózný olej za olej do kompresora.

Kompresor uskladňovať v prostredí bez prachu, v suchu: nevystavovať žiadnym silným výkyvom teplôt.

2.8 Odstránenie poruchy

	Porucha	Príčina	Odstránenie
A	Ochranný spínač motora prerušuje prívod prúdu	Pri poruchách (napr. Prehriatie; podpätí; predlžovací kábel príliš dlhý alebo so zlým priemerom) vypína ochranný vypínač motora	► Kompresor vypnúť. Chvíľu počkať. Poprípade existujúci externý ochranný spínač motora. Kompresor zapnúť. Ochranný spínač motora opätovne vypína: Kompresor vypnúť. Prerušiť prívod prúdu. Kontaktovať servisného partnera
B	Odpúšťanie tlaku nefunguje	Výpadok prúdu / podpätie v sieti pri zapnutom kompresore	► Kompresor vypnúť. Odpustí sa. Kompresor zapnúť
C	Kompresor nenabehne pri spustení	Tlak v nádobe väčší ako zapínací tlak	► Tlak vypustiť z nádoby, kým tlakový spínač automaticky zapne
		Chybné zásobovanie elektrickým prúdom	► Prívod el. prúdu nechať skontrolovať odborníkom (Servisným partnerom)
		Ochranný spínač motora prerušuje prívod prúdu	► Vid' bod A
		Tlakový spínač poškodený	► Nechať vymeniť tlakový spínač znalou osobou
D	Kompresor nakrátko nabehne/hučí a potom automaticky vypne	Vedenie sieťového pripojenia ma neprípustnú dĺžku alebo je príliš malý priemer vedenia	► Skontrolovať dĺžku vedenia sieťového pripojenia a priemer vedenia(vid' Kap. 2.4.4)
E	Kompresor beží nepretržite	Sací filter silno znečistený	► vyčistiť alebo obnoviť
		Tlakovo-vzduchové náradie má príliš vysokú spotrebu vzduchu	► Skontrolovať spotrebu vzduchu. Kontaktovať servisného partnera
		Netesnosti na kompresore	► Vyhľadať, Kontaktovať servisného partnera
		Príliš veľa kondenzátu v nádobe	► Vypustiť (vid' Kap. 2.6.5)
		Tlakový rozvod netesní	► skontrolovať, medzery zaizolovať
		Výpustný ventil kondenzátu otvorený alebo chýba	► Zatvoriť resp. nahradiť

2.7.2 Životné prostredie

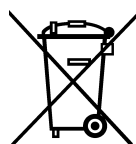

Náradie nevyhadzujte do domáceho odpadu! Náradie, príslušenstvo a obaly odovzdajte na recykláciu v súlade s ochranou životného prostredia.

Dodržiavajte platné národné predpisy.

Len EÚ: Podľa európskej smernice o odpade z elektrických a elektronických zariadení a jej presadení v národnom práve sa musia použité elektrické prístroje separovať a odovzdávať na recykláciu v súlade s predpismi na ochranu životného prostredia.

	Porucha	Príčina	Odstránenie
F	Výpustný ventil vyfukuje	Výpustný ventil netesní	► Vyčistiť alebo vymeniť
G	Vypínací tlak dosiahnutý: Výpustný ventil odpúšťa až po dosiahnutie zapínacieho tlaku	Nástavec spätného ventilu netesní alebo je pokazený	► Vyčistiť alebo obnoviť (vid' Kap. 2.6.10)
		Spätný ventil poškodený	► nahradiť
H	Kompresor sa často zapína	Veľmi veľa kondenzátu v tlakových nádobách	► Kondenzát vypustiť (vid' Kap. 2.6.5)
		Kompresor preťažený	► Vid' bod E
I	Bezpečnostný ventil odpúšťa	Tlak v nádobe vyšší ako nastavený zapínací tlak	► Tlakový spínač odborníkom nechať znovu nastaviť/obnoviť
		Bezpečnostný ventil poškodený	► obnoviť alebo kontaktovať servisného partnera
J	Kompresor je príliš horúci	Prívod vzduchu nedostatočný	► Zabezpečiť dostatočné ovzdušenie a odvzdušnenie
		Chladiace rebrá na ventile (hlave ventilu) znečistené	► vyčistiť
		Príliš dlhá doba nasadenia	► Kompresor vypnúť
K	Hladina oleja stúpa bez toho, aby sa olej doplnil	Kondenzát sa zbiera v oleji	► Kompresor je predimenzovaný, kontaktujte servis
		Vysoká vlhkosť vzduchu	► Vymeniť olej

2.9 Záruka

Základ: Kompletný prístroj v originálnom stave/doklad o kúpe.

Pre Materiál a výrobné chyby platia zákonné predpisy.

Vylúčené sú: Opotrebované / Spotrebované časti; nesprávne využívanie; Preťaženie;

Manipulácia / Využívanie na iné účely; nedostatočná / zlá / žiadna údržba; Nánosy prachu/ nečistôt; neprípustný / nesprávny postup práce; nedodržiavanie návodu na obsluhu; zlé pracovné prostriedky/materiál na spracovanie; Nesprávne elektrické pripojenie; nesprávne uloženie.

DE EG-Konformitätserklärung

Wir erklären in alleiniger Verantwortung, dass dieses Produkt mit folgenden Richtlinien übereinstimmt: 2006/42/EG Maschinenrichtlinie in Verbindung mit 97/23/EG (Modul A) Druckgeräte-Richtlinie, 2009/105/EG Richtlinie über einfache Druckbehälter und 2006/95/EG Niederspannungsrichtlinie; 2004/108/EG EMV-Richtlinie; 2000/14/EG Outdoor-Richtlinie.

Kolbenkompressor: CPM L 310-10-20 WX, $p_s = 11$ bar, $V = 20$ l, DN 12 **Serien-Nr.:** T100188 **Jahr der CE-Kennzeichnung:** 2015

Konformitätsbewertungsverfahren: Interne Fertigungskontrolle mit Begutachtung der technischen Unterlagen und regelmäßiger Prüfung nach 2000/14/EG Anhang VI, Pkt. 6 – Verfahren 2

Schallleistungspegel L_{WA} nach DIN EN ISO 3744 (RL 2000/14/EG) / **Zertifikat-Registrier-Nr.:** EUT 0477.NED.14/1154

Messwert: 93,5 dB(A) **Garantierter Wert:** 97 dB(A)

EUROFINS-MODULO UNO S.p.A. Via Cuorgne, 21 – 10156 Torino - Italy

Benannte Stelle: 0477

Der Unterzeichner ist Leiter Service und Technik; Dokumentationsbeauftragter

GB EC Declaration of Conformity

We declare under our sole responsibility that this product complies with the following guidelines: 2006/42/EC machinery directive in conjunction with 97/23/EC (module A) pressure equipment directive, 2009/105/EC simple pressure vessels directive and 2006/95/EC low voltage directive; 2004/108/EG EMC directive; 2000/14/EC outdoor-noise-directive.

Piston compressor: CPM L 310-10-20 WX, $p_s = 11$ bar, $V = 20$ l, DN 12 **Serial no.:** T100188 **Year of CE mark:** 2015

Conformity evaluation procedure: Internal control of production with assessment of technical documentation and periodical checking according to 2000/14/EC annex VI, Item 6 – procedure 2

Sound power level L_{WA} according to DIN EN ISO 3744 (RL 2000/14/EC) / **Certificate-registry-no.:** EUT 0477.NED.14/1154

Measured value: 93,5 dB(A) **Guaranteed value:** 97 dB(A)

EUROFINS-MODULO UNO S.p.A. Via Cuorgne, 21 – 10156 Torino - Italy

Nominated centre: 0477

Undersigned is Head of service and engineering; Documentation representative

F Déclaration de conformité CE

Nous déclarons, sous notre seule responsabilité, que ce produit est conforme aux directives suivantes : directive machine 2006/42/CE associée à la directive 97/23/CE (Module A) équipements sous pression, la directive 2009/105/CE relative aux récipients à pression simples et la directive 2006/95/CE basse tension ; 2004/108/CE Directive CEM; directive 2000/14/EC relative aux matériels utilisés à l'extérieur .

Compresseur à pistons : CPM L 310-10-20 WX, $p_s = 11$ bar, $V = 20$ l, DN 12 **N° de série :** T100188 **Année du marquage CE :** 2015

Méthode d'évaluation de la conformité: Contrôle interne de la production avec évaluation de la documentation technique et contrôle périodique selon 2000/14/CE annexe VI, Point 6 – procédure 2

Niveau de puissance acoustique L_{WA} selon DIN EN ISO 3744 (directive 2000/14/CE) / **Certificat-numéro d'enregistrement :** EUT 0477.NED.14/1154 **Valeur mesurée :** 93,5 dB(A) **Valeur garantie :** 97 dB(A)

EUROFINS-MODULO UNO S.p.A. Via Cuorgne, 21 – 10156 Torino - Italy

Organisme notifié: 0477

Le signataire est le directeur du service technique et maintenance; responsable de documentation

NL EG-conformiteitsverklaring

Wij verklaren in uitsluitende verantwoording dat dit product overeenkomt met de volgende richtlijnen: 2006/42/EG machinerichtlijn in combinatie met 97/23/EG (Modul A) drukapparatuur-richtlijn, 2009/105/EG richtlijn over eenvoudige drukvaten en 2006/95/EG laagspanningsrichtlijn; 2004/108/EG EMC richtlijn; 2000/14/EG outdoor-richtlijn.

Zuigercompressor: CPM L 310-10-20 WX, $p_s = 11$ bar, $V = 20$ l, DN 12 **Serienr.:** T100188 **Jaar van de CE-markering:** 2015

Conformiteitbeoordelingsprocedure: Interne fabricagecontrole met beoordeling van de technische documentatie en periodieke controles volgens 2000/14/EG bijlage VI, pnt. 6 – Procedure 2

Geluidsvermogensniveau L_{WA} volgens DIN EN ISO 3744 (RL 2000/14/EG) / **Certificaat registratie-Nr.:** EUT 0477.NED.14/1154

Meetwaarde: 93,5 dB(A) **Gegarandeerde waarde:** 97 dB(A)

EUROFINS-MODULO UNO S.p.A. Via Cuorgne, 21 – 10156 Torino - Italy

Aangemelde instanties: 0477

Ondertekend: Hoofd van service en techniek; Documentatieverantwoordelijke

PL Deklaracja zgodności WE

Niniejszym oświadczamy na własną odpowiedzialność, iż produkt ten jest zgodny z następującymi wytycznymi oraz normami: 2006/42/WE Dyrektywa maszynowa w połączeniu z 97/23/WE (Modul A) dyrektywą dot. urządzeń pneumatycznych, 2009/105/WE dyrektywą dot. prostych zbiorników ciśnieniowych i 2006/95/WE dyrektywą niskonapięciową; 2004/108/WE dyrektywą EMC; 2000/14/WE dyrektywą outdoor.

Sprężarka tłokowa: CPM L 310-10-20 WX, $p_s = 11$ bar, $V = 20$ l, DN 12 **Nr seryjny:** T100188 **Rok oznakowania CE:** 2015

Procedury oceny zgodności: Wewnętrzna kontrola produkcji z oceną dokumentacji technicznej i okresową kontrolą wg 2000/14/WE załącznik VI, Pkt. 6 – procedura 2

Moc akustyczna L_{WA} wg DIN EN ISO 3744 (RL 2000/14/WE) / **Nr rej. certyfikatu:** EUT 0477.NED.14/1154

Wartość zmierzona: 93,5 dB(A) **Wartość gwarantowana:** 97 dB(A)

EUROFINS-MODULO UNO S.p.A. Via Cuorgne, 21 – 10156 Torino - Italy

Jednostka notyfikowana: 0477

Podpis: Kierownik Działu Serwisu i Działu Technicznego; Rzeczoznawca

H EG-konformitási nyilatkozat

Kizárólagos felelősségünk tudatában kijelentjük, hogy ez a termék megfelel a következő irányelveknek: 2006/42/EK Gépek-irányelv összefüggésben a 97/23/EK (Modul A) Nyomáselőállító készülékek-irányelvvel, 2009/105/EK Irányelv egyszerű tartályokról és 2006/95/EK Alacsony feszültségű irányelvek; 2004/108/EK EMC irányelvek; 2000/14/EK Kültéri-irányelvek.

Dugattyús kompresszor: CPM L 310-10-20 WX, $p_s = 11$ bar, $V = 20$ l, DN 12 **Sorozatszám:** T100188 **A CE-bejegyzés éve:** 2015

Megfelelőségértékelési eljárás: A gyártás belső ellenőrzése a műszaki dokumentálás értékelésével és rendszeres 2000/14/EK VI. melléklet szerint, 6.pont – Eljárás 2

Hangteljesítményszint L_{WA} DIN EN ISO 3744 (RL 2000/14/EK) szerint / **Bizonyítvány-Reg.száma:** EUT 0477.NED.14/1154

Mért érték: 93,5 dB(A) **Garantált érték:** 97 dB(A)

EUROFINS-MODULO UNO S.p.A. Via Cuorgne, 21 – 10156 Torino - Italy

Kijelölt szervek: 0477

Jegyzi a szerviz és műszaki vezető; A dokumentálás felelőse



Schneider Druckluft GmbH
Ferdinand-Lassalle-Str. 43
D-72770 Reutlingen

Reutlingen, 23.12.2015

i.V./pp/ p.p./bij volmacht/z up./
v zastoupení/v.z./z up.

Stefan Vikuk

i. V. Stefan Vikuk

CZ ES-Prohlášení o shodě

Prohlašujeme s veškerou odpovědností, že tento výrobek je ve shodě s následujícími směrnici: 2006/42/ES Směrnice pro strojní zařízení s 97/23/ES (Modul A) Směrnice pro tlaková zařízení, 2009/105/ES Směrnice pro jednoduché tlakové nádoby a 2006/95/ES Směrnice pro elektrická zařízení nízkého napětí; 2004/108/ES Směrnice pro elektromagnetická kompatibilita (EMC); 2000/14/ES Směrnice pro použití ve venkovním prostoru.

Pístový kompresor: CPM L 310-10-20 WX, $p_s= 11$ bar, $V= 20$ l, DN 12 **Sériové č.:** T100188 **Rok označení CE:** 2015

Postupy posuzování shody: Interní řízení výroby spojené s posouzením technické dokumentace a pravidelnou kontrolou podle 2000/14/ES příloha VI, Pkt. 6 – procedura 2

Hladina akustického výkonu L_{WA} podle DIN EN ISO3744 (RL 2000/14/ES) / **Registrační číslo certifikátu:** EUT 0477.NED.14/1154

Nameraná hodnota: 93,5 dB(A) **Garantovaná hodnota:** 97 dB(A)

EUROFINS-MODULO UNO S.p.A. Via Cuorgne, 21 – 10156 Torino - Italy

Oznámené subjekty: 0477

Podepsaná osoba je vedoucí servisu a techniky; Zodpovědný za dokumentaci

SK EG-Osvedčenie konformity

Prehlasujeme na našu zodpovednosť, že daný produkt zodpovedá nasledovným smerniciam: : 2006/42/ES Smernica o strojoch spolu so 97/23/ES (Modul A) Smernicou o tlakových zariadeniach,, 2009/105/ES Smernicou o jednoduchých tlakových nádobách a 2006/95/ES Smernicou o nízkonapätových zariadeniach; 2004/108/ES Smernicou o elektromagnetická kompatibilita (EMC); 2000/14/ES Smernica o emisii hluku zariadení používaných vo vonkajšom priestore.

Piestový kompresor: CPM L 310-10-20 WX, $p_s= 11$ bar, $V= 20$ l, DN 12 **Sériové č.:** T100188 **Rok označenia CE:** 2015

Postupy posudzovania zhody: Interné riadenie výroby s posúdením technických podkladov a pravidelnou skúškou podľa 2000/14/EK príloha VI, bod 6 – Postup práce 2

Hladina akustického výkonu podľa L_{WA} DIN EN ISO3744 (RL 2000/14/ES) / **Registračné č. certifikátu:** EUT 0477.NED.14/1154

Nameraná hodnota: 93,5 dB(A) **Garantovaná hodnota:** 97 dB(A)

EUROFINS-MODULO UNO S.p.A. Via Cuorgne, 21 – 10156 Torino - Italy

Notifikované orgány: 0477

Podpísaný je vedúci servisu a techniky; zodpovedný za dokumentáciu



Schneider Druckluft GmbH
Ferdinand-Lassalle-Str. 43
D-72770 Reutlingen

Reutlingen, 23.12.2015

i.V./pp/ p.p./bij volmacht/z up./
v zastoupení/v.z./z up.

Stefan Vikuk

i. V. Stefan Vikuk

Anhang zur Konformitätserklärung vom 23.12.2015 für Kolbenkompressor / **Annex** to Declaration of Conformity dated 23.12.2015 for piston compressor / **Annexe** sur la déclaration de conformité du 23/12/2015 pour compresseur à pistons / **Bijlage** voor de conformiteitsverklaring van 23.12.2015 voor zuigercompressor / **Załącznik** do deklaracji zgodności z dnia 23.12.2015 dotyczący sprężarki tłokowej / **Melléklet** a Konformitásnyilatkozathoz 2015.12.23 án a dugattyús kompresszor / **Dodatek** k Prohlášení o shodě z 23.12.2015 pro pístový kompresor / **Príloha** Vyhlásenia o zhode zo 23.12.2015 pre piestový kompresor

CPM L 310-10-20 WX, $p_s= 11$ bar, $V= 20$ l, DN 12

Die Fertigung erfolgte unter Beachtung der folgenden Normen: / Production was carried out in compliance with the following standards: / La fabrication a été effectuée dans le respect des normes suivantes: / De fabricage vond plaats onder naleving van de volgende normen: / Urządzenie wyprodukowano z zachowaniem wymienionych poniżej norm: / A gyártás a következő normatívák figyelembevételével történt: / Výroba probíhá v souladu s uvedenými normami: / Výroba prebehla v súlade s nasledujúcimi normami:

Maschine/Machine/ Machine/ Machine/Maszyna/Gépek/ Strojní zařízení/Zariadenie:

EN 1012:2010; EN 60204-1:2006+A1:2009

Die ausführlichen Bezeichnungen der Normen können in den Amtsblättern der EU auf <http://www.newapproach.org/> nachgesehen werden

The detailed designations of the standards can be viewed in the EU gazettes under <http://www.newapproach.org/>

Les désignations détaillées des normes sont disponibles dans les journaux officiels de l'UE sur <http://www.newapproach.org/>

Een uitvoerige beschrijving van de normen kan in de publikatiebladen van de EU op <http://www.newapproach.org/> bekeken worden.

Szczegółowe oznaczenia norm podane są w odpowiednich dokumentacjach UE dostępnych na stronie <http://www.newapproach.org/>

A normatívák teljes szövege megtalálható a <http://www.newapproach.org/> oldalon

Úplná znění norem můžete nahlédnout na úředních stránkách EU <http://www.newapproach.org/>

Podrobné označenia noriem možno nájsť v úradných vestníkoch EÚ na <http://www.newapproach.org/>



Schneider Druckluft GmbH

Ferdinand-Lassalle-Str. 43
D-72770 Reutlingen

☎ +49 (0) 7121 959-0

📠 +49 (0) 7121 959-151

✉ info@tts-schneider.com

🌐 www.schneider-airsystems.com

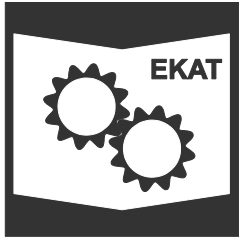

Ersatzteilkatalog / spare parts catalogue / catalogue de pièces de rechange en ligne / catálogo de piezas de recambio / reserveonderdelencatalogus / reservedeler katalog / katalog części zamiennych / pótalkatrész katalógusunkat folyamatosan / katalog náhradních dílů / katalóg náhradných dielov / каталога запасных частей:

🌐 www.schneider-airsystems.com/td



Registration, Evaluation, Authorization and Restriction of Chemicals:

🌐 www.schneider-airsystems.com/reach

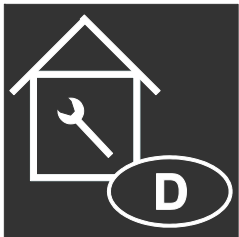

✉ service@tts-schneider.com

🌐 www.schneider-airsystems.de/Service/Seiten/Service.aspx



🌐 www.schneider-airsystems.com